

HITACHI

DA300E

GB

DE

FR

IT

NL

ES

PT

SE

DK

NO

FI

Owner's manual
Bedienungsanleitung
Mode d'emploi
Manuale d'istruzioni
Gebruiksaanwijzing
Manual del propietario
Manual do proprietário
Ägarhandbok
Betjeningsvejledning
Bruksanvisning
Omistajan opas

HITACHI

DA300E



Read the manual carefully before operating this machine.

Owner's manual

WARNING

The engine exhaust from this product contains chemicals known to the State of California to cause cancer, birth defects and other reproductive harm.



It is important that you read, fully understand and observe the following safety precautions and warnings. Careless or improper use of the unit may cause serious or fatal injury.



Read, understand and follow all warnings and instructions in this manual and on the unit.



Always wear eye, head and ear protectors when using this unit.

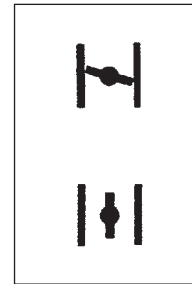

Explains choke position. Upper sign indicates choke closed and the lower fully open.



Do not touch the bit when running the engine.

Before using your machine

- Read the manual carefully.
- Check that the cutting equipment is correctly assembled and adjusted.
- Start the unit and check the carburetor adjustment. See "Maintenance".

Declaration of conformity

We, Nikko Tanaka Engineering Co., Ltd., 3-4-29 Tsudanuma, Narashino, Chiba, Japan

Declare under our sole responsibility that the product, Power augur model: DA300E

to which this declaration relates is in conformity with the essential safety requirements of directives.

98/37/EC, 89/336/EEC, 2000/14/EC

The following standards have been taken into consideration.

ISO 3864, (EN ISO 12100-1/2)

Manufactured at : Chiba, Japan

Signature:  Serial No. up from E570001
Yoshio Osada

Position: Director

Index

- 1. Specifications.....4
- 2. What is what ?.....5
- 3. Warnings and safety instructions6
- 4. Operating procedures.....7
- 5. Maintenance9

1. Specifications

ENGINE

Model	DA300E (2-Man Power Auger)
Engine Type	Forced air-cooled, two cycle gasoline
Displacement (ml)	50 (3.05 cu in.)
Ignition System	Electronic
Spark Plug	NGK BM-6A or BMR-6A
Carburetor	Diaphragm type
Fuel	Mixture of gasoline and two-cycle oil (25~50:1)
Fuel Tank Capacity (l)	1 (33.8 fl.oz)
Starting	Recoil Starter

REDUCTION GEAR

Clutch	Dry automatic, centrifugal type
Gears	Spur gears
Reduction Ratio	33:1
Drive Shaft Speed	6500 min ⁻¹ Engine / 197 min ⁻¹ Drive shaft
Drive Shaft (dia.) (mm)	25.4 (1 in.)

LUBRICANT

Gear	Grease
Governor	#30 weight oil

DIMENSIONS

(L x W x H) (mm)	1200 x 600 x 490 (47.2 x 23.6 x 19.3 in.)
------------------	--

WEIGHT (kg) 17 (37.4 lbs)

AUGER SIZE Up to 12 inch diameter

Sound pressure level (dB (A)) (EN27917)	100.4
Sound power level (dB (A))	Lw guaranteed 112
Vibration level (m/S ²) (ISO7916)	Left - 5.1 Right - 5.8

NOTICE: The specifications are subject to change without notice.

2. What is what?

Since this manual covers several models, there may be some difference between pictures and your unit. Use the instructions that apply to your unit.

1. Recoil starter
2. Fuel tank
3. Stop switch
4. Throttle trigger
5. Handle
6. Lock pin
7. Handle knob
8. Air cleaner
9. Drive shaft
10. Stop switch
11. Throttle trigger
12. Lock button
13. Carburetor
14. Handle
15. Spark plug
16. Muffler

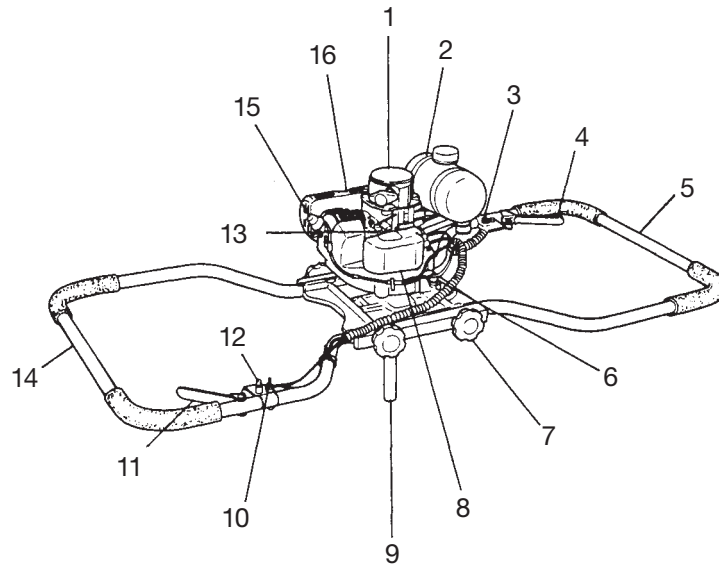

3. Warnings and safety instructions

Sure that anyone operating this machine has read and fully understands this manual and it's content.
Failure to follow all safety instructions can result in serious injury or death.

Operator safety

- Always wear a safety face shield or goggles.
- Always wear heavy, long pants, boots and gloves. Do not wear loose clothing, jewelry, short pants, sandals or go barefoot. Secure hair so it is above shoulder length.
- Do not operate this unit / machine when you are tired, ill or under the influence of alcohol, drugs or medication.
- Never let a child or inexperienced person operate the machine.
- Wear hearing protection.
- Never start or run the engine inside a closed room or building. Breathing exhaust fumes can kill.
- Keep handles free of oil and fuel.
- Keep hands away from drilling equipment.
- Do not grab or hold the unit by the drilling equipment.
- When the unit is turned off, make sure the drilling attachment has stopped before the unit is set down.
- When operation is prolonged, take a break from time to time so that you may avoid possible whitefinger disease which is caused by vibration.
- Be sure to check all fasteners on the machine to ensure that nothing can come loose during operation.
- Be sure that the area you intend to dig is free of any obstacles and obstructions. Some items may be buried beneath the surface, such as electric wiring, water lines, etc. If you have doubts about their location-consult your local utility experts.
- This auger is designed to bore through earth. Never attempt to bore through any solid objects such as wood, rock or metal.
- Never alter or replace the pin securing the auger bit to the power head. Using anything other than the original pin can result in injury.
- This model is designed to accept an auger bit with a maximum diameter of 8 inches. Never attempt to use a larger bit with this machine.
- Prior to starting be sure that both operators are in a position to firmly grasp both handles and are able to gain secure footing. Never operate on steep inclines where the potential to fall is increased.
- Holes created by this machine can be dangerous to others. Never leave a hole unattended where it may create a safety hazard.

Unit / machine safety

- Inspect the entire unit/machine before each use. Replace damaged parts. Check for fuel leaks and make sure all fasteners are in place and securely tightened.
- Replace parts that are cracked, chipped or damaged in any way before using the unit/machine.
- Keep others away when making carburetor adjustments.
- Use only accessories as recommended for this unit/machine by the manufacturer.

⚠ WARNING!

Never modify the unit/machine in any way. Do not use your drilling tool for any job except that for which it is intended.

Fuel safety

- Mix and pour fuel outdoors and where there are no sparks or flames.
- Use a container approved for fuel.
- Do not smoke or allow smoking near fuel or the unit/machine or while using the unit/machine.
- Wipe up all fuel spills before starting engine.
- Move at least 3 m away from fueling site before starting engine.
- Stop engine before removing fuel cap.
- Empty the fuel tank before storing the unit/machine. It is recommended that the fuel be emptied after each use. If fuel is left in the tank, store so fuel will not leak.
- Store unit/machine and fuel in area where fuel vapors cannot reach sparks or open flames from water heaters, electric motors or switches, furnaces, etc.

⚠ WARNING!

Antivibration systems do not guarantee that you will not sustain whitefinger disease or carpal tunnel syndrome. Therefore, continual and regular users should monitor closely the condition of their hands and fingers. If any of the above symptoms appear, seek medical advice immediately.

Drilling safety

- Do not drill any material other than that for which is intended.
- Inspect the area to be drilled before each use. Remove objects which can be thrown or become entangled.
- For respiratory protection, wear an aerosol protection mask when drilling the area after insecticide is scattered.
- Keep others including children, animals, bystanders and helpers outside the 5 m hazard zone. Stop the engine immediately if you are approached.

- This machine requires two operators at all times. Never attempt to use this machine with only one operator, or to alter the controls to allow use by only one operator.
- Hold the unit/machine firmly with both hands.
- Keep firm footing and balance. Do not over-reach.
- Keep all parts of your body away from the muffler and drilling attachment when the engine is running.

Maintenance safety

- Maintain the unit/machine according to recommended procedures.
- Disconnect the spark plug before performing maintenance except for carburetor adjustments.
- Keep others away when making carburetor adjustments.
- Use only genuine HITACHI replacement parts as recommended by the manufacturer.

Transport and storage

- Carry the unit/machine by hand with the engine stopped and the muffler away from your body.
- Allow the engine to cool, empty the fuel tank, and secure the unit/machine before storing or transporting in a vehicle.
- Empty the fuel tank before storing the unit/machine. It is recommended that the fuel be emptied after each use. If fuel is left in the tank, store so fuel will not leak.
- Store unit/machine out of the reach of children.
- Clean and maintain the unit carefully and store it in a dry place
- Make sure engine switch is off when transporting or storing.
- When transporting in a vehicle, cover bit with bit cover or rug.

If situations occur which are not covered in this manual, take care and use common sense. Contact HITACHI dealer if you need assistance. Pay special attention to statements preceded by the following words:

⚠ WARNING!

Indicates a strong possibility of severe personal injury or loss of life, if instructions are not followed.

CAUTION!

Indicates a possibility of personal injury or equipment damage, if instructions are not followed.

NOTE!

Helpful information for correct function and use.

- (1) One inch
- (2) Handle knob
- (3) Drive shaft
- (4) Snap pin
- (5) Fixing pin
- (6) 1: Oil
- (7) 25-50: Gasoline

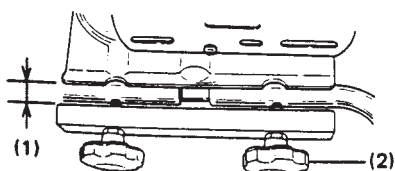

Fig. 1

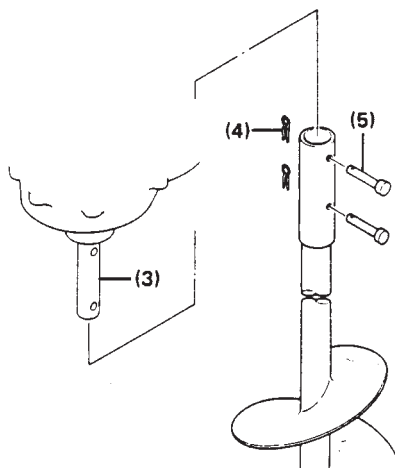

Fig. 2

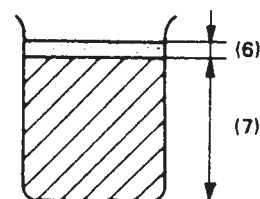

Fig. 3

4. Operating procedures

1. Assembling

- 1) Loosen 4 handle knobs about one inch wide to fold out both handles. Excessive loosening causes knobs to come off. (Fig. 1)
- 2) After extension of both handles, tighten the 4 knobs firmly. (After every initial operation, additional tightening is required.)
- 3) For installation of auger, put powerhead on the ground. Put auger on drive shaft. Aligning each hole of drive shaft and auger, insert the two provided fixing pins into the holes and fix them with snap pins using pliers. (Fig. 2)

NOTE: While your auger powerhead adaptor has two holes for mounting auger bits, some auger bits may only have one hole. Both auger bits (one hole or two holes) are suitable for use with this powerhead.

2. Selection of a suitable auger

- 1) Choose an auger according to material to be bored. (Example) of ice boring, use an ice auger. When boring the earth, use one for earth boring. (For more information, ask your nearest dealer).

3. Filling the fuel

⚠ WARNING:

The power auger is equipped with a two-stroke engine. Always run the engine on fuel, which is mixed with oil. Provide good ventilation, when fueling or handling fuel.

Fuel (Fig. 3)

- Always use branded 89 octane unleaded gasoline.
- Use genuine two-cycle oil or use a mix between 25:1 to 50:1, please consult the oil bottle for the ratio or HITACHI dealer.
- Only for the state of California at 50:1.
- If genuine oil is not available, use an anti-oxidant added quality oil expressly labeled for air-cooled 2-cycle engine use (JASO FC GRADE OIL or ISO EGC GRADE). Do not use BIA or TCW (2-stroke water-cooling type) mixed oil. Do not use BIA or TCW (2-stroke watercooling type) mixed oil.
- Never use multi-grade oil (10 W/30) or waste oil.
- Always mix fuel and oil in a separate clean container.

Always start by filling half the amount of fuel, which is to be used. Then add the whole amount of oil.

Mix (shake) the fuel mixture. Add the remaining amount of fuel.

Mix (shake) the fuel-mix thoroughly before filling the fuel tank.

Fueling

⚠ WARNING:

- Always shut off the engine before refueling.
- Slowly open the fuel tank, when filling up with fuel, so that possible over-pressure disappears.
- Tighten the fuel cap carefully, after fueling.
- Always move the unit at least 3 m (10 ft.) from the fueling area before starting.

Before fuelling clean the tank cap area carefully, to ensure that no dirt falls into the tank. Make sure that the fuel is well mixed by shaking the container, before fuelling.

- (1) Choke lever
- (2) Fuel cock
- (3) Close
- (4) Open
- (5) Starter handle
- (9) Carburetor
- (10) Lock pin
- (11) Lock pin handle
- (T) Idle adjusting screw

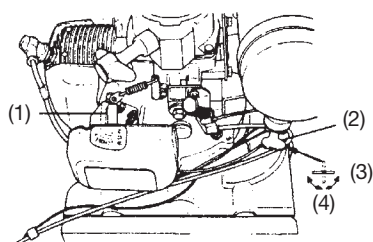

Fig. 4

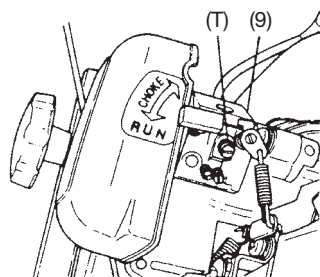

Fig. 6

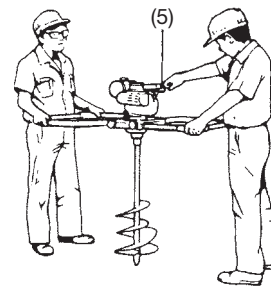

Fig. 5

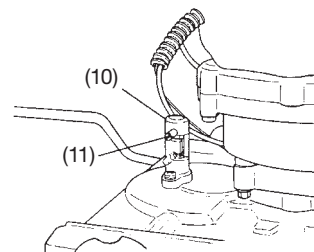

Fig. 8

4. Starting

- 1) Switch on both stop switches, (M.Parts)
- 2) Open fuel cock. (Fig. 4)
- 3) Turn choke lever to CHOKE position. (Fig. 4)
- 4) Pull **throttle lever and push on lock-button**, then slowly release the throttle lever. This will lock the throttle. Meanwhile, the other operator must keep squeezing the other throttle lever fully. (M. Parts)
- 5) Operator **at starter handle side pulls recoil starter briskly** taking care to keep the handle in your grasp and not allowing it to snap back. (Fig. 5)
- 6) When you hear the engine want to start, return choke lever to RUN position (open). Then pull the recoil starter briskly again. (Fig. 4)

NOTE: If engine does not start, repeat procedures from 3 to 6.

- 7) After starting the engine, pull the throttle lever to release lock button. Then, allow the engine about 2-3 minutes to warm up before subjecting it to any load.

NOTE: To accelerate the engine both throttle levers must be pulled at the same time. As soon as one operator releases throttle lever, it decelerates engine. (This is normal condition)

CAUTION: It is not recommended that the cable adjuster be touched as it is factory adjusted.

5. Carburetor adjustment (Fig. 6)

⚠ WARNING!

Never start the engine without the complete clutch cover. Otherwise the clutch can come loose and cause personal injuries.

In the carburetor, fuel is mixed with air. When the engine is test run at the factory, the carburetor is adjusted. A further adjustment may be required, according

to climate and altitude. The carburetor has one adjustment possibility:

T = Idle speed adjustment screw.

Idle speed adjustment (T)

Check that the air filter is clean. When the idle speed is correct, the cutting attachment will not rotate. If adjustment is required, close (clockwise) the T-screw, with the engine running, until the cutting attachment starts to rotate. Open (counter-clockwise) the screw until the cutting attachment stops. You have reached the correct idle speed when the engine runs smoothly in all positions well below the rpm when the cutting attachment starts to rotate. If the bit still rotates after idle speed adjustment, contact HITACHI dealer.

⚠ WARNING!

When the engine is idling the cutting attachment must under no circumstances rotate.

NOTE!

Some models sold areas with strict exhaust emission regulation do not have high and low speed carburetor adjustments. Such adjustments may allow the engine to be operated outside of their emission compliance limits. For these models, the only carburetor adjustment is idle speed.

For models that equipped with low and high speed adjustments; carburetors are pre set at the factory. Minor adjustments may optimize performance based on climate, altitude, etc. Never turn the adjustment screws in increments greater than 90 degrees, as engine damage can result from incorrect adjustment. If you are not familiar with type of adjustment-assistance HITACHI dealer.

6. Drilling

- 1) Both operators must hold the handle firmly with both hands and stand firmly on solid ground so that you may not be swung by the unit. (Fig. 7)
- 2) Locate the edge of auger right on the spot to dig and then drive the auger at full throttle for digging. This is an easy job thanks to the built-in centrifugal clutch. (Fig. 7)
- 3) Raise auger slightly after every few inches of digging to relieve pressure and clean out the hole.
- 4) The clutch is made to slip when the auger is overloaded. When this happens, raise the auger slightly to ease load.
- 5) When abnormal vibration or noise is generated, stop the engine and inspect the unit.

CAUTION: Since DA300E is designed as a TWO-PERSON auger, never attempt to make auger work with only one throttle lever control.

- 6) When auger is stuck while digging, and hard to pull out from ground, stop engine and lock the auger by the lock pin which may make the job easier.

(Fig. 8)

(The lock pin setting is made by turning powerhead slightly while pushing the pin. Then twist the pin handle clockwise to lock.)

7. Stopping

- 1) One or both of the two operators release throttle lever gradually to an idle position, then turn off stop switch or button. (M. Parts)

NOTE: In case of an emergency, just turn off stop switch immediately.

- 2) Close fuel cock and drain fuel system for prolonged storage.

- (1) Air cleaner cover
- (2) Pull to remove air Cleaner cover
- (3) Air cleaner element
- (4) 0.60 mm .023 in
- (5) Remove carbon or oil
- (6) Grease fitting
- (7) Level check screw

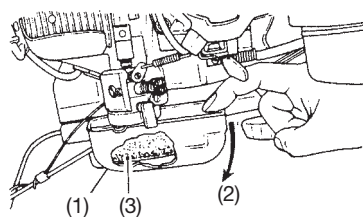

Fig. 9

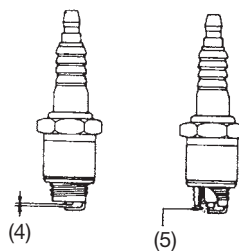

Fig. 10

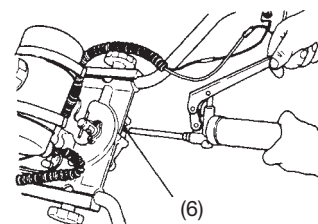

Fig. 11

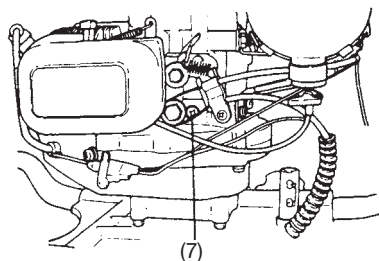

Fig. 12

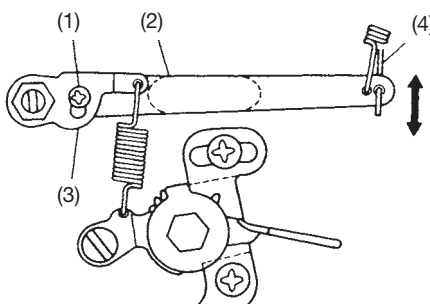

Fig. 12B

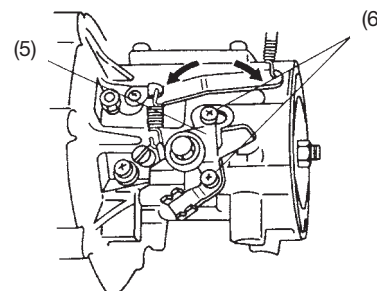

Fig. 12C

5. Maintenance

1. Periodical check

- 1) Clean the air cleaner element with soap and water and dry before reuse. (Fig. 9)
- 2) Scrape off the carbon from the spark plug gap. (Standard gap is 0.60 mm or 0.023 in.) (Fig.10)
- 3) Clean the cylinder exhaust port and muffler. Remove the chips or dust entered in the cylinder cover or fan case cover. (Otherwise it may cause trouble such as overheating.)
- 4) Inspect carefully for any fuel or oil leaks.
- 5) Check all nuts, bolts, screws, etc. making sure they are tightened.
- 6) Since the clutch shoes will wear after a long period of use, it should be checked occasionally.

2. Lubrication

- 1) Lubricate gear case by pumping multi-purpose grease through grease fitting every 50 hours of operation. (Fig. 11)
- 2) Engine speed governor is lubricated with # 30 weight oil (EP lithum). The capacity is 0.5 fl.oz. (16ml) and should be checked every 50 hours of use at the level check screw. (Fig. 12) When unscrewing the check screw, keep the screw side up.

3. Governor adjustment

- 1) First with the engine off, loosen screw A (1). Pull up governor outer lever (2) and push down governor spring lever (3), then at the same time retighten the screw A (Fig. 12B)

NOTE: After above procedure, make sure the throttle (4) on the carburetor gets either of the idle position or the full open position.

- 2) To adjust governor, loosen screws (6) which holds control lever assembly (5) to crankcase and move the assembly left or right to obtain the maximum speed of 6500 rpm (Moving control lever assembly to left gives higher rpm and moving to right, lower rpm) (Fig. 12C)

NOTE: Always adjust throttle wire end play before governor adjustment.
CAUTION: Do not adjust to run more than 6500 rpm.

3) Governor hunting (Varying rpm)

- Hunting occurs with insufficient warm up of engine.
- When the governor spring, governor rod or governor rod spring moves improperly, hunting may occur. Check and clean.
- If governor rod spring becomes stretched, hunting may occur. Handle with care or replace.
- If the gasoline and oil mix ratio is not correct, hunting may occur. Ratio should be from 25:1 to 50:1.
- When fuel tank or petcock is clogged with dirt or old fuel, hunting may occur. Check and clean.
- When there is insufficient oil in the governor, the weights will not operate properly, resulting in hunting. Check and refill with gear oil.
- If the high speed screw on the carburetor is improperly adjusted, hunting may occur. Adjust properly.

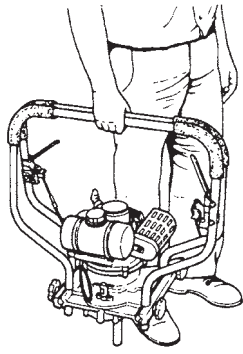

Fig. 13

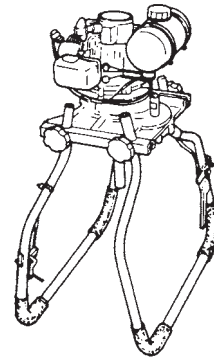

Fig. 14

4. Other features

- 1) By folding the handle bars upward, they can be used as a carrying handle. (Fig. 13)
- 2) By folding the handle downward, they become a stand for storage. (Fig. 14)

HITACHI

DA300E



Lesen Sie vor der Verwendung
diese Anleitung sorgfältig durch.

Bedienungsanleitung

WARNUNG!

Die von diesem Produkt erzeugten Abgase enthalten Stoffe, die vom Bundesstaat Kalifornien als Erreger von Krebs, Geburtsfehlern und anderen Fortpflanzungsschäden angesehen werden.



Es ist wichtig, daß Sie sich mit den nachfolgenden Vorsichtsmaßnahmen und Warnungen vertraut machen und diese befolgen. Unvorsichtige oder unsachgemäße Handhabung dieses Gerätes kann zu schweren oder sogar lebensgefährlichen Verletzungen führen.



Die in der Bedienungsanleitung und an der Maschine angegebenen Warnungstexte and Anweisungen sind zu lesen und zu befolgen.



Tragen Sie bei der Anwendung der Maschine stets Helm, Gesichts- und Gehörschutz.

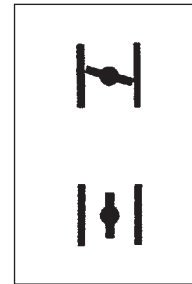

Kenzeichnung der choke-position. Die obere Markierung kennzeichnet geschlossenen Choke und die untere vollständig offenen Choke.



Während des Betriebens vom Motor den Bohreinsatz nicht berühren.

Vor der Verwendung des Geräts

- Die Anleitung sorgfältig durchlesen.
- Montage und Einstellung der Schneidausrüstung kontrollieren.
- Das Gerät starten und die Vergasereinstellung prüfen. Siehe "Wartung".

Konformitätserklärung

We, Nikko Tanaka Engineering Co., Ltd., 3-4-29 Tsudanuma, Narashino, Chiba, Japan

Erklärt unter, eigener Verantwortung, daß das Produkt, motor bohrgerät modell

DA300E

für das diese Erklärung gilt, den wesentlichen Sicherheitsanforderungen der Directive entspricht.

98/37/EC, 89/336/EEC, 2000/14/EC

Die nachfolgenden Standards wurden in Betracht gezogen.

ISO 3864, (EN ISO 12100-1/2)

Erstellt in: Chiba, Japan

Unterschrift: 
Yoshio Osada

Serien-Nr. ab E570001

Befatting: Direktor

Inhalt

1. Technische daten.....	4
2. Teilebezeichnungen	5
3. Warn- und sicherheitshinweise	6
4. Betrieb	7
5. Peleg und wartung	9

1. Technische daten

MOTOR

Model	DA300E (Motor-Bohrgerrät für Zweimanbetrieb)
Typ	Zweitakt-Ottomotor mit Gebläseluftkühlung
Hubraum (ml)	50 (3.05 kubikzoll)
Zündung	elektronisch
Zündkerze	NGK BM-6A oder BMR-6A
Vergaser	Membrantyp
Kraftstoff	Zweitaktmischung (25 bis 50:1)
Tankfüllmenge (l)	1 (33.8 flüssige Unzen)
Starten	Starterzug

UNTERSETZUNGSGETRIEBE

Kupplung	Fliehkraft-Trockenkupplung
Zahnräder	Stirnrad
Untersetungsverhältnis	33:1
Drehzahl der Antriebswelle	Motor 6500 min ⁻¹ / Antriebswelle 197 min ⁻¹
Durchmesser der Antriebswelle (mm)	25.4 (1 Zoll)

SCHMIERMITTEL

Getriebe	Schmierfett
Fliehkraftregler	Schmieröl ("#30 weight oil")

ABMESSUNGEN (L/B/H) (mm)	1200×600×490 (47.2 × 23.6 × 19.3 Zoll)
--------------------------------	---

GEWICHT (kg)	17 (37.4 Pfund)
BOHRERGRÖSSE	max. 12 Zoll Durchmesser (ca. 305 mm)

Schalldruckpegel (dB (A))	100.4 (EN27917)
Schalleistung spegel (dB (A))	Lw-garantiert 112
Vibrationspegel (m/s ²)	Links - 5.1 (ISO7916) Rechts - 5.8

HINWEIS: Bei technischen Daten Änderungen vorbehalten.

3. Warn- und sicherheitshinweise

Stellen Sie sicher, dass alle Personen, die mit der Bedienung der Maschine betraut sind, die Bedienungsanleitung und ihren Inhalt gelesen und vollständig verstanden haben. Jede Nichteinhaltung der Sicherheitshinweise kann schwere Verletzungen zur Folge haben bzw. kann zum Tod führen.

Sicherheit des Bedieners

- Stets Gesichtsschutz bzw. Schutzbrille tragen.
- Stets schwere lange Hosen, Stiefel und Handschuhe tragen. Das Gerät darf nicht in lockerer Kleidung, mit Schmuck, in kurzen Hosen, Sandalen oder barfuß betrieben werden. Das Haar ist so zu sichern, daß es nicht über die Schulter herunterhängt.
- Dieses Gerät darf nicht von Personen bedient werden, die übermüdet oder krank sind oder unter Alkohol- oder Medikamenteneinfluss stehen.
- Man soll niemals erlauben, daß ein Kind oder eine unerfahrene Person die Maschine betätigt.
- Helm, Gesichts- und Gehörschutz tragen.
- Der Motor darf nie innerhalb geschlossener Räume oder Gebäude angelassen bzw. betrieben werden. Die Abgase können zum Tod führen.
- Die Griffe müssen frei von Öl und Kraftstoff bleiben.
- Hände weg von den Bohrvorrichtung ergreifen oder halten.
- Nach dem Ausschalten des Motors unbedingt mit dem Abstellen des Geräts warten, bis das Bohr-Vorsatzgerät vollständig stillsteht.
- Bei Dauerbetrieb gelegentlich eine Pause einlegen als vorbeugende Maßnahme gegen Weißfinger-Krankheit, die durch ständige Vibration verursacht wird.
- Stellen Sie sicher, dass alle Befestigungen an der Maschine fest sitzen und sich während des Betriebs keine Teile lösen können.
- Stellen Sie sicher, dass sich in dem zu rabenden Bereich keine Hindernisse und Widerstände befinden. Es können sich unter der Oberfläche Hindernisse wie elektrische Leitungen oder Wasserrohre befinden. Wenden Sie sich im Zweifel an Ihre Versorgungsgesellschaft vor Ort.
- Dieser Stangenbohrer ist zum Bohren durch Erde geeignet. Versuchen Sie nicht, den Bohrer zum Bohren durch feste Körper wie Holz, Stein oder Metall zu verwenden.
- Verändern bzw. wechseln Sie nie den Sicherheitstift aus, der die Bohrspitze im Antriebskopf festhält. Die Verwendung nicht originaler Stifte kann zu Verletzungen führen.
- Dieses Modell kann mit Bohrspitzen von maximal 12 Zoll Durchmesser betrieben werden. Versuchen Sie niemals, die Maschine mit größeren Bohrspitzen zu betreiben.
- Vergewissern Sie sich vor Inbetriebnahme, dass beide Maschinenführer sich in einer Position befinden, in der Sie beide Griffe fest umfassen können und die einen sicheren Stand gewährleistet. Arbeiten Sie auf Grund der erhöhten Sturzgefahr nie an steilen Hängen,
- Mit dieser Maschine gebohrte Löcher können eine Gefahr für andere darstellen. Lassen Sie ein Loch niemals an Stellen unbeaufsichtigt, die ein Sicherheitsrisiko darstellen können.

Geräte-/Maschinensicherheit

- Vor jeder Verwendung ist das gesamte Werkzeug zu kontrollieren. Beschädigte Teile sind auszuwechseln. Das Werkzeug ist auf auslaufenden Kraftstoff zu überprüfen. Es ist darauf zu achten, daß alle Befestigungsteile vorhanden und sicher angezogen sind.
- Gerissene, ausgebrochene oder auf andere Weise beschädigte Teile sind vor Verwendung des Werkzeuges auszuwechseln.
- Während der Vergasereinstellung dürfen sich andere Personen nicht in der Nähe aufhalten.
- Nur das vom Hersteller für dieses Werkzeug empfohlene Zubehör darf verwendet werden.

⚠️ WARNUNG!

Keinesfalls das Werkzeug in irgendeiner Weise modifizieren.

Das Bohrgerät nur für die Zwecke verwenden, für die er bestimmt ist.

Kraftstoffsicherheit

- Kraftstoff im Freien mischen und einfüllen. Funken und Feuer fernhalten.
- Für den Kraftstoff ist ein zugelassener Behälter zu verwenden.
- In der Nähe des Kraftstoffs, des Werkzeugs sowie beim Arbeiten mit dem Werkzeug ist das Rauchen zu unterlassen.
- Vor dem Anlassen des Motors muß verschütteter Kraftstoff restlos entfernt werden.
- Vor dem Anlassen des Motors ist das Werkzeug mindestens 3 m von der Kraftstoffzufüllstelle zu entfernen.
- Vor dem Abnehmen des Tankdeckels muß der Motor ausgeschaltet werden.
- Bevor das Werkzeug gelagert wird, muß der Tank entleert werden. Es empfiehlt sich, den Kraftstoff nach jedem Gebrauch abzulassen. Falls der Tank noch einen Rest Kraftstoff enthält, ist das Werkzeug so lagern daß kein Kraftstoff ausläuft.
- Werkzeug und Kraftstoff sind an Stellen zu lagern, wo Kraftstoffdämpfe nicht mit Funken oder offenen Flammen von Wasserhitzern, Elektromotoren oder elektrischen Schaltern, Öfen usw. in Berührung kommen können.

⚠️ WARNUNG!

Vibrationsdämpfungssysteme sind kein garantierter Schutz gegen Weißfinger-Krankheit oder Karpaltunnelsyndrom. Daher ist bei regelmäßigem Dauereinsatz des Geräts der Zustand von Fingern und Handwurzel gründlich zu überwachen. Falls Symptome der obengenannten Krankheiten auftreten, sofort einen Arzt aufsuchen.

Bohrsicherheit

- Das Werkzeug nur zum dafür bestimmten material einsetzen.
- Vor jedem Gebrauch die zu bohrende Fläche untersuchen. Gegenstände entfernen, bei denen die Gefahr besteht, daß sie hochgeschleudert werden oder sich im Mähkopf verfangen.
- Beim Bohren von der Fläche, die mit Insektenbekämpfungsmitteln behandelt worden ist, zum Schutz der Atmungsorgane eine Aerosol-schutzmaske tragen.

- Kinder, Tiere, Umstehende, Helfer usw. dürfen sich nicht innerhalb der 5 m Gefahrenzone aufhalten. Motor sofort abstellen, wenn sich jemand nähert.
- Diese Maschine muss jederzeit von zwei Maschinenführern betrieben werden. Versuchen Sie nie, die Maschine nur von einem Maschinenführer betreiben zu lassen bzw. die Steuerelemente so zu ändern, dass die Maschine nur von einem Maschinenführer betrieben werden kann.
- Gerät fest mit beiden Händen halten.
- Stets für gute Standsicherheit sorgen. Nicht zu weit vorbeugen.
- Mähkopf und Schalldämpfer sowie Bohr-Vorsatzgerät vom Körper fernhalten, wenn der Motor läuft.

Wartungssicherheit

- Werkzeug gemäß Empfehlung warten.
- Vor Durchführung von Wartungsarbeiten, außer bei Vergasereinstellungen, Zündkerzenstecker abziehen.
- Bei Vergasereinstellungen andere Personen fernhalten.
- Nur original HITACHI Ersatzteile verwenden.

Transport und Lagerung

- Werkzeug bei ausgeschaltetem Motor transportieren: Schalldämpfer vom Körper fernhalten.
- Motor abkühlen lassen, Kraftstofftank entleeren und Werkzeug absichern, bevor es in einem Fahrzeug gelagert oder transportiert wird.
- Vor der Lagerung des Werkzeugs Kraftstofftank entleeren. Es empfiehlt sich, den Kraftstoff nach jedem Arbeitseinsatz abzulassen. Wenn der Tank noch einen Rest Kraftstoff enthält, ist das Werkzeug so zu lagern, daß kein Kraftstoff ausläuft.
- Werkzeug an einem für Kinder unzugänglichen Ort lagern.
- Das Werkzeug sorgfältig reinigen und in einem trockenen Ort lagern.
- Reinigen Sie und warten Sie die Säge sorgfältig, und lagern Sie sie an einem trockenen Platz.
- Beim Transportieren in einem Fahrzeug den Bohrer mit einer Kappe oder einem Lappen abdecken.

Bei Vorkommnissen, die nicht in dieser Anleitung behandelt werden, vorsichtig vorgehen und geeignete Maßnahmen treffen. Wenden Sie sich an den HITACHI-Händler, falls Sie Hilfe benötigen. Besonders wichtige Abschnitte wurden auf drei verschiedene Arten hervorgehoben, diese sind abhängig vom Grad der Wichtigkeit:

⚠️ WARNUNG!

Information von allergrösster Wichtigkeit, um ernsthafte Personenschäden oder Todesfälle vermeiden zu können.

ACHTUNG!

Information von großer Bedeutung, um Personenschäden oder Schäden an der Maschine und Ausrüstung vermeiden zu können.

- (1) Ca. 25 mm
- (2) Feststellknopf
- (3) Antriebswelle
- (4) Splint
- (5) Arretierstift
- (6) 1 Teil: Öl
- (7) 25 bis 50 Teile: Normalbenzin



Abb. 1



Abb. 2

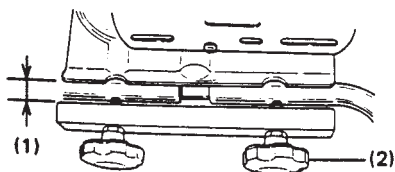

Abb. 3

4. Betrieb

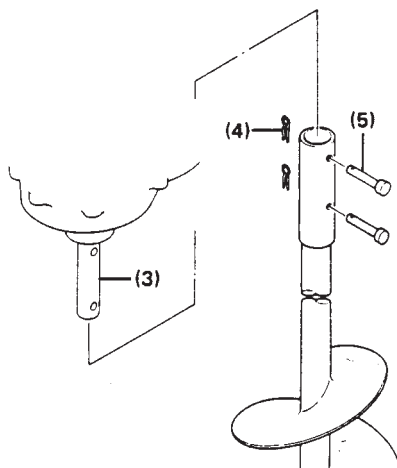
1. Zusammenbau

- 1) Die vier Handgriff-Feststellknöpfe ca. 25 mm losdrehen und beide Handgriffe ausklappen. Dabei darauf achten, daß die Feststellknöpfe nicht zu weit herausgedreht werden und sich lösen (Abb. 1).
- 2) Anschließend die vier Feststellknöpfe wieder anziehen. (Dieser Arbeitsschritt ist bei jeder Betriebsaufnahme erforderlich.)
- 3) Zur Montage des Bohrers das Gerät auf dem Boden ablegen. Den Bohrer so auf die Motorwelle aufschieben, daß seine Befestigungsbohrungen mit denen an der Welle fluchten. Nun die beiden mitgelieferten Arretierstifte einschieben und durch Einsetzen von Splints mit einer Zange sichern (Abb. 2).

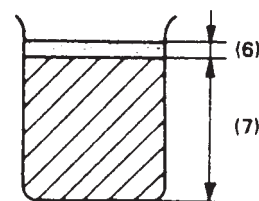
HINWEIS: Einige Bohrer haben nur zwar nur eine Befestigungsbohrung, sind jedoch ebenso wie die Typen mit zwei Bohrungen zur Verbindung mit der Motorwelle geeignet.

2. Wahl eines geeigneten Bohrers

- 1) Der Bohrer ist passend zum zu bearbeitenden Untergrund zu wählen (z.B. unterschiedlich für Eis oder Erde). Näheres hierzu erfahren Sie von Ihrem Fachhändler.

3. Einfüllen des Kraftstoffs

⚠️ WARNUNG!

Der Motor ist ein Zweitakter und muß daher mit einer Kraftstoff/Öl-Mischung betrieben werden.

Bei der Handtierung mit Kraftstoff für gute Entlüftung sorgen.

Benzin (Abb. 3)

- Stets einen bleifreien Markenkraftstoff mit einer Oktanzahl von 89 oder höher verwenden.
- Verwenden Sie echtes Zweitaktöl oder eine Mischung von 25:1 bis 50:1. Lesen Sie die Angaben auf dem Ölbehälter oder wenden Sie sich an den HITACHI-Händler, um sich über das Mischverhältnis zu informieren.
- 50:1 im Bundesstaat Kalifornien.
- Falls kein echtes Zweitaktöl verfügbar ist, verwenden Sie ein hochwertiges Motoröl mit Korrosionsschutz-Additiv, das laut Beschriftung speziell für luftgekühlte Zweitaktmotoren geeignet ist (JASO FC- oder ISO EGC-KLASSIFIKATION). Kein (für wassergekühlte Zweitaktmotoren bestimmtes) BIA- oder TCW-Mischöl verwenden.
- Auf keinen Fall Mehrbereichsöl (10 W/30) oder Altöl verwenden.
- Stets Benzin und Öl in einem separaten sauberen Behälter mischen.

Zuerst die Hälfte des Benzins einfüllen. Dann die ganze Ölmenge. Die Kraftstoffmischung verrühren (schütteln). Danach das restliche Benzin hinzufügen. Die Kraftstoffmischung sorgfältig verrühren (schütteln), bevor der Tank gefüllt wird.

Auftanken

⚠️ WARNUNG!

- Beim Auftanken immer den Motor abstellen.
- Zum Einfüllen von Kraftstoff den Kraftstofftankdeckel langsam aufdrehen, um einen eventuellen Überdruck im Tank abzulassen. Nach dem Auftanken den Tankdeckel richtig zudrehen.
- Niemals den Motor an der Auftankstelle starten.
- Niemals den Motor an der Auftankstelle starten.

Beim Auftanken auf Reinlichkeit achten. Um den Tankdeckel herum sauber abwischen. Verunreinigungen im Tank können zu Betriebsstörungen führen. Vor dem Auftanken den Kraftstoff durch Schütteln des Behälters gut mischen.

- (1) Luftklappenhebel
- (2) Kraftstoffhahn
- (3) Schließen
- (4) Öffnen
- (5) Starter-Handgriff
- (9) Vergaser
- (10) Verriegelungszapfen
- (11) Griff des Verriegelungszapfens
- (T) Leerlauf-Einstellschraube



Abb. 4



Abb. 5

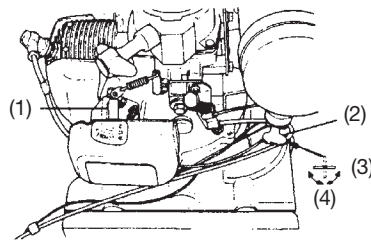

Abb. 6

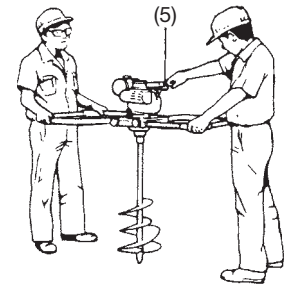

Abb. 8

4. Starten des Bohrgeräts

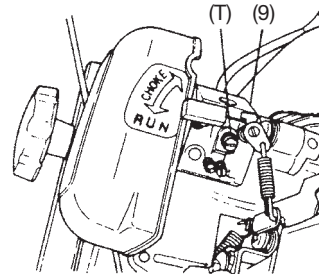
- 1) Beide Stoppschalter betätigen (siehe Liste der Hauptteile).
- 2) Kraftstoffhahn öffnen (Abb. 4).
- 3) Den Luftklappenhebel in Stellung CHOKE bringen (Abb. 4).
- 4) Gashebel ziehen und gleichzeitig den Verriegelungsknopfeinrasten. Danach den Gashebel loslassen, wodurch die Drosselklappe in ihrer Stellung arretiert wird.
Währenddessen muß der andere Bediener seinen Gashebel (siehe Liste der Hauptteile) ganz durchdrücken.
- 5) Nun muß der Bediener am Starthandgriff kräftig den Starterzug durchziehen und dabei den Handgriff so fest packen, daß er nicht ausschlagen kann' (Abb. 5).
- 6) Sobald der Motor anläuft, den Luftklappenhebel auf RUN zurückstellen (Normalbetriebstellung). Nun noch einmal den Starterzug kräftig durchziehen (Abb. 4).

HINWEIS: Falls der Motor nicht anspringt, die Bedienschritte 3 bis 6 wiederholen.

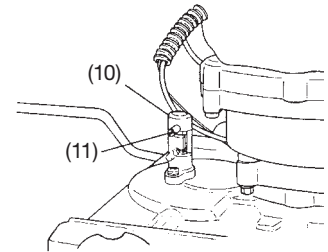
- 7) Nach Anlassen des Motors den Gashebel betätigen und so den Verriegelungsknopf ausrasten. Danach den Motor mehrere Minuten lang warmlaufen lassen.

HINWEIS: Zum Beschleunigen des Motors müssen beide Gashebel gleichzeitig betätigt werden. Sobald einer der Bediener den Gashebel freigibt, läuft der Motor langsamer (Normalbetrieb).

ACHTUNG: Der Kabelzug ist werkseitig eingestellt und sollte nicht verstellt werden.

5. Vergasereinstellung (Abb. 6)

⚠️ WARNUNG!

Den Motor niemals ohne angebaute Kupplungsabdeckung anlassen, da sich die Kupplung dabei lösen und Verletzungen verursachen kann.

Im Vergaser werden Luft und Kraftstoff gemischt. Die Einstellung des Vergasers ist beim Probelauf im Werk schon vorgenommen worden. Je nach Einsatzort kann eine Korrektur dieser Einstellung erforderlich werden.

Der Vergaser hat eine Einstellschraube **T = Leerlauf-Einstellschraube**.

Einstellung des Leerlaufs (T)

Luftfilter reinigen. Die Leerlaufdrehzahl so einstellen, bis die Schneidvorrichtung sich nicht mehr dreht. Falls eine Einstellung notwendig ist, bei laufendem Motor die Leerlaufschraube T (im Uhrzeigersinn) hineindrehen, bis die Schneidvorrichtung sich zu drehen beginnt. Dann (entgegen dem Uhrzeigersinn) aufdrehen, bis die Schneidvorrichtung stehenbleibt. Die Leerlaufdrehzahl ist richtig eingestellt, wenn der Motor in jeder Position gleichmäßig läuft, doch in gutem Verhältnis zur Drehzahl wo die Schneidvorrichtung sich zu drehen beginnt.

Wenn sich der Meißel nach der Einstellung der Leerlaufdrehzahl weiterhin dreht, wenden Sie sich an den HITACHI-Händler.

⚠️ WARNUNG!

Wenn der Motor im Leerlauf arbeitet, darf sich die Schneidvorrichtung auf keinen Fall drehen.

HINWEIS:

Bei einigen, in Ländern mit strengen Abgasvorschriften vertriebenen Modellen, besitzt der Vergaser keine High- und Low-Einstellmöglichkeit, da bei dieser Einstellung die zulässigen Abgaswerte überschritten werden können. Solche Modelle ermöglichen lediglich eine Einstellung der Leerlaufdrehzahl.

Der Vergaser von Modellen, die mit einer High und Low-Einstellmöglichkeit ausgestattet sind, wurde werkseitig bereits eingestellt. Abhängig von Klima, Höhe usw. kann durch eine Nachjustierung der Lauf optimiert werden. Die Einstellschraube sollte jedoch niemals um mehr als 90 Grad gedreht werden, da eine falsche Einstellung den Motor beschädigen kann. Wenn Sie mit Vergasereinstellungen nicht vertraut sind, wenden Sie sich bitte an Ihren HITACHI-Händler.

6. Bohren

- 1) Beide Bediener müssen **den Handgriff sicher mit beiden Händen packen und auf festem Untergrund stehen, damit sie nicht durch das Gerät aus dem Gleichgewicht gebracht werden** (Abb. 7).
 - 2) Die Bohrspitze genau an der Bohrstelle aufsetzen und dann den Bohrer mit Vollgas eintreiben. Diese Arbeit wird durch die eingebaute Fliehkraftkupplung erheblich erleichtert (Abb. 7).
 - 3) Jeweils in 10-cm-Schritten kontinuierlich durchbohren und danach jeweils den Bohrer leicht anheben, damit der Aushub aus dem Bohrloch befördert werden kann.
 - 4) Bei Überlastung des Bohrers schlupft die Kupplung durch. In diesem Fall ebenfalls den Bohrer leicht anheben, um die Last zu reduzieren.
 - 5) Bei extremer Vibration oder ungewöhnlichen Betriebsgeräuschen den Motor anhalten und das Gerät überprüfen.
- ACHTUNG:** DA300E ist ausschließlich für ZWEI-MANNBETRIEB ausgelegt und darf daher keinesfalls lediglich über einen Gashebel betrieben werden.
- 6) Falls der Bohrer festsetzt und sich nur schwer aus dem Boden ziehen läßt, den Motor anhalten und zur Erleichterung dieser Arbeit den Bohrer mit dem Verriegelungszapfen arretieren (Abb. 8).

(Die Arretierung erfolgt durch leichtes Drehen des Motors und gleichzeitiges Einschieben des Zapfens. Danach den Zapfengriff im Uhrzeigersinn festdrehen.)

7. Ausschalten des Geräts

- 1) Der Gashebel muß von einem Bediener (oder von beiden) allmählich bis zur Leerlaufstellung zurückgenommen werden; danach ist der Motor mit dem Stoppschalter oder dem Knopf (siehe Liste der Hauptteile) auszuschalten.
HINWEIS: Im Notfall sofort den Stoppschalter betätigen.
- 2) Den Kraftstoffhahn schließen und das Kraftstoffsystem völlig entleeren.

- (1) Luftfilterdeckel
- (2) Luftfilterdeckel abziehen.
- (3) Luftfilterelement
- (4) 0.60 mm
.023 in
- (5) Ruß oder Öl entfernen.
- (6) Schmiemippel
- (7) Ölstandschaube



Abb. 9



Abb. 10

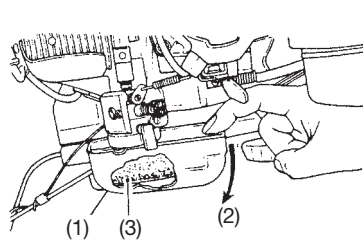

Abb. 11

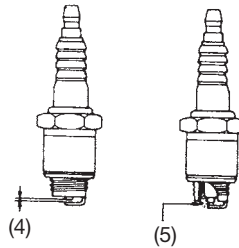

Abb. 12

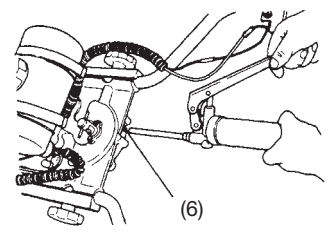

Abb. 12B

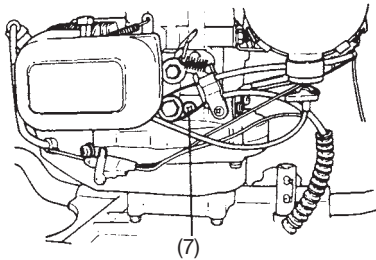

Abb. 12C

5. Pflege und wartung

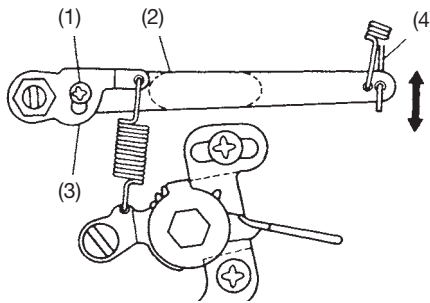
1. Fristenprüfungen

- 1) Das Luftfilterelement mit Seifenwasser reinigen und vor dem erneuten Einsetzen trocknen (Abb. 9).
- 2) Die Zündkerzenelektroden von Ruß reinigen (normaler Elektrodenabstand 0,60 mm, siehe Abb. 10).
- 3) Zylinderauspuß und Schalldämpfer reinigen. Zylinder bzw. Lüftergehäusedeckel von eingedrunenem Schmutz reinigen (denn andernfalls drohen Störungen wie z.B. Überhitzung).
- 4) Das Gerät sorgfältig auf Kraftstoff- oder Öllecks prüfen.
- 5) Alle Befestigungsteile wie Muttern und Schrauben auf festen Sitz prüfen.
- 6) Da die Kupplungsbeläge mit der Zeit verschleißern, sind sie gelegentlich zu prüfen.

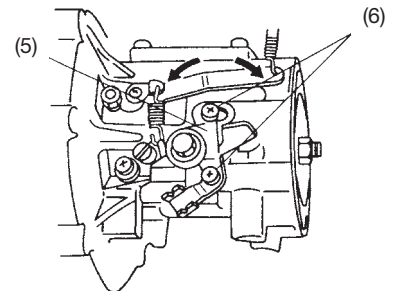
2. Schmierung

- 1) Alle 50 Betriebsstunden das Getriebegehäuse über den Schmiemippel mit Mehrzweckschmierfett auffüllen (Abb. 11).
- 2) Zur Schmierung der Motordrehzahlreglers dient "#30 Weight Oil" (EP-Lithiumöl). Der Füllstand (16 ml) ist nach jeweils 50 Betriebsstunden an der Ölstandschaube die Schraubenseite nach oben richten.

3. Reglereinstellung

- 1) Bei ausgeschaltetem Motor Schraube A (1) lösen. Dann den äußeren Reglerhebel (2) hochziehen und den Federhebel (3) des Reglers hinunterdrücken und gleichzeitig die Schraube A wieder festziehen (Fig. 12B).

Hinweis: Darauf achten, daß sich nach dem Vorgang oben die Drosselkappe (4) des Vergasers entweder in der Leerlaufstellung befindet oder ganz geöffnet ist.

- 2) Zum Einstellen des Reglers, die Schrauben (6), mit denen die Reglerhebeleinheit (5) am Kurbelgehäuse befestigt ist, lösen, und die Kurbelgehäuseeinheit nach links bzw. rechts drehen, bis die maximale Drehzahl von 6500 min⁻¹ erreicht ist. (Drehen nach links erhöht, Drehen nach rechts verringert die Drehzahl). (Fig. 12C).

Hinweis: Vor Jeder Reglereinstellung das Endspiel des Drosselklappenzugs einstellen. Vorsicht! Die Motordrehzahl nicht höher als 6500 min⁻¹ einstellen.

3) Pendeln (Drehzahlschwankungen)

- Pendeln kann eintreten, wenn der Motor nicht ausreichend warmgelaufen ist.
- Bei mangelnder Bewegungsfreiheit von Reglerfeder, -gestänge bzw. -gestängefeder kann Pendeln eintreten. Kontrollieren und reinigen.
- Eine verzogene Reglergestängefeder kann Pendeln verursachen. Mit Vorsicht handhaben oder auswechseln.
- Pendeln kann durch ein falsches Benzin-Öl-Gemischverhältnis eintreten. Das Gemischverhältnis sollte zwischen 25:1 und 50:1 liegen.
- Pendeln kann auch eintreten, wenn der Benzintank bzw. Zusatztank durch Schmutz oder altes Gemisch verstopft ist. Kontrollieren und reinigen.
- Ein Mangel an Öl im Regler verhindert ein korrektes Arbeiten der Reglergewichte, was Pendeln zur Folge haben kann. Kontrollieren und Getriebeöl nachfüllen.
- Wenn die Drehzahlschraube des Vergasers nicht richtig eingestellt ist, kann Pendeln eintreten. Korrekt einstellen.



Abb. 13



Abb. 14

4. Weitere Merkmale

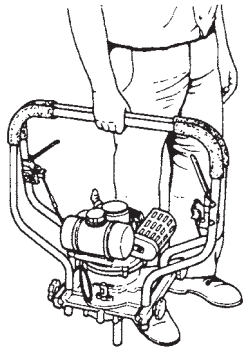
- 1) Das Gerät läßt sich an den hochklappenden Handgriffen transportieren (Abb. 13).
- 2) Nach unten geklappt, können die Handgriffe bei der Lagerung als Ständer dienen (Abb. 14).

HITACHI

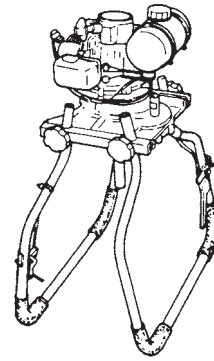
DA300E

F
R



Lire attentivement le manuel avant
d'utiliser la machine.

Mode d'emploi

ATTENTION!

Les gaz d'échappement du moteur de cette machine contiennent des produits chimiques considérés comme pouvant causer des cancers, des malformations congénitales et autres troubles de la reproduction.



Il est essentiel que vous lisiez et compreniez parfaitement les consignes de sécurité suivantes et autres avertissements et que vous les observiez strictement. L'utilisation inattentive ou inadéquate de cette unité risque de provoquer des blessures graves ou fatales.



Lisez, comprenez et suivez toutes les instructions et tous les avertissements donnés dans ce manuel et sur la machine.



Utilisez toujours des lunettes de protection ainsi qu'une protection pour la tête et les oreilles lorsque vous utilisez cette machine.

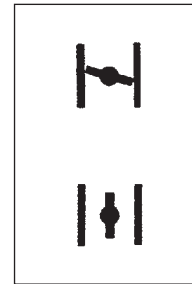

Explique la position de l'étrangleur. La marque supérieure indique que l'étrangleur est fermé et la marque inférieure qu'il est complètement ouvert.



Ne touchez en aucun cas la mèche quand le moteur fonctionne.

Avant l'utilisation de votre nouvelle machine

- Lire attentivement le manuel d'utilisation.
- Vérifier que l'équipement de coupe est monté et réglé correctement.
- Démarrer la machine et vérifier le réglage du carburateur. Voir "Entretien".

Déclaration de conformité

Nous, soussignés, Nikko Tanaka Engineering Co., Ltd., 3-4-29 Tsudanuma, Narashino, Chiba, Japan

Déclarons sous notre seule responsabilité que le produit en question, tarière mécanique modèle:

DA300E

à laquelle se rapporte la présente déclaration est conforme aux directives concernant les conditions de sécurité essentielles.

98/37/EC, 89/336/EEC, 2000/14/EC

Les normes suivantes ont été prises en considération.

ISO 3864, (EN ISO 12100-1/2)

Fait à: Chiba, Japan

Signature:



Yoshio Osada

No. de série à partir de

E570001

Function:

Directeur

Index

1. Spécifications.....	4
2. Description.....	5
3. Précautions et consignes de sécurité.....	6
4. Procédés d'exploitation.....	7
5. Entretien.....	9

1. Spécifications

MOTEUR

Modèle	DA300E (Tariere mécanique à 2-personnes)
Type	À refroidissement forcé, à essence et à deux cycles
Cylindrée (ml)	50 (3.05 pouce cube)
Allumage	Électronique
Bougie d'allumage	NGK BM-6A ou BMR-6A
Carbureteur du moteur	Type à diaphragme
Combustible	Mélange d'essence et d'huile à deux cycles (25~50:1)
Capacité du réservoir de combustible (l)	1 (33.8 onces fluides)
Démarrage	moyen d'un démarreur à contrecoup

ENGRENAGE DE REDUCTION

Embrayage	Type centrifuge automatique à sec
Engrenages réducteurs	Engrenage droit
Rapport de réduction des engrenages	33:1
Vitesse de l'arbre moteur	6500 tours par minute Moteur / 197 tours par minute de l'arbre moteur
Arbre moteur (diamètre) (mm)	25.4 (1 pouce)

LUBRIFIANT

Engrenages	Graisse
Régulateur	Huile de poids de #30

DIMENSIONS

(Longueur x Largeur x Hauteur) (mm)	1200x600x490 (47.2 x 23.6 x 19.3 pouce)
--	--

POIDS (kg) 17 (37.4 livres)

GRANDEUR DU FORET Jusqu' à 12 pouces de diamètre

Niveau de pression sonore (dB (A)) (EN27917)	100.4
Niveau de puissance sonore (dB (A))	Lw-garanti 112
Niveau de vibrations (m/s ²) (ISO7916)	Gauche - 5.1 Droite - 5.8

NOTE: Les spécifications peuvent être modifiées sans avis préalable.

2. Description

Comme ce manuel se réfère à plusieurs modèles, il se peut qu'il y ait de différences entre les images et votre appareil. Suivez les instructions concernant votre modèle.

1. Demarreur à recul
2. Reservoir de combustible
3. Interrupteur barré
4. Levier de l'accélérateur
5. Poignée
6. Cheville de verrouillage
7. Bouton de poignée
8. L'épurateur d'air
9. Arbre de transmission
10. Interrupteur barré
11. Levier de l'accélérateur
12. Bouton d'arrêt
13. Carburateur
14. Poignée
15. Bougie d'allumage
16. Sourdine

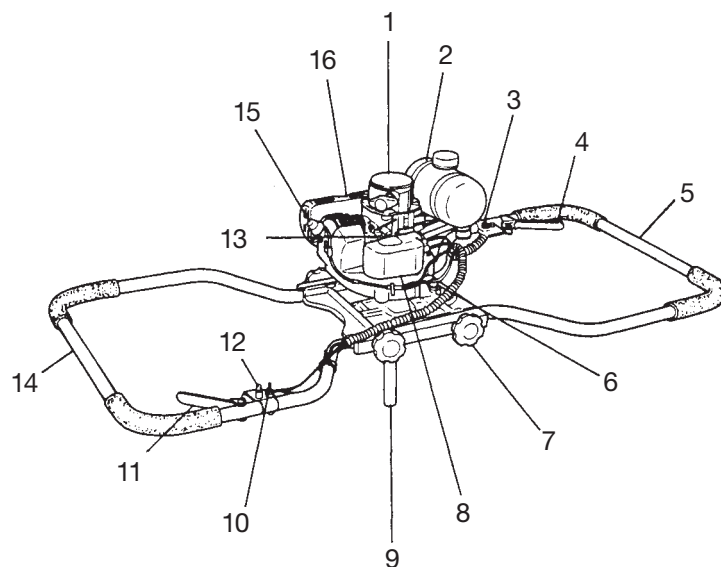

3. Précautions et consignes sécurité

Sont sûres que n'importe qui fonctionnant cette machine a lu et comprend entièrement que ce manuel et c'est content. L'échec pour suivre toutes instructions de sûreté peuvent avoir pour résultat la blessure ou la mort sérieuse.

Sécurité de l'utilisateur

- Portez toujours une visière et des lunettes de protection.
- Portez toujours un pantalon, des chaussures et des gants de sécurité. Évitez les vêtements amples, les shorts, les sandales et les pieds nus. Veillez à ce que vos cheveux ne descendent pas au-dessous des épaules.
- N'utilisez cette machine que si vous êtes en pleine possession de vos moyens physiques. Évitez strictement la consommation d'alcool, de drogue ou de médicaments.
- Ne jamais laisser un enfant ou une personne inexpérimentée se servir de ces machines.
- Portez un dispositif de protection contre le bruit pour vos oreilles.
- Ne mettez jamais le moteur en marche dans un local clos, les gaz d'échappement étant toxiques.
- Nettoyez les poignées de toute trace d'huile ou de carburant.
- Ne pas approcher les mains du dispositif de forage.
- Ne pas saisir ou tenir l'unité par le dispositif de forage.
- Lorsque l'on arrête l'unité, veiller à ce que le dispositif de forage soit complètement arrêté avant de poser l'unité.
- Lors d'une utilisation prolongée, veillez à faire une pause périodiquement, afin d'éviter des troubles éventuels provoqués par les vibrations.
- Est sûr de vérifier tous fermoirs sur la machine pour s'assurer que rien ne peut se détendre pendant l'opération.
- Être sûr que le secteur que vous projetez creuser est libre de n'importe quels obstacles et d'obstructions. Quelques articles peuvent être enterrés en dessous de la surface, l'installation électrique telle qu'électrique, les lignes de flottaison, etc. Si vous avez des doutes de leur emplacement – consultez vos experts d'utilité locaux.
- Cette vrille est conçue pour ennuyer par la terre. Jamais la tentative pour ennuyer par les objets solides tels que bois, le rocher ou le métal.
- Ne jamais changer ou remplacer l'épingle obtenant le morceau de vrille à la tête de pouvoir. L'utilisation n'importe quoi autrement que l'épingle originale peut avoir pour résultat la blessure.
- Ce modèle est conçu pour accepter un morceau de vrille avec un diamètre maximum de 12 pouces. Jamais la tentative pour utiliser un plus grand morceau avec cette machine.
- Avant commencer à est sûr que les deux opérateurs sont dans une position fermement de saisir des poignées et peuvent gagner la fondation assuré. Ne jamais fonctionner sur escarpé incline où le potentiel pour tomber est augmenté.
- Les Trous créés par cette machine peuvent être dangereux aux autres. Ne jamais partir un trou indépendant où il peut créer un danger de sûreté.

Règles de sécurité concernant l'utilisation de la machine.

- Contrôlez entièrement votre machine avant chaque utilisation. Remplacez les pièces endommagées.
- Vérifiez l'absence de fuites de carburant et assurez-vous que tous les dispositifs de fixation sont en place et solidement fixés.
- Remplacez les éléments de la machine qui présentent des fissures, des ébréchures ou toute autre avarie.
- Ne laissez personne s'approcher lorsque vous réglez le carburateur.
- Utilisez uniquement les accessoires recommandés par le constructeur pour cette machine.

⚠ ATTENTION!

Ne modifiez en aucun cas l'équipement. Ne jamais utiliser l'outil de forage pour tout autre travail que celui auquel il est destiné.

d'accidents ou de blessures.

Sécurité au niveau du carburant

- Faites le mélange et le plein à l'air libre, à distance de toute étincelle ou flamme
- Utilisez pour l'essence un récipient agréé.
- Ne fumez pas et ne laissez personne fumer à proximité du carburant ou de la machine. ni lorsque vous utilisez la machine.
- Essayez soigneusement toutes les traces de carburant avant de mettre le moteur en marche.
- Pour démarrer la tronçonneuse, écartez vous d'au moins 3 mètres de l'endroit où vous avez fait le plein.
- Arrêtez le moteur avant de dévisser les bouchons des réservoirs de carburant ou d'huile.
- Vidangez le réservoir de carburant avant de remettre la machine Il est en fait recommandé de le faire après chaque utilisation. Si le réservoir n'est pas vide, rangez alors la machine dans une position telle que le carburant ne risque pas de couler.
- Rangez la machine et le carburant dans un endroit où les vapeurs d'essence ne risquent pas d'entrer en contact avec des étincelles ou une flamme en provenance d'un chauffe-eau, d'un moteur électrique, d'un commutateur, d'une chaudière, etc.

⚠ ATTENTION!

Les systèmes anti-vibrations, aussi bon soient-ils, ne garantissent pas que vous ne puissiez pas souffrir de la maladie des doigts blancs, ni du syndrome du canal carpien. Par conséquent, si vous vous servez de façon régulière et continue de votre tronçonneuse, surveillez soigneusement l'état de vos mains et de vos doigts. Si l'un des symptômes ci-dessus venait à apparaître, il serait indispensable de vous faire examiner immédiatement par votre médecin.

Consignes de sécurité concernant le forage

- Ne jamais forer de matériaux autres que ceux pour lesquels l'unité a été conçue.
- Inspecter la zone à forer à chaque fois avant de commencer les opérations. Enlever tout ce qui risque d'être projeté ou de s'emmêler.
- Pour la protection des voies respiratoires, porter un masque de protection contre les aérosols lorsque l'on fore une zone traitée avec des insecticides.

- Veillez à ce que personne, enfants, animaux, spectateurs ou aides ne se tiennent à l'intérieur de la zone de sécurité de 5 mètres. Arrêtez immédiatement le moteur si quelqu'un s'approche de vous.
- Cette machine exige deux opérateurs à tout instant. Jamais la tentative pour utiliser cette machine avec seulement un opérateur, ou changer les contrôles pour permettre l'usage par seulement un opérateur.
- Tenez vous bien en équilibre sur vos deux jambes. Ne travaillez jamais en porte-à-faux.
- Maintenez fermement la machine des deux mains.
- Demeurer toujours à une distance respectable du silencieux d'échappement et du dispositif de forage lorsque le moteur tourne.

Sécurité au niveau de l'entretien

- Entretenez votre machine selon les recommandations du constructeur.
- Débranchez la bougie avant toute intervention intervention d'entretien, à l'exception des opérations de réglages du carburateur.
- Ne laissez personne s'approcher de la machine lorsque vous procédez au réglage du carburateur.
- Utilisez uniquement des pièces de rechange d'origine HITACHI.

Transport et rangement

- Portez la machine avec moteur arrêté et silencieux orienté vers l'extérieur.
- Laissez le moteur refroidir, videz le réservoir de carburant et veillez à ce que la machine ne risque pas de tomber lorsque vous la rangez ou la chargez à bord d'un véhicule.
- Vidangez le réservoir de carburant avant de remettre la machine. Il est en fait recommandé de le faire après chaque utilisation. Si le réservoir n'est pas vide, rangez alors votre tronçonneuse dans une position telle que le carburant ne risque pas de couler.
- Remisez la machine hors de portée des enfants.
- Nettoyer et entretenir l'outil soigneusement et le ranger dans un endroit sec.
- Assurez vous que le commutateur d'arrêt du moteur est bien sur la position "stop" lors du transport ou du remisage de la machine.
- Lors du transport de l'équipement dans un véhicule, couvrir l'outil tranchant avec le couvercle de protection ou une couverture.

Si vous rencontrez une situation non prévue dans le manuel, utilisez votre jugement et votre bon sens.

Communiquez avec un concessionnaire HITACHI pour toute assistance. Dans les textes qui suivent, les passages particulièrement importants sont mis en évidence de trois manières différentes selon leur niveau de risque ou la gravité des dommages qui peuvent en résulter:

⚠ ATTENTION!

Information de première importance pour éviter des dommages corporels graves ou mortels.

IMPORTANT!

Information importante afin d'éviter les dommages corporels ou matériels.

REMARQUE!

Information importante pour la compréhension d'une intervention, évitant ainsi des erreurs.

- (1) Une pouce
- (2) Bouton de poignée
- (3) Arbre de transmission
- (4) Goupille a ressort
- (5) Goupille de blocage
- (6) 1: Huile
- (7) 25 ~ 50: Essence

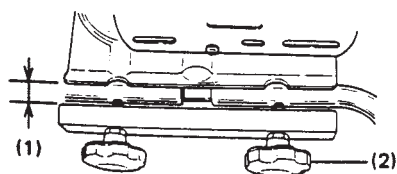

Figure. 1

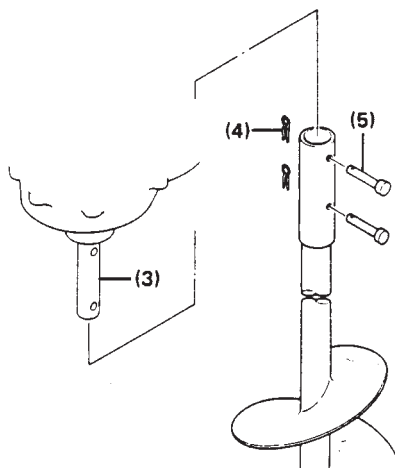

Figure. 2

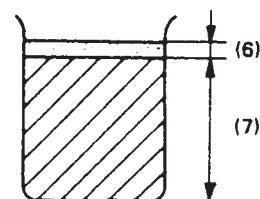

Figure. 3

4. Procédés d'exploitation

1. Assemblage

- 1) Desserrer les 4 boutons de poignée jusqu'à la largeur d'un pouce pour étendre les poignées. Le desserrage excessif fait détacher les boutons. (La Figure no. 1)
- 2) Après l'extension des deux poignées, serrer fermement les 4 boutons. (Après chaque fonctionnement initial, on a besoin d'effectuer le serrage davantage)
- 3) Mettre la tête mécanique par terre pour pouvoir installer la tarière. Mettre la tarière sur l'arbre d'entraînement. Après avoir aligné chaque trou de l'arbre d'entraînement et de la tarière, insérer les deux clavettes fournies dans les trous et les attacher au moyen de goupilles à ressort en employant des pinces. (La Figure no. 2)

NOTE: Bien que votre adaptateur de la tête mécanique de foret ait deux trous pour le montage de mèches de tarière il y a des mèches de tarière qui n'ont qu'un seul trou. Tous les deux types de mèches de tarière (d'un trou ou de deux trous) sont appropriés à l'utilisation avec cette tête mécanique.

2. Sélection d'un foret convenable

- 1) Choisir un foret selon la matière à percer au foret. Exemple: pour creuser la glace, employer un foret à glace. Lorsque c'est le sol qui est à forer, employer un foret à sol. En vue des informations additionnelles, demander des renseignements chez le distributeur le plus proche.

3. Remplissage de combustible

⚠ ATTENTION!

La tarière mécanique est équipée d'un moteur à deux temps et doit toujours être alimentée en carburant avec un mélange essence/huile. Veiller à une bonne aération pendant l'opération de remplissage du réservoir.

Essence (La Figure no. 3)

- Toujours utiliser de l'essence sans plomb avec un taux d'octane de 89.
- Utilisez une huile pour moteur à deux temps ou un mélange variant de 25:1 à 50:1; veuillez consulter le contenant d'huile pour la proportion du mélange ou communiquez avec un concessionnaire HITACHI.
- Et une proportion 50:1 pour l'Etat de la Californie uniquement.
- Si vous n'utilisez pas une huile d'origine, utilisez une huile de qualité contenant un antioxydant recommandée pour être utilisée avec un moteur à deux temps refroidi à l'air (HUILE JASO QUALITÉ FC OU ISO QUALITÉ EGC). Ne jamais utiliser des huiles mélangées BIA ou TCW (pour les moteurs à essence 2 temps à refroidissement par eau).
- Ne jamais utiliser d'huile Multigrade (10W/30), ni d'huile usagée.
- Effectuez toujours le mélange dans un récipient propre.

Toujours commencer par verser la moitié de l'essence à mélanger. Verser ensuite la totalité de l'huile. Mélanger en agitant le récipient.

Enfin, verser le reste de l'essence, puis agiter le récipient afin de mélanger soigneusement le carburant avant de faire le plein.

faire le plein

⚠ ATTENTION!

- Ne jamais faire le plein lorsque le moteur est en fonctionnement.
- Desserrer lentement le bouchon du réservoir de carburant pour effectuer le remplissage afin de laisser échapper une surpression éventuelle.
- Serrer le bouchon soigneusement après avoir rempli le réservoir de carburant.
- Avant de redémarrer le moteur, toujours s'éloigner d'au moins trois mètres de l'endroit où vous avez fait le plein de carburant.

Pendant le remplissage respectez les règles de propreté.

Essuyez autour du bouchon du réservoir afin d'éviter que des corps étrangers ne pénètrent dans le réservoir. Les saletés qui se trouveraient dans le réservoir risquant d'occasionner des troubles de fonctionnement.

Veillez à ce que le mélange soit bien homogène en agitant à intervalle régulier le récipient avant et pendant le remplissage.

- (1) Levier du volet d'air
- (2) Robinet de combustible
- (3) Fermé
- (4) Ouvert
- (5) Poignée de démarrage
- (9) Carburateur
- (10) Cheville de verrouillage
- (11) Manette de la cheville de verrouillage
- (T) Vis de réglage du régime au ralenti

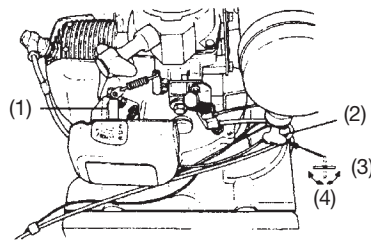

Figure. 4

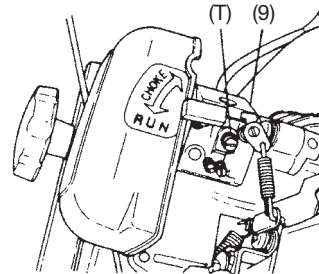

Figure. 6

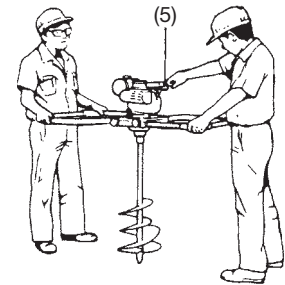

Figure. 5

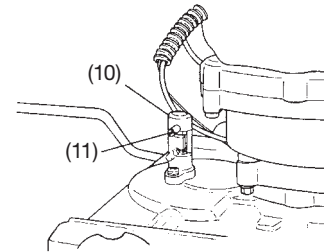

Figure. 8

4. Démarrage

- 1) Mettre en circuit les deux contact d'arrêt. (Pièces essentielles)
- 2) Ouvrir le robinet à combustible. (La Figure no. 4).
- 3) Tourner le levier d'étranglement vers la position d'étranglement. (La Figure no. 4).
- 4) Tirer le levier du régulateur et pousser la bouton d'arrêt et, ensuite, dégager lentement le levier du régulateur. Ceci bloque le régulateur. Dans l'intervalle, l'autre opérateur doit continuer à serrer complètement l'autre levier du régulateur. (Pièces essentielles)
- 5) L'opérateur, qui se trouve à la poignée de démarrage, tire à vive allure le démarreur à contrecoup en prenant garde de retenir la poignée étreinte et de ne pas la laisser se détacher brusquement en arrière. (La Figure no. 5).
- 6) Lorsqu'on entend que le moteur veuille se mettre en marche, retourner le levier d'étranglement dans la position de fonctionnement (ouvert). Ensuite, tirer à vive allure le démarreur à contrecoup de nouveau. (La Figure no. 4).

NOTE: Si le moteur ne se met pas en marche, répéter les procédés de 3 à 6.

- 7) Après avoir mis le moteur en marche, tirer le levier du régulateur pour dégager la bouton d'arrêt. Ensuite, laisser le moteur se chauffer pendant 2 ou 3 minutes avant de le soumettre à quelque charge.

NOTE:

Pour accélérer le moteur, il faut tirer simultanément les deux leviers du régulateur. Dès qu'un opérateur dégage le levier du régulateur, le moteur se ralentit. (C'est l'état normal).

MESURE DE PRÉCAUTION:

On ne recommande pas la modification du réglage de câble parce qu'il a été ajusté à l'usine. Si une seule commande du levier du régulateur pouvait accélérer le moteur.

5. Ajustage du carburateur (La Figure no. 6).

⚠ ATTENTION!

Ne jamais essayer de démarrer le moteur tant que le carter de protection du côté embrayage n'est pas parfaitement en place. Dans le cas contraire l'embrayage risquerait de se détacher entraînant des blessures corporelles.

Dans la carburateur, l'air est mélangé au carburant. Le carburateur est réglé pendant les essais en usine. Ce réglage peut nécessiter des modifications selon les conditions climatiques et l'altitude. Le carburateur présente une possibilité de réglage.

T = Vis de réglage du ralenti.

Réglage du ralenti (T)

Commencez par vérifier la propreté du filtre à air. Lorsque le ralenti est correct, la chaîne ne doit pas tourner. Si un réglage s'avère nécessaire, visser, dans le sens des aiguilles d'une montre, la vis T, le moteur en marche jusqu'à ce que la lame commence à tourner. Dévisser alors en sens contraire (sens inverse des aiguilles d'une montre) jusqu'à ce que la chaîne s'immobilise à nouveau.

Un ralenti correct permet au moteur de tourner sans variation de régime dans toutes les positions ce qui assure une marge de sécurité avant la mise en rotation de la chaîne. Si la mèche tourne encore après le réglage du régime de ralenti, communiquez avec un concessionnaire HITACHI.

⚠ ATTENTION!

La chaîne doit être absolument immobile, lorsque le moteur tourne au ralenti.

NOTE:

Quelques-uns modèles vendus dans les secteurs avec les règlements d'émission d'échappement stricts n'ont pas haut ajustements et les ajustements bas de carburateur de vitesse. Tels ajustements peuvent permettre au moteur être fonctionné l'extérieur de leurs limites de conformité d'émission. Pour ces modèles, le seul ajustement de carburateur est la vitesse inoccupé.

Pour les modèles qui sont équipés avec le niveau bas et les ajustements rapides; les carburateurs sont réglés à l'avance à l'usine. Les ajustements mineurs peuvent optimiser l'exécution basée sur le climat, l'altitude, etc. Ne jamais tourner les vis d'ajustement dans les graduations plus grandes que 90 degrés, comme les dommages de moteur peuvent résulter la forme ajustement inexact. Si vous n'êtes pas familier avec ce type d'ajustement, recherche l'assistance de votre négociant de HITACHI.

6. Forage

- 1) Les deux opérateurs doivent tenir fermement la poignée à deux mains et se tenir debout fermement sur un terrain solide pour ne pas être basculé par l'élément. (La Figure no. 7).
- 2) Poser le bord du foret exactement à l'endroit à creuser et, ensuite, pousser le foret en ouvrant complètement les gaz en vue du sondage. C'est un travail facile grâce à l'embrayage centrifuge encastré. (La Figure no. 7).
- 3) Soulever un peu le foret après quelques pouces de sondage chaque fois pour dégager la pression et nettoyer le trou.
- 4) L'embrayage est fait de telle façon qu'il glisse lorsque le foret est surchargé. Dans ce cas-ci, soulever un peu le foret pour soulager la charge.
- 5) Au cas où des vibrations ou des bruits anormaux soient générés, arrêter le moteur et vérifier l'ensemble.

MESURE DE PRECAUTION:

Puisque DA300E a été conçu comme un foret à deux personnes, ne jamais essayer de faire fonctionner le foret au moyen d'une seule commande du levier du régulateur.

- 6) Lorsque le foret est immobilisé au cours du sondage et qu'il est difficile de l'extraire du sol, arrêter le moteur et verrouiller le foret au moyen de la goupille de blocage pour pouvoir faciliter la tâche. (La Figure no. 8)
(Le réglage de la goupille de blocage s'effectue en tournant un peu la tête mécanique, tandis qu'on pousse la goupille. Ensuite, tordre la poignée de goupille dans le sens des aiguilles d'une montre en vue du blocage).

7. Arrêt

- 1) L'un ou tous les deux opérateurs dégagent peu à peu le levier du régulateur jusqu'à une position au ralenti et, ensuite, mettre hors circuit le contact ou bouton d'arrêt. (Pièces essentielles).
- NOTE: Au cas d'un arrêt d'urgence, mettre hors circuit simplement le contact d'arrêt tout de suite.**
- 2) Fermer le robinet à combustible et drainer le système de combustible pour l'emmagasinement prolongé.

- (1) Couvercle de l'épurateur d'air
- (2) Tirer pour enlever le couvercle de l'épurateur d'air
- (3) Élément du filtre à air
- (4) 0,60 mm
.023 in
- (5) Éliminer le carbone ou l'huile
- (6) Accessoire de graissage
- (7) Vis de contrôle de niveau

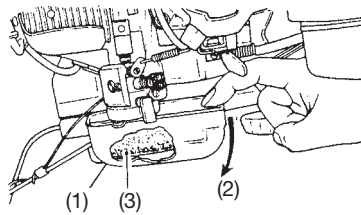

Figure. 9

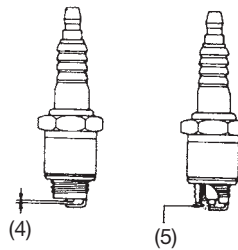

Figure. 10

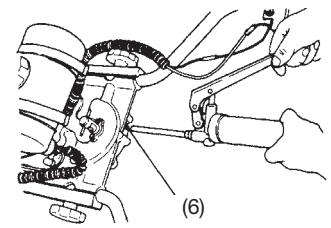

Figure. 11

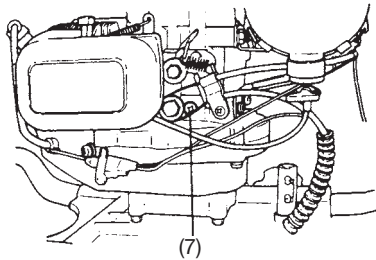

Figure. 12

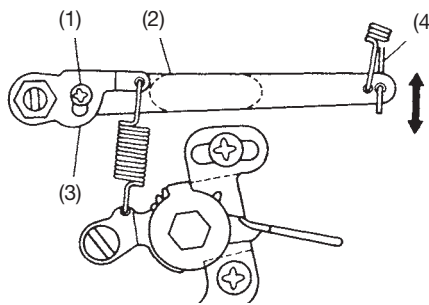

Figure. 12B

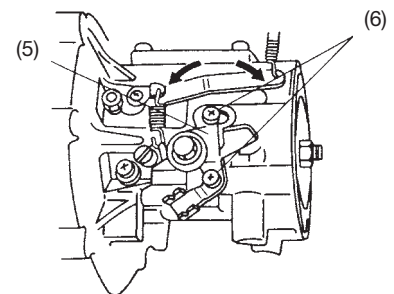

Figure. 12C

5. ENTRETIEN

1. Inspection périodique

- 1) Nettoyer l'élément de l'épuration d'air avec du savon et de l'eau et le sécher avant du remploi. (La Figure no. 9).
- 2) Enlever le charbon dans l'intervalle de bougies au racloir. (L'intervalle normal est de 0,60 mm. ou de 0,023 pouces). (La Figure no. 10).
- 3) Nettoyer l'orifice d'échappement du cylindre et la sourdine. Quitter les copeaux ou la pous-sière entassés sous le couvercle du cylindre ou sous le couvercle de la boîte de ventilateur. (Autrement, des ennuis mécaniques peuvent en resulter, tels que le surchauffage).
- 4) Vérifier soigneusement l'éventualité de fuite de combustible ou d'huile.
- 5) Vérifier tous les écrous, les boulons, les vis, etc. en s'assurant de ce qu'ils sont bien serrés.
- 6) Puisque les sabots d'embrayage s'usent après une période d'utilisation prolongée, on devrait les vérifier de temps en temps.

2. Lubrification

- 1) Lubrifier le carter des engrenages en pompant de la graisse à usage multiple à travers le raccord de graissage chaque 50 heures de fonctionnement. (La Figure no. 11).
- 2) Le régulateur de vitesse du moteur est lubrifié employant de l'huile de poids de # 30 (EP lithium). La capacité est de 0.5 onces liquides

(de 16 ml) et on devrait la vérifier une par chaque 50 heures d'emploi à l'endroit de la vis de contrôle du niveau. (La Figure no. 12).
Lorsqu'on dévisse la vis de contrôle, maintenir le côté de la vis vers le haut.

3. REGLAGE DU REGULATEUR

- 1) D'abord, le moteur arrêté, desserrer la vis A (1). Relever le levier extérieur du régulateur (2) et enfoncer le levier du ressort du régulateur (3), puis resserrer simultanément la vis A. (Fig. 12B)

REMARQUE: Après avoir accompli la procédure indiqué cidessus, vérifier que l'étrangleur sur la carburateur se place en position ralenti ou en position plein gaz (ouverture complète).

- 2) Pour régler le régulateur, desserrer les vis (6) qui maintiennent l'assemblage du levier de commande (5) à la boîte d'engrenages et déplacer l'assemblage vers la gauche ou la droite pour obtenir la vitesse maximale de 6500 tours/minute. (Le fait de déplacer l'assemblage du levier de commande vers la gauche permet d'augmenter le nombre de tours et inversement le fait de le déplacer vers la droite permet de le diminuer) (Fig. 12C)

REMARQUE: Veiller toujours le jeu de l'extrémité du fil de l'accélérateur avant de régler le régulateur.

ATTENTION: ne pas régler à une vitesse supérieure à 6500 tours/minute.

3) IRREGULARITE DE MARCHE DU REGULATEUR (Vitesse de rotation changeante)

- L'irrégularité de marche du régulateur survient lorsque le moteur n'est pas assez chauffé.
- Lrsque le ressort du régulateur, la tige du régulateur ou le ressort de la tige du régulateur se déplace d'une manière inadéquate, l'irrégularité de marche du régulateur peut survenir. Vérifier et nettoyer.
- Si le ressort de la tige du régulateur s'allonge, l'irrégularité de marche peut survenir. Manipuler soigneusement ou remplacer.
- Si le taux du mélange essence/huil n'est pas correct, l'irrégularité de marche peut se produire. Le taux doit se situer entre 25/1 et 50/1.
- Lorsque le réservoir du carburant ou le robinet de purge sont obstrués par des saletés ou du carburant usagé, l'irrégularité de marche risque de se produire. Vérifier et nettoyer.
- Lorsqu'il n'y a pas assez d'huile dans le régulateur, les poids n'opéreront pas d'une manière adéquate, ceci provoquant une irrégularité de marche. Vérifier et compléter avec de l'huile à engrenages.
- Si la vis grande vitesse sur le carburateur est mal réglée, l'irrégularité de marche risque de survenir. Régler d'une manière adéquate.

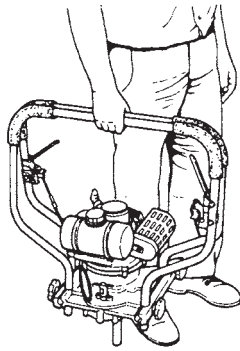

Figure. 13

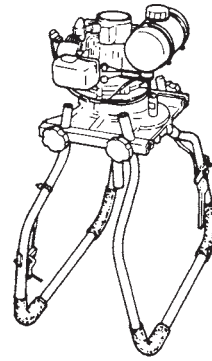

Figure. 14

4. D'autres caractéristiques

- 1) Si on plie les barres de poignée vers le haut, ils peuvent servir de manche de port. (La Figure no.13).
- 2) Si on plie les barres de poignée vers le bas, ils deviennent des béquilles d'emmagasinage. (La Figure no. 14).

HITACHI

DA300E



Leggere attentamente il manuale
prima di mettere in funzione
questa apparecchiatura.

Manuale d'istruzioni

ATTENZIONE

I gas di scarico del motore di questo prodotto contengono elementi chimici noti allo stato della California come cause di cancro, difetti congeniti e altri danni al sistema riproduttivo.



È importante leggere, comprendere a fondo e osservare le seguenti precauzioni di sicurezza e avvertenze. Disattenzione o un uso improprio dell'unità possono causare lesioni gravi o fatali.



Leggere con attenzione e seguire tutte le avvertenze e le istruzioni all'interno del manuale.



Indossare sempre protezioni per gli occhi, per la testa e per le orecchie quando usate la macchina.

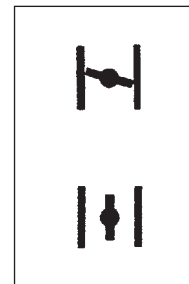

Spiega la posizione della valvola dell'aria. Il segno superiore indica che la valvola dell'aria è chiusa e quello inferiore indica che la valvola dell'aria è completamente aperta.



Non toccare la punta quando il motore è in funaione.

Prima di usare la macchina

- Leggere attentamente il manuale di istruzioni.
- Controllare il montaggio e la regolazione del gruppo di taglio.
- Mettere in moto l'unità e controllare la registrazione del carburatore. Vedere "Manutenzione".

Dichiarazione di conformità

Noi, Nikko Tanaka Engineering Co., Ltd., 3-4-29 Tsudanuma, Narashino, Chiba, Japan

Dichiariamo sotto la nostra unica responsabilità che il prodotto, il trivella motorizzata modello
DA300E

al quale questa dichiarazione si riferisce, è conforme ai requisiti di sicurezza essenziali delle
direttive.

98/37/EC, 89/336/EEC, 2000/14/EC

Sono stati presi in considerazione i seguenti standard.

ISO 3864, (EN ISO 12100-1/2)

Luogo: Chiba, Japan

Firma:



Yoshio Osada

Num. di serie da

E570001

Incarico: Direttore

Indice

1. CARATTERISTICHE TECNICHE	4
2. DESCRIZIONE.....	5
3. AVVERTENZE ED ISTRUZIONI DI SICUREZZA	6
4. PROCEDIMENTI DII FUNZIONAMENTO	7
5. MANUTENZIONE	9

1. Caratteristiche tecniche

MOTORE

Modello	DA300E (Trivella motorizzata a 2-persone)
Tipo	Benzina a raffreddamento con aria forzata, due tempi
Cilindrata (ml)	50
Accensione	Elettronica
Candela	NGK BM-6A od BMR-6A
Combustibile	Miscela di benzina ed olio a due tempi (25~50:1)
Capacità del serbatoio di combustibile (l)	1
Avviament	strappo autoavvolgente

INGRANNAGGI DI RIDUZIONE

Frizione	Tipo centrifugo, secco automatico
Ingranaggi	Ingranaggio
Rapporto di riduzione	33:1
Velocità dell'albero di trasmissione	6500 giri/minuto Motore/197 giri/minuto Albero di trasmissione
Albero di trasmissione (mm)	25.4

LUBRICANT

LUBRICANTE

Ingranaggi	Grasso
Regolatore	No. 30 peso

DIMENSIONI

(Lunghezza x Larghezza x Altezza) (mm)	1200 x 600 x 490
--	------------------

PESO (kg) 17

DIMENSIONE DELLA TRIVELLA Jusqu' à 12 puces de diamètre

Livello di pressione sonora (dB (A)) (EN27917)	100.4
Livello di Potenza sonora (dB (A))	Lw-garantito 112
Livello delle vibrazioni (m/s ²) (ISO7916)	Sinistra - 5.1 Destra - 5.8

NOTE: Les spécifications peuvent être modifiées sans avis préalable.

2. Descrizione

Dato che questo manuale si riferisce a svariati modelli, potrà verificarsi che vi siano delle differenze tra la vostra macchina e quella illustrate in figura. Usare le istruzioni che si riferiscono al vostro apparecchio.

1. Levadell'acceleratore
2. Impugnatura
3. Perno di bloccaggio
4. Leva dell'acceleratore
5. Filtro di aria
6. Silenziatore
7. Candela di accensione
8. Impugnatura
9. Carburatore
10. Pulsante di arresto
11. Levadell'acceleratore
12. Interruttore di arresto
13. Albero di trasmissione
14. Starter a strappo autoavvolgente
15. Serbatoio di combustibile
16. Interruttore di arresto

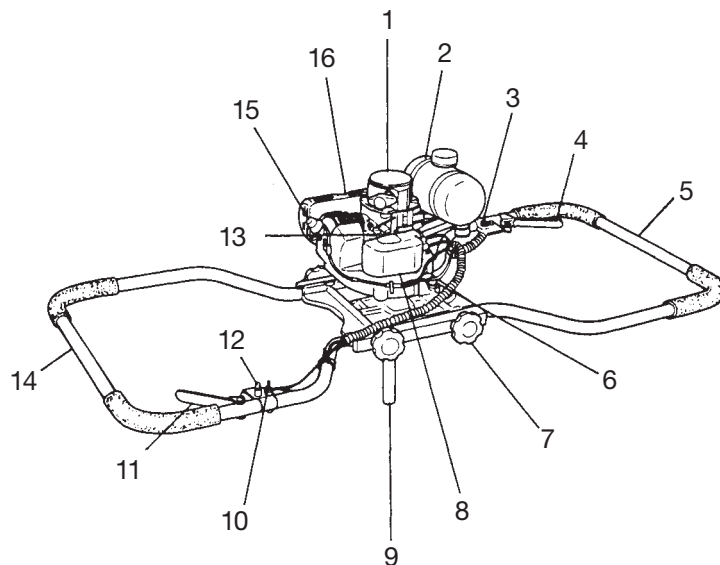

3. Avvertenze ed istruzioni di sicurezza

Assicurarsi che gli operatori della presente macchina abbiano letto e compreso completamente il contenuto del presente manuale. La mancata osservanza di tutte le istruzioni di sicurezza può causare gravi ferite o la morte.

Sicurezza dell'operatore

- Indossare sempre una protezione per il viso oppure occhiali di protezione.
- Indossare sempre indumenti pesanti, pantaloni lunghi, stivali e guanti. Non indossare vestiti leggeri, gioielli, pantaloni corti, sandali e non camminare senza scarpe. I capelli devono essere raccolti, sopra le spalle.
- Non usare questa macchina se siete stanchi, malati, oppure sotto l'effetto di alcolici, droghe o medicinali.
- Non consentite mai l'uso della macchina a bambini o a persone prive di esperienza.
- Proteggere le orecchie.
- Non mettere mai in moto o usare il motore in locali chiusi. I gas di scarico sono letali.
- Aver cura nel mantenere pulito il manubrio, senza la presenza di olio o carburante.
- Tenere le mani lontane dal dispositivo di trapanatura.
- Non afferrare o tenere l'unità per il dispositivo di trapanatura.
- Quando si spegne l'unità, accertarsi che il dispositivo di trapanatura si sia fermato prima di deporre l'unità.
- Quando si usa l'unità per periodi prolungati, fare una pausa di tanto in tanto in modo da evitare il rischio della malattia delle dita bianche, che è causata dalle vibrazioni.
- Assicurarsi di controllare tutti i dispositivi di fissaggio sulla macchina per garantire che nessun dispositivo possa allentarsi durante l'esercizio.
- Assicurarsi che la zona che intendete scavare sia libera da qualsiasi ostacolo e impedimento. Alcuni particolari potrebbero bruciarsi sotto la superficie, come cavi elettrici, linee idrauliche ecc. Se nutrite dei dubbi sulla loro dislocazione, Vi preghiamo di consultare i Vostri esperti in loco.
- Questa trivella è progettata per praticare fori nel terreno. Non tentare mai di perforare oggetti solidi come legno, roccia o metalli.
- Non modificare mai o sostituire il perno che fissa la punta della trivella alla testa del motore. Utilizzare qualcosa di diverso dal perno originale potrebbe causare gravi ferite.
- Il presente modello è progettato per alloggiare la punta di una trivella con un diametro max. di 8 pollici. Non tentare mai di utilizzare una punta più grande con questa macchina.
- Prima di avviarla assicurarsi che i due operatori siano in grado di afferrare saldamente i due manici e possano marciare in modo sicuro. Non lavorare mai su forti pendenze, dove il potenziale in caduta è aumentato.
- Le buche create da questa macchina possono essere pericolose per gli altri. Non lasciare mai una buca incustodita, se può comportare pericoli alla sicurezza personale.

Sicurezza dell'attrezzo

- Controllare unit/macchina prima dell'uso. Sostituire le parti danneggiate. Controllare la presenza di eventuali perdite di carburante e verificare che gli attacchi siano ben serrati.
- Sostituire le parti rotte e danneggiate prima di usare l'unit / macchina
- Tenere gli estranei a distanza durante la registrazione del carburatore.
- Usare esclusivamente gli accessori consigliati per l'unit/macchina dalla casa costruttrice.

⚠ ATTENZIONE!

Non modificate mai l'attrezzo in nessun modo.

Non usate l'attrezzo di trapanatura per lavori diversi da quelli ai quali è destinato.

Sicurezza del carburante

- Mescolare e versare il carburante all'esterno, lontano da fiamme e scintille.
- Usare recipienti omologati per i carburanti.
- È vietato fumare nelle vicinanze del carburante e dell'unità/macchina e durante l'uso di quest'ultimo.
- Ripulire eventuali perdite di carburante prima di avviare il motore.
- Prima di mettere in moto, spostarsi di almeno 3 metri dalla zona di rifornimento del carburante.
- Arrestare il motore prima di rimuovere il tappo del serbatoio.
- Svuotare il serbatoio del carburante prima di riporre l'unità/macchina dopo l'uso. In caso ci sia del carburante residuo, controllare che non ci sia la possibilità di fuoriuscita del carburante.
- Riporre l'unità/macchina e il carburante al sicuro, lontano da fiamme o scintille generate da interruttori, motori elettrici o simili.

⚠ ATTENZIONE!

I sistemi antivibrazioni non garantiscono che potrete evitare malattie come le dita bianche o la sindrome del canale carpale. Pertanto, coloro che usano l'unità continuamente e regolarmente devono tenere sotto stretto controllo le condizioni delle mani e delle dita. Se compaiono i sintomi di una delle malattie sopracitate, consultare un medico immediatamente.

Sicurezza di trapanatura

- Non trapanare materiali diversi da quelli ai quali questo attrezzo è destinato.
- Controllare la zona da trapanare prima dell'uso dell'attrezzo. Rimuovere eventuali oggetti che possono essere lanciati a distanza o rimanere impigliati durante l'operazione di trapanatura.
- Per proteggere le vie respiratorie, indossare una maschera di protezione da aerosol quando si trapanano un'area su cui sono stati usati degli insetticidi.
- Tenere le altre persone, i bambini, gli animali ed altri estranei, distanti almeno 5 metri dalla zona. Arrestare immediatamente il motore se qualcuno si avvicina alla macchina.
- Impugnare l'unità/macchina saldamente con entrambe le mani.
- Mantenere sempre una posizione di equilibrio. Non sbilanciarsi.
- Quando il motore è in moto, non avvicinare la marmitta e il dispositivo di trapanatura al corpo.

Sicurezza della manutenzione

- Per la manutenzione dell'unità/macchina seguire i procedimenti indicati.
- Staccare la candela prima delle operazioni di manutenzione, ad eccezione della registrazione del carburatore.
- Tenere gli estranei a distanza durante la registrazione del carburatore.
- Usare solo ricambi originali HITACHI come raccomandato dal produttore.

Trasporto e deposito

- Trasportare l'unità/macchina con cautela, a motore spento e tenendo la marmitta lontana dal corpo.
- Far raffreddare il motore, svuotare il serbatoio del carburante e bloccare l'unità/macchina prima del deposito o del trasporto.
- Svuotare il serbatoio del carburante prima di riporre l'unità/macchina. Si raccomanda di svuotare il serbatoio ogni volta dopo l'uso dell'unità/macchina. In caso di carburante residuo nel serbatoio, assicurarsi che non ci siano perdite.
- Riporre l'unità/macchina al sicuro, lontano dalla portata dei bambini.
- Assicurarsi sempre che l'interruttore del motore sia disattivato quando si trasporta o si ripone la macchina.
- Quando trasportate la macchina in un veicolo, coprite la punta con il coperchio della punta o con una coperta.

In altri casi non previsti da questo manuale, agire con cautela e buon senso. Contattare un rivenditore HITACHI in caso di necessità. Punti particolarmente significativi sono indicati in tre modi diversi a seconda del grado di importanza:

⚠ ATTENZIONE!

Informazione di particolare importanza per evitare incidenti gravi o mortali.

IMPORTANTE!

Indicazione da seguire per evitare danni alla persona o alla macchina.

NOTA!

Informazione utile per un corretto uso e funzionamento.

- (1) Un pollice
- (2) Pulsante dell'impugnatura
- (3) Albero di trasmissione
- (4) Perno di scatto
- (5) Perno di fissaggio
- (6) 1: OLIO
- (7) 25~50: Benzina

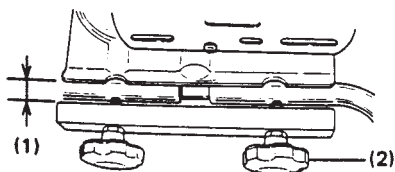

Fig. 1

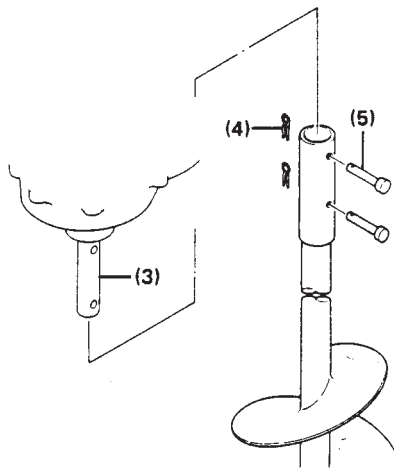

Fig. 2

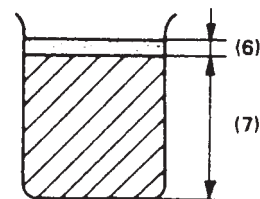

Fig. 3

4. Procedimenti di funzionamento

1. Montaggio

- 1) Allentare i 4 pulsanti dell'impugnatura per un pollice di larghezza per piegare le due impugnature. Un allentamento eccessivo può causare lo stacco dei pulsanti. (Fig. 1)
- 2) Dopo l'estensione delle due impugnature, stringere i 4 pulsanti con fermezza. (Dopo ogni operazione iniziale, una messa in tensione addizionale è necessaria).
- 3) Per l'installazione della trivella, mettere la testa di potenza al suolo. Mettere la trivella sull'albero di trasmissione. Mentre si allinea ogni foro dell'albero di trasmissione e la trivella, inserire i due perni di fissaggio forniti nei fori e fissarli con i perni a scatto usando delle pinze. (Fig. 2).

NOTE: Mentre l'adattatore della testa di potenza della trivella presenta due fori per il montaggio delle punte della trivella, certe punte di trivella possono presentare un solo foro. Le due punte di trivella (un foro o due fori) sont appropriati per l'uso con questa testa di potenza.

2. Selezione di un trivella appropriata

- 1) Selezionare un trivella secondo il materiale che si deve perforare. (Esempio): per la perforazione del ghiaccio, usare un trivella per ghiaccio. Quando si perfora il suolo, usare un trivella per perforare il suolo. (Per Più particolare, consultare il fornitore).

3. Come fare il pieno del combustibile

⚠ ATTENZIONE!

La trivella motorizzata è equipaggiata con un motore a due tempi. Utilizzare sempre carburante mescolato con olio.

Effettuare il rifornimento del carburante in luoghi ventilati.

Carburante (Fig. 3)

- Utilizzare sempre benzina senza piombo tipo 89.
- Usate olio due tempi per una miscela tra il 2 ed il 4 %. Per la miscela corretta, consultate le istruzioni riportate sulla confezione oppure contattate il vostro Rivenditore HITACHI.
- Solo per lo stato della California di 50:1.
- Se non è disponibile un olio appropriato, usare un olio di qualità addizionato con dell'anti-ossidante espressamente sviluppato per motori 2 tempi raffreddati ad aria (OLIO JASO FC GRADE oppure ISO EGC GRADE). Non utilizzate olio miscelato BIA or TCW (per motori a 2 tempi raffreddati ad acqua).
- Non usare mai olio multigrado (10W/30) o olio di scarto.
- Mescolare sempre carburante ed olio in un recipiente separato pulito.

Iniziare sempre col versare la metà del carburante che deve essere usato. Successivamente versare l'intera quantità di olio. Mescolare (agitare) la miscela. Aggiungere la restante metà del carburante. Mescolare (agitare) la miscela prima di versarla nel serbatoio.

Rifornimento

⚠ ATTENZIONE!

- Spegner sempre il motore prima del rifornimento.
- Quando si effettua il rifornimento di carburante, aprire lentamente il serbatoio del carburante in modo da eliminare un eventuale eccesso di pressione.
- Stringere bene il tappo del serbatoio, dopo il rifornimento.
- Prima di mettere in funzione l'attrezzo, allontanare sempre l'attrezzo di almeno 3 metri dalla zona dove è avvenuto il rifornimento.

Prima del rifornimento, pulire la zona intorno al tappo con cautela, per evitare la penetrazione di sporco nel serbatoio. Controllare che la miscela sia ben mescolata, agitando il recipiente, prima dei rifornimento.

- (1) Leva dello strozzatore
- (2) Rubinetto di combustibile
- (3) Chiuso
- (4) Aperto
- (5) Impugnatura dello starter
- (9) Carburatore

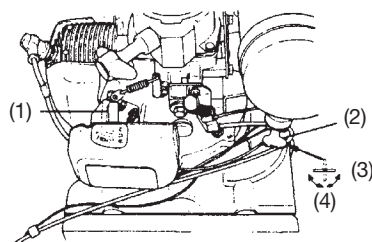

Fig. 4

- (10) Perno di bloccaggio
- (11) Impugnatura del perno di bloccaggio
- (T) Vite di regolazione della marcia al minimo

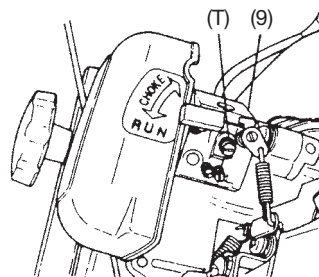

Fig. 6

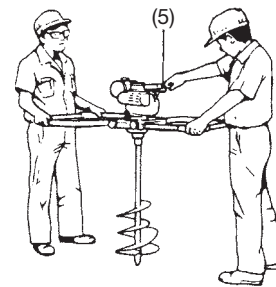

Fig. 5

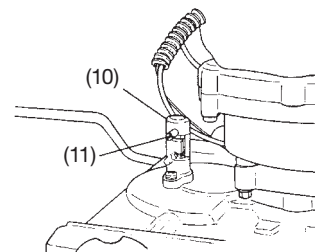

Fig. 8

4. Avviamento

- 1) Mettere in circuito i due contatti di arresto. (Pezzi essenziali).
- 2) Aprire il tappo del combustibile (Figura 4).
- 3) Girare la leva di comando alla posizione di strozzatura (Figura 4).
- 4) Tirare la leva del regolatore e spingere il pulsante d'arresto, poi liberare lentamente la leva del regolatore. Questo blocca il regolatore. Nell'intervallo, l'altro operatore deve continuare a stringere completamente l'altro l'altro leva del regolatore. (Pezzi essenziali).
- 5) L'operatore, che si trova all'impugnatura di avviamento, tira ad alta velocità lo starter a strappo autoavvolgente, facendo attenzione a tenere l'impugnatura afferrata e non lasciarla staccarsi bruscamente indietro. (Figura 5).
- 6) Quando il motore vuole avviare, ritornare la leva dello strozzatore nella posizione di funzionamento "RUN" (aperto). Poi tirare rapidamente lo starter a strappo autoavvolgente di nuovo. (Figura 4).

NOTA: Se il motore non si avvia, ripetere i procedimenti 3 a 6.

- 7) Dopo aver avviato il motore, tirare la leva del regolatore per liberare il pulsante di arresto. Poi, lasciare il motore riscaldarsi per 2 o 3 minuti prima di aggiungere un carico.

NOTA: Per accelerare il motore, bisogna tirare simultaneamente le due leve del regolatore. Quando un operatore libera la leva del regolatore, il motore rallenta. (Ciò è un fatto normale).

PRECAUZIONE: Non si raccomanda eseguire la modificazione del regolatore di cavo poiché è stato aggiustato nella fabbrica.

5. Regolazione del carburatore (Figura 6).

⚠ ATTENZIONE!

Non avviare mai il motore senza il carter della frizione correttamente montato, altrimenti la frizione potrebbe staccarsi e causare lesioni alle persone.

Nel carburatore, il carburante viene

mescolato con l'aria. Quando il motore viene collaudato in fabbrica, il carburatore viene tarato. Può essere necessario ricontrattare la taratura a seconda del clima e dell'altitudine della zona di impiego. La regolazione del minimo del carburatore può essere effettuata con:

T = Vite di regolazione del minimo.

Regolazione del minimo (T)

Controllare che il filtro dell'aria sia pulito. Se il minimo è corretto, il dispositivo di taglio non gira. Se è necessario regolare il minimo, chiudere la vite a T (in senso orario) con il motore in moto, fino a quando il dispositivo di taglio comincia a girare. Riaprire poi la vite (in senso antiorario) fino a quando il dispositivo di taglio si ferma. Il minimo è corretto quando il motore gira regolarmente in ogni posizione, al di sotto del regime di giri necessario al dispositivo di taglio per iniziare a girare. Se la punta ruota ancora dopo aver regolato il minimo, contattare un rivenditore HITACHI.

⚠ ATTENZIONE!

Con il motore al minimo, il dispositivo di taglio non deve assolutamente girare.

NOTA!

Alcuni modelli venduti in zone con norme rigorose sulle emissioni dei gas di scarico, non possiedono le regolazioni di carburazione del massimo e del minimo. Tali regolazioni possono permettere al motore di funzionare all'infuori dei limiti di conformità di emissione. Per questi modelli, l'unica regolazione del carburatore è quella del minimo.

Per i modelli equipaggiati con le regolazioni di massimo e di minimo, i carburatori sono prerogolati dalla fabbrica. Piccole regolazioni possono ottimizzare le prestazioni in base al clima, all'altitudine, ecc. Non girare mai le viti di regolazione con incrementi superiori a 90 gradi, poiché con una regolazione errata si può provocare danni al motore. Se non si ha l'esperienza con questo tipo di regolazione, chiedere assistenza al vostro rivenditore HITACHI.

6. Perforazione

- 1) I due operatori devono afferrare con le due mani e con fermezza, e stare bene su un suolo solido di modo che non c'è rischio di essere battuto dalla macchina. (Figura 7).
- 2) Posizionare il bordo della trivella proprio sul posto per scavare, poi far funzionare la trivella a velocità massima per scava. Questa operazione è agevole grazie alla frizione centrifuga incorporata. (Figura 7).
- 3) Sollevare la trivella leggermente dopo ogni pollice di scavo per liberare la pressione e pulire il foro.
- 4) La frizione scivola quando la trivella è sovraccaricata. Se questo fatto si produce, sollevare la trivella leggermente, per ridurre la carica.
- 5) Se una vibrazione o un rumore anormale viene prodotto, arrestare il motore e verificare l'unità.

PRECAUZIONE:

Poiché quest'unità DA300E è prevista come trivella per DUE PERSONE, non tentare di farla funzionare con solamente un controllo della leva dell'acceleratore.

- 6) Quando la trivella viene inceppata mentre si scava, ed è difficile ritirarla dal suolo, arrestare il motore e bloccare la trivella con il perno di blocco, per facilitare il lavoro. (Fig. 8). (La regolazione del perno di blocco viene fatta girando leggermente la testa di potenza mentre si preme il perno. Poir cercare l'impugnatura del perno nel senso orario per bloccare).

7. Arresto

- 1) Uno o tutti due operatori liberano la leva dell'acceleratore gradualmente alla posizione di marcia al minimo, poi girare l'interruttore di arresto alla posizione di arresto. (Pezzi essenziali).

NOTA:

In caso di emergenza, girare l'interruttore di arresto alla posizione di arresto ("off") immediatamente.

- 2) Chiudere il rubinetto del combustibile e scaricare il sistema di combustibile per un immagazzinaggio prolungato.

- (1) Coperchio del filtro di aria
- (2) Tirare per rimuovere il coperchio del filtro di aria.
- (3) Elemento del filtro di aria
- (4) 0.60 mm
.023 in
- (5) Rimuovere il carbone o l'olio
- (6) Raccordo per grasso
- (7) Vite di controllo del livello

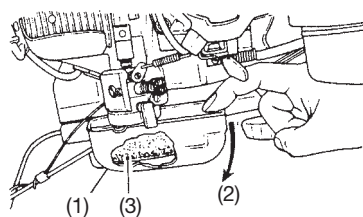

Fig. 9

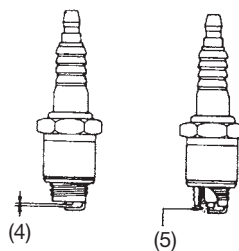

Fig. 10

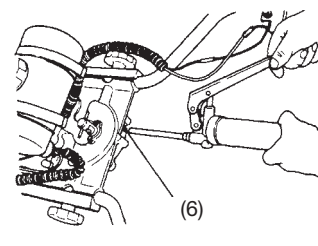

Fig. 11

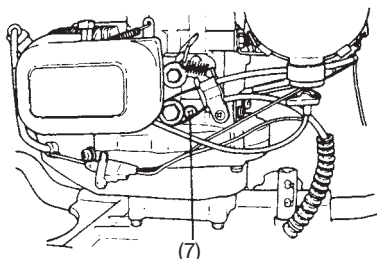

Fig. 12

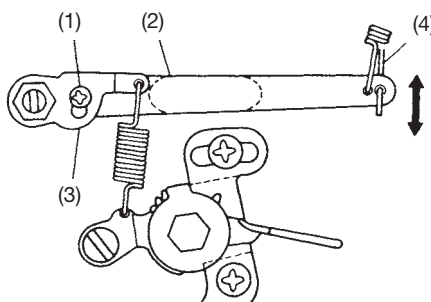

Fig. 12B

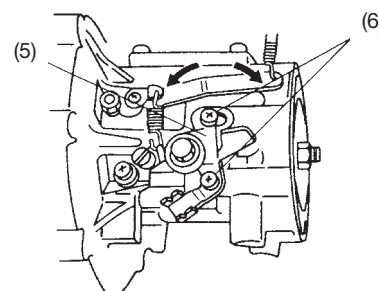

Fig. 12C

5. Manutenzione

1. Controllo periodico

- 1) Pulire l'elemento del filtro di aria con del sapone e dell'acqua, asciugare prima di riutilizzare. (Fig. 9)
- 2) Eliminare raschiando il carbone dall'interstizio degli elettrodi della candela. (L'interstizio standard è di 0,60 mm o 0,023 pollice). (Fig. 10).
- 3) Pulire l'orifizio di scaricamento del cilindro e il silenziatore. Rimuovere le schegge o la polvere che ha penetrato nel coperchio del cilindro o il coperchio della scatola del ventilatore. (In caso contrario dei problemi come il surriscaldamento può prodursi).
- 4) Ispezionare con cura per vedere se c'è perdita di olio o combustibile.
- 5) Verificare tutti i dadi, viti, bulloni, ecc, assicurandosi che siano bene stretti.
- 6) Poiché le guarniture della frizione si usano dopo un lungo periodo di tempo di uso, verificarle saltuariamente.

2. Lubrificazione

- 1) Lubrificare la scatola degli ingranaggi pompando del grasso multi-uso attraverso il raccordo per grasso, ogni 50 ore di operazione. (Fig. 11).

- 2) Il regolatore della velocità del motore viene lubrificato con olio No. 30 (EP litio). La capacità è 16 ml) e deve essere verificata ogni 50 ore di uso alla vite di controllo del livello. (Fig. 12). Quando si allenta la vite di controllo, mantenere la vite diretta in alto.

3. REGOLAZIONE DEL REGOLATORE

- 1) Innanzitutto, a motore spento, allentate la vite A (1). Tirate verso l'alto la leva esterna del regolatore (2) e spingete verso il basso la leva a molla del regolatore (3), quindi contemporaneamente stringete di nuovo la vite A. (Fig. 12B)

NOTA: Dopo aver eseguito il procedimento sopra descritto, accertatevi che l'acceleratore (4) sul carburatore sia regolabile nella posizione di minimo o nella posizione di apertura completa.

- 2) Per regolare il regolatore, allentate le viti (6) che mantengono il gruppo della leva di controllo (5) al carter e spostate il gruppo a sinistra o a destra per ottenere la velocità massima di 6500 giri al minuto. (Lo spostamento del gruppo della leva di controllo a sinistra fornisce un regime di giri al minuto maggiore, mentre lo spostamento a destra fornisce un regime di giri al minuto minore.) (Fig. 12C)

NOTA: Regolate sempre il gioco dell'estremità del filo dell'acceleratore prima di regolare il regolatore.

ATTENZIONE: Non regolate su un regime di giri superiori a 6500 giri al minuto.

- 3) Pendolamento del regolatore (variazione dei giri al minuto)
 - Il pendolamento si verifica quando il motore non si è riscaldato a sufficienza.
 - Quando la molla del regolatore, l'asta del regolatore o la molla dell'asta del regolatore si muove impropriamente, può verificarsi pendolamento. Controllate e pulite.
 - Se la molla dell'asta del regolatore si tende, può verificarsi pendolamento. Maneggiate con cura o sostituirla.
 - Se il rapporto di miscela benzina-olio non è corretto, può verificarsi pendolamento. Il rapporto deve essere da 25:1 a 50:1.
 - Quando il serbatoio del carburante o il rubinetto di spurgo sono ostruiti da sporco o da carburante vecchio, può verificarsi pendolamento. Controllate e pulite.
 - Quando non c'è olio a sufficienza nel regolatore, i pesi non funzionano correttamente, causando pendolamento. Controllate e riempite nuovamente con olio per ingranaggi.
 - Se la vite di alta velocità sul carburatore è regolata impropriamente, può verificarsi pendolamento. Regolate correttamente.

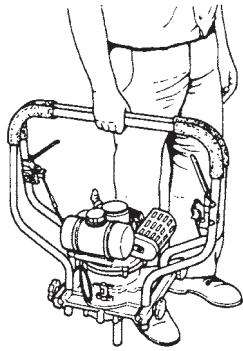

Fig. 13

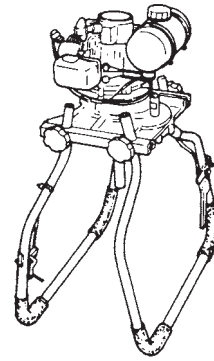

Fig. 14

4. Altre particol

- 1) Piegando le barre d'impugnatura in alto, esse possono essere usate come impugnature per il trasporto. (Fig. 13).
- 2) Piegando l'impugnatura in basso, essi si trasformano in un supporto per l'immagazzinaggio. (Fig. 14).

HITACHI

DA300E

N
L



Lees de handleiding zorgvuldig
door voordat u de machine
bedient.

Gebruiksaanwijzing

WAARSCHUWING

De uitlaatgassen van dit product bevatten chemische stoffen die volgens de staat van Californië kanker, geboortefwijkingen en andere schade aan de voortplantingsorganen kunnen veroorzaken.



Het is belangrijk dat u de volgende veiligheidsaanwijzingen en waarschuwingen leest, goed begrijpt en opvolgt. Nalatig of ondeskundig gebruik van de machine kan ernstig of zelfs dodelijk letsel veroorzaken.



Lees en begrijp alle waarschuwingen en aanwijzingen in deze gebruiksaanwijzing en op het apparaat, en leef ze na.



Draag altijd bescherming voor ogen, hoofd en oren tijdens het gebruik van de machine.

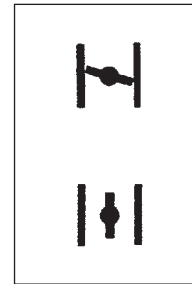

Verklaart de positie van de choke. Het bovenste teken betekent dat de choke gesloten is; het onderste teken dat de choke geheel geopend is.



Raak het boorstuk niet aan terwijl de machine in werking is.

Alvorens u met het gebruik van de machine begint

- Lees de handleiding zorgvuldig door.
- Controleer of de zaag goed is gemonteerd en ingesteld.
- Start de machine en controleer of de carburateur goed is afgesteld. Zie "Onderhoud".

Verklaring van overeenstemming

Wij, Nikko Tanaka Engineering Co., Ltd., 3-4-29 Tsudanuma, Narashino, Chiba, Japan

Verklaren onder eigen verantwoordelijkheid dat het product, motorboor model

DA300E

waarop deze verklaring betrekking heeft, overeenstemt met de desbetreffende veiligheidseisen van de richtlijnen

98/37/EC, 89/336/EEC, 2000/14/EC

De volgende standaards zijn toegepast

ISO 3864, (EN ISO 12100-1/2)

Geproduceerd in: Chiba, Japan

Handtekening:



Yoshio Osada

Serienr. vanaf

E570001

Positie:

Directeu

Inhoudsopgav

1. Specificaties	4
2. Wat is wat?	5
3. Waarschuwingen en veiligheidsinstructies	6
4. Bediening.....	7
5. Onderhoud	9

1. Specificaties

MOTOR

Modell	DA300E (Tvamansmanovrerad hogtresteraende vridborr)
Type	Forcerad luftkyld tvataktsbension-motor
Verplaatsing (ml)	50 (3.05 kub. in.)
Ontsteking	Elektronisk
Bougie	NGK BM-6A eller BMR-6A
Carburateur	Diafragmtyp
Brandstof	Blandning av benison och olja for tvataktsmotor (25~50:1)
Capaciteit brandstoftank (l)	1 (33.8 fl.oz)
Starten	Trekstarter

VERTRAGINGSKAST

Koppeling	Droog automatisch, centrifugaal type
Drijfwerk	Rechte tandwielen
Vertragingsverhouding	33:1
Snelheid aandrijfjas	6500 min-1 Motor / 197 min-1 Aandrijfjas
Aandrijfjas (dia.) (mm)	25,4 (1 inch)

SMEERMIDDEL

Drijfwerk	Vet
Regulator	#30 W olie

OMVANG (L x B x H) (mm) 1200 x 600 x 490

GEWICHT (kg)..... 17 (37.4 lbs)

BOOR GROOTTE..... Tot een diameter van ca. 30,5 cm (12 inches)

Geluidsdrukniveau (dB (A))	100.4
(EN27917)	
Geluidsvermogen niveau (dB (A))	Lw
	112
Vibratie niveau (m/s ²)	Achterste - 5.1
(ISO7916)	Voorste - 5.8

ATTENTIE: De specificaties kunnen zonder voorafgaande aankondiging worden gewijzigd.

2. Wat is wat?

Daar deze handleiding voor verscheidene modellen gelijk is, kunnen er verschillen zijn tussen uw machine en de afbeeldingen. Pas de aanwijzingen toe die op uw machine van toepassing zijn.

1. Trekstarter
2. Brandstoftank
3. Stop schakelaar
4. Gashendel
5. Handgreep
6. Borgpen
7. Knop V.D. Handgreep
8. Luchtreiniger
9. Aandrijfjas
10. Stop schakelaar
11. Gashendel
12. Vergrendelknop
13. Carburateur
14. Handgreep
15. Bougie
16. Geluiddemper

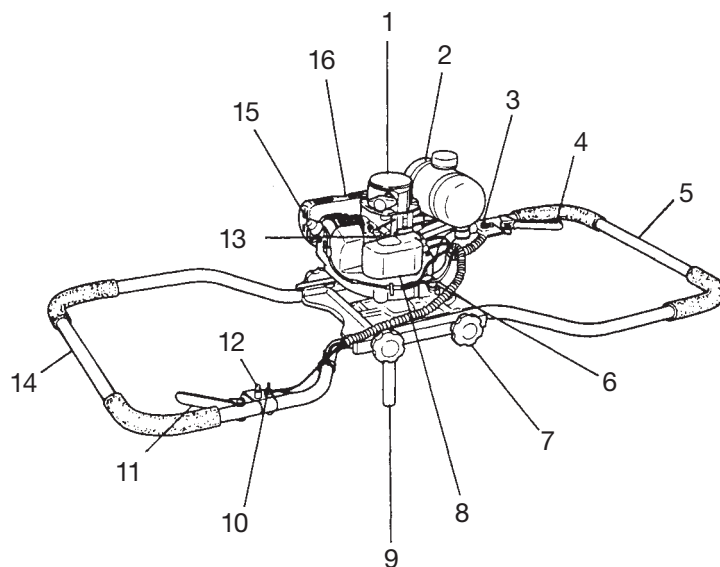

3. Waarschuwingen en veiligheidsinstructies.

Iedereen die deze machine bedient, moet deze handleiding en de inhoud ervan geheel gelezen en begrepen hebben. Als de veiligheidsinstructies niet in acht worden genomen, kan dit ernstige verwondingen of de dood tot gevolg hebben.

Veiligheid van de gebruiker

- Draag altijd een vizier of veiligheidsbril.
- Gebruik handschoenen bij het slijpen van de ketting.
- Altijd een dikke, lange broek, laarzen en handschoenen dragen. Geen losse kleding, sieraden, korte broek of sandalen dragen of blote voeten lopen. Maak uw haar zodanig vast dat het niet op uw schouder hangt.
- Gebruik deze eenheid/machine niet, als u moe of ziek bent of als u onder de invloed verkeert van verdovende middelen of medicijnen.
- Laat nooit kinderen of onervaren personen aan de machine.
- Draag oorbeschermers.
- Nooit de machine starten of laten lopen in gesloten ruimtes en gebouwen. Uitlaatgassen inademen kan dodelijk zijn.
- Houd de hendels vrij van olie en brandstof.
- Raak het boorgereedschap niet aan.
- Houd de eenheid/machine nooit aan het boorgereedschap vast.
- Als de eenheid uitgeschakeld is, controleer eerst of het boorgereedschap stil staat, voordat u de eenheid/machine neerzet.
- Als de werkzaamheden langer duren, moet er regelmatig pauze worden gehouden om lichamelijk letsel, bijv. door de vibratie, te vermijden (Raynaud fenomeen / "white finger disease").
- Controleren of alle bevestigingen aan de machine goed vast zitten, zodat tijdens het gebruik niets los kan raken.
- Controleren of het gedeelte waar u gaat graven vrij is van obstakels en hindernissen. Er kunnen voorwerpen onder het oppervlak begraven liggen, zoals elektrische draden, waterleidingen, enz. Als u niet zeker bent over de exacte ligging – neem dan a.u.b. contact op met de betreffende gemeentelijke bedrijven.
- Deze boor is ontworpen om gaten in de grond te boren. Nooit proberen om gaten in harde voorwerpen te boren, zoals hout, steen of metaal.
- De pin die zorgt voor een veilige bevestiging aan de motor nooit verplaatsen of anderszins wijzigen. Als u een andere pin gebruikt dan de originele pin, kan dit verwondingen veroorzaken.
- Dit model is voorzien voor de opname van boorkoppen met een diameter van max. 8 inch. Nooit proberen om met deze machine een grotere boorkop te gebruiken.
- Voordat met het boren wordt begonnen, ervoor zorgen dat de beide bedieners in de juiste positie staan om de handgrepen stevig vast te houden. Nooit op steile hellingen boren waar het risico om te vallen toeneemt.
- De gaten die met deze machine gegraven zijn, kunnen een gevaar voor anderen vormen. Laat nooit een gat zonder toezicht op plaatsen waar het een veiligheidsrisico kan vormen.

Machineveiligheid

- Controleer de machine voor elk gebruik. Vervang beschadigde onderdelen. Let op brandstoflekken en controleer of alle bevestigingsmiddelen aanwezig zijn en vastzitten.
- Vervang onderdelen die gescheurd, gebroken of ander beschadigd zijn alvorens u met de machine begint te werken.
- Stel de carburateur af op een plaats waar zich niemand anders in de directe omgeving bevindt.
- Gebruik uitsluitend vervangende onderdelen die door de fabrikant voor deze machine zijn aanbevolen.

⚠ WAARSCHUWING!
Breng geen wijzigingen aan de machine aan. Gebruik het boorgereedschap uitsluitend voor werkzaamheden waarvoor het bedoeld is.

Veiligheid en brandstof

- Meng en tank brandstof in de buitenlucht en buiten bereik van vlammen en vonken.
- Gebruik alleen voor brandstof toegestane jerrycans.
- Rook niet en sta roken ook niet toe in de buurt van brandstof of in de omgeving van de machine of tijdens gebruik van de machine.
- Neem alle geknoeiide brandstof op alvorens de motor te starten. Ga minstens 3 m van de plaats waar u tankt vandaan alvorens u de motor start.
- Stop de motor alvorens u de benzinedop verwijderd.
- Als u de machine opbergt, eerst de tank legen. Wij raden u aan na gebruik altijd de tank te legen. Als u de machine toch met brandstof opbergt, let er dan op dat hij niet kan lekken.
- Berg de machine en de brandstof op waar de dampen niet door vonken of open vuur kunnen worden ontstoken, van bijv. geisers, boilers, elektromotoren, schakelaars, etc.

⚠ WAARSCHUWING!
Trillingsdempingssystemen kunnen niet garanderen dat u geen fenomeen van Raynaud of carpaltunnel-syndroom kunt oplopen. Daarom moet de gebruiker die regelmatig continu met de zaag werkt de toestand van handen en vingers in de gaten houden. Als bovengenoemde klachten optreden, meteen een arts opzoeken.

Veiligheid bij het boren

- Boor geen ander ander materiaal dan datgene waarvoor deze machine bedoeld is.
- Voordat u begint altijd eerst het gedeelte controleren dat u gaat boren. Verwijder alle voorwerpen die klem kunnen komen te zitten of weggeslingerd kunnen worden.
- Draag een aerosol-beschermingsmasker ter bescherming van de ademhaling als u gaat boren nadat een insecticide is gestrooid.

- Houd omstanders, kinderen, helpers, maar ook dieren buiten de gevarezone van 5 m. Stop de machine onmiddellijk als iemand dichterbij komt.
- Voor deze machines zijn steeds twee bedieners noodzakelijk. Probeer nooit om deze machine met slechts één bediener te gebruiken, of om de bediening zodanig te wijzigen, dat er maar één bediener nodig is.
- Houd de machine met beide handen stevig vast.
- Neem een stabiele houding aan. Reik niet te ver.
- Houd alle delen van uw lichaam uit de buurt van de geluidsdemper en het boorhulpstuk, terwijl de machine in werking is.

Veilig onderhoud

- Voer onderhoud aan de machine uit volgens de aanbevolen procedures.
- Neem de kap van de bougie alvorens u onderhoud uitvoert, behalve voor het afstellen van de carburateur.
- Stel de carburateur af op een plaats waar zich niemand anders in de directe omgeving bevindt.
- Gebruik uitsluitend originele vervangende onderdelen van HITACHI.

Transport en opslag

- Draag de machine met de hand met de motor uit en de uitlaat weg van uw lichaam.
- Alvorens u de machine opbergt of in een voertuig transporteert, dient u de motor af te laten koelen, de tank te legen en de zaag te beveiligen.
- Als u de machine opbergt, eerst de tank legen. Wij raden u aan na gebruik altijd de tank te legen. Als u de machine toch met brandstof opbergt, let er dan op dat hij niet kan lekken.
- Berg de machine buiten bereik van kinderen op.
- Maak de machine schoon en voer onderhoud uit alvorens hem droop op te bergen.
- Transporteer of berg de machine op met de motor volledig uit.
- Als u het boorhulpstuk met een voertuig transporteert, dek de boorkop dan af met een boorafdekking of een tapijt.

Als er situaties optreden die in dit handboek niet staan vermeld, ben dan voorzichtig en handel verstandig. Neem contact met uw HITACHI dealer als u hulp nodig hebt. Let speciaal op aanwijzingen die beginnen met de woorden:

⚠ WAARSCHUWING!
Duidt op verhoogd gevaar van ernstig letsel of zelfs dood als de instructies niet worden opgevolgd.

LET OP!

Duidt op gevaar van letsel of materiële schade als de instructies niet worden opgevolgd.

TIP!

Nuttige informatie voor juist gebruik.

- (1) EEN INCH (ca. 2,5 cm)
- (2) KNOP V.D. HANDGREEP
- (3) AANDRIJFAS
- (4) KLIKPEN
- (5) BEVESTIGINGSPEN
- (6) 1: OLIE
- (7) 25~50: BENZINE

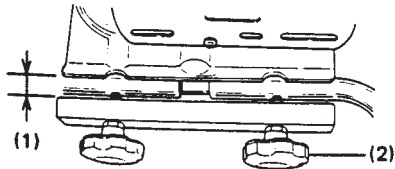

Fig. 1

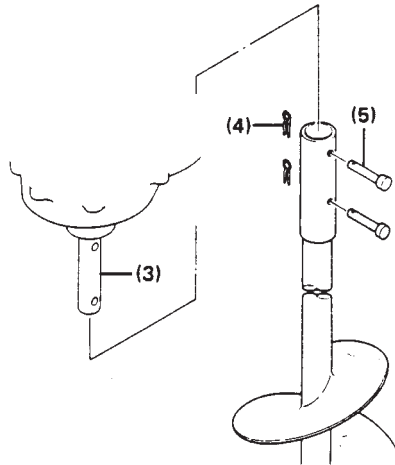

Fig. 2

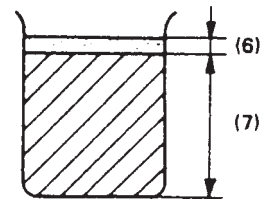

Fig. 3

4. Bediening

1. Montage

- 1) Draai de 4 knoppen van de handgreep ca. 2,5 cm (1 inch) los, zodat u allebei de handgrepen uit kunt klappen. Als u de knoppen te ver doordraait, draait u ze helemaal los. (Fig. 1)
- 2) Nadat u de twee handgrepen uitgeklaapt hebt, draait u de 4 knoppen stevig vast. (Iedere keer voordat u met de machine gaat werken, moeten de knoppen nog eens extra aangedraaid worden)
- 3) Om de boor te monteren, moet u eerst het motorgedeelte op de grond zetten. Plaats de boor op de aandrijf-as. Zorg ervoor dat de gaten van de aandrijf-as en de boor op één lijn liggen, plaats de meegeleverde bevestigingspennen in de gaten en bevestig deze met de klikpennen; maak hierbij gebruik van een tang. (Fig 2)

ATTENTIE: Uw motorboor heeft twee gaten om de boorkoppen te monteren, maar er zijn ook boorkoppen die maar één gat hebben. Deze twee soorten boorkoppen (met een gat of met twee gaten) kunnen allebei met dit motorgedeelte gebruikt worden.

2. Selecteren van een passende boor

- 1) Kies een boor die geschikt is voor het materiaal dat u wilt boren. Als u bijvoorbeeld in ijs wilt boren, kies dan een ijsboor. Als u in de grond wilt boren, kies een grondboor. (Neem voor meer informatie contact op met uw vakhandelaar).

3. Brandstof

⚠ WAARSCHUWING!

Het boorstuk is voorzien van een tweekt motor. Laat de motor altijd werken op een brandstof die met olie is gemengd.

Zorg voor een goede ventilatie als u brandstof bijvult of ermee werkt.

Brandstof (Fig. 3)

- Gebruik altijd minstens 89 octaan loodvrije merkbenzine.
 - Gebruik originele twee-takt olie of een mengsel van 25 :1 tot 50 :1, voor de juiste verhouding raadpleeg a.u.b. het etiket op de oliefles of uw HITACHI dealer.
 - Alleen in de staat Californië 50:1).
 - Als er geen originele olie beschikbaar is, gebruik dan een kwaliteitsolie voor lucht gekoelde 2-takt motoren, waaraan een anti-oxidatiemiddel toegevoegd is (JASO FC GRADE OIL of ISO EGC GRADE).
- Gebruik nooit BIA of TCW (voor watergekoelde 2-takt motoren) gemengde olie.
- Gebruik geen multigrade olie (10 W130) of afvalolie.

Meng benzine en olie in een aparte jerrycan.

Vul de jerrycan met de helft van de hoeveelheid benzine die u plant te verbruiken. Voeg de tweektolie toe. Meng (schud) het mengsel.

Voeg de resthoeveelheid benzine toe. Meng (schud) het mengsel grondig alvorens de tank ermee te vullen.

Tanken

⚠ WAARSCHUWING!

- Schakel de motor altijd uit voor het tanken.
- Maak de tank voorzichtig open om te tanken, om de eventuele druk te laten ontwijken.
- Na het tanken dop weer goed vastschroeven.
- Ga minstens 3 m van de plaats waar u tankt vandaan alvorens u de motor start.

Maak de tankdop zorgvuldig schoon voor het tanken zodat er geen vuil in de tank kan vallen. De brandstof dient goed te zijn gemengd door de jerrycan te schudden voor het tanken.

- (1) Choke hendel
- (2) Benzinekraan
- (3) Dicht
- (4) Open
- (5) Gashendel-vergrendeling
- (9) Carburateur
- (10) Borgpen
- (11) Borgpen hendel
- (T) Instelschroef stationaire loop

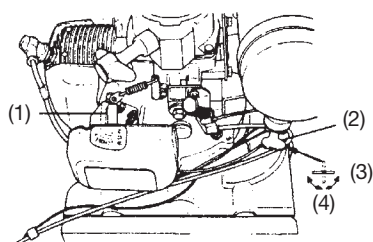

Fig. 4

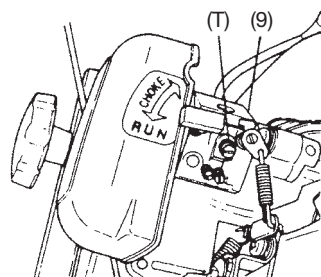

Fig. 6

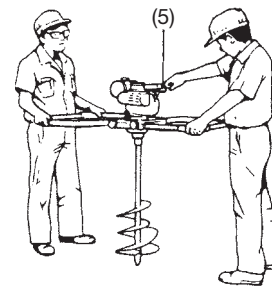

Fig. 5

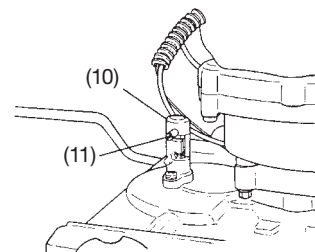

Fig. 8

4. Opstartning

- 1) Schakel allebei de stop schakelaars in, (hoofdz. onderdelen)
- 2) Open de benzinekraan. (Fig 4)
- 3) Zet de choke hendel in de CHOKE positie. (Fig 4)
- 4) Trek aan de gashendel en druk op de vergrendelknop, laat daarna de gashendel langzaam los. De gashendel is nu vergrendeld. Intussen moet de andere bediener de andere gashendel goed ingedrukt houden. (hoofdz. onderdelen)
- 5) De bediener die aan de kant van de starter staat, trekt met een korte ruk aan de trekstarter en zorgt ervoor dat hij de starter goed in zijn hand houdt, zodat hij niet plotseling terug kan schieten. (Fig 5)
- 6) Als u hoort dat de machine opstart, zet u de choke hendel in de positie START (open). Trek vervolgens nog eens kort aan de trekstarter. (Fig 4)

ATTENTIE: Als de motor niet wil starten, herhaal dan de stappen 3 tot 6.

- 7) Nadat u de machine gestart heeft, trek dan aan de gashendel om de vergrendelknop te ontgrendelen. Daarna moet de motor ongeveer 2-3 minuten warm lopen voordat hij belast kan worden.

ATTENTIE: Om de snelheid van de motor te verhogen, moeten er tegelijkertijd aan allebei de gashendels getrokken worden.

LET OP: Het is niet raadzaam om de kabelinstelling te wijzigen omdat de kabel in de fabriek ingesteld is.

5. Carburateurafstelling (Fig. 6)

⚠ WAARSCHUWING!

Start de motor nooit voordat de complete koppeling, afdekking en de behuizing volledig gemonteerd zijn!

De koppeling kan anders los raken en verwondingen veroorzaken.

In de carburateur wordt de brandstof met lucht vermengd. De carburateur wordt afgesteld als de motor wordt getest in de fabriek. Er kunnen aanpassingen nodig zijn, afhankelijk van klimaat en hoogte. De carburateur heeft één afstelmogelijkheid:

T= afstellingsschroef stationair toerental.

Afstelling stationair toerental (T)

Controleer of de luchtfilter schoon is. Als de stationaire snelheid correct is, draait het boorstuk niet. Als het toerental aangepast moet worden, draai (met de wijzers van de klok) de T-schroef dicht, terwijl de motor aan staat, totdat het boorstuk begint te draaien. Draai (tegen de wijzers van de klok in) de schroef open, totdat het boorstuk stil staat. U heeft de correcte onbelaste snelheid ingesteld, als de machine in alle posities soepel loopt, beneden het toerental (rpm) waarmee het boorstuk begint te draaien.

⚠ WAARSCHUWING!

Als de motor onbelast loopt, mag het snijgereedschap in geen enkel geval draaien.

TIP!

Sommige modellen die in gebieden worden verkocht met strenge milieuwetgeving hebben geen mogelijkheid om de carburateur op lage en hoge snelheid af te stellen. Dit omdat daardoor de motor eventueel zodanig zou kunnen worden afgesteld dat de lokale milieuwetten worden overtreden. In deze gevallen kunt u aan de carburateur alleen het stationaire toerental instellen.

Modellen waarbij de lage en hoge snelheid kunnen worden afgesteld zijn af fabriek afgesteld. Geringe aanpassingen kunnen de prestaties verbeteren, afhankelijk van klimaat, etc. Draai de afstelschroeven nooit in grotere stappen dan 90 graden; verkeerde afstelling kan schade aan de motor veroorzaken. Als u niet goed weet hoe u de motor kunt afstellen, neem dan contact op met de HITACHI leverancier.

6. Boren

- 1) Allebei de bedieners moet de handgreep stevig met beide handen vasthouden en stevig op een stabiele ondergrond staan, zodat hij niet door de eenheid/machine omver geslingerd kan worden. (Fig 7)
- 2) Plaats de punt van de boor precies op de plek waar u wilt graven en zet de boor dan op volgas. Dit gaat heel gemakkelijk dankzij de ingebouwde centrifugale koppeling. (Fig 7)
- 3) Haal de boor steeds omhoog nadat u een paar centimeter dieper gegraven hebt, om de druk te verminderen en om het boorgat schoon te maken.
- 4) De koppeling slijpt als de boor overbelast is. Als dit gebeurt, haal de boor dan iets omhoog om de belasting te verminderen.
- 5) Als zich een abnormale vibratie of een abnormaal geluid voordoet, zet de motor dan stop en controleer de eenheid/machine.

LET OP: Aangezien de DA300E is ontworpen als een TWEE-PERSOONS boor, mag u nooit proberen om de boor met slechts één gashendel te bedienen.

- 6) Als de boor tijdens het graven blijft steken en moeilijk uit de grond getrokken kan worden, zet de motor dan stop en vergrendel de boor met de borgpen, zodat het werk soepeler verloopt. (Fig. 8)

7. Stoppen

- 1) Een bediener of allebei de bedieners zetten de gashendel geleidelijk aan in stationaire loop, daarna wordt de stop-schakelaar of -knop uitgeschakeld. (hoofdz. onderdelen)

ATTENTIE: De stop-schakelaar in geval van nood gewoon onmiddellijk uitschakelen.

- 2) Draai de benzinekraan dicht en laat de brandstof uit het brandstofsysteem lopen, zodat de machine langdurig opgeborgen kan worden.

- (1) Luchtzuiveringsafdekking
- (2) Trekken om de luchtzuiveringsafdekking te verwijderen
- (3) Luchtzuiveringselement
- (4) 0,60 mm .023 In
- (5) Verwijder koolstof of olie
- (6) Bijvulopening voor vet
- (7) Controleschroef

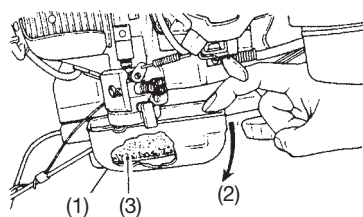

Fig. 9

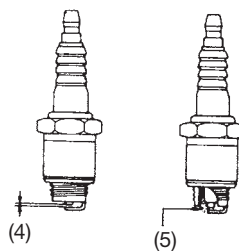

Fig. 10

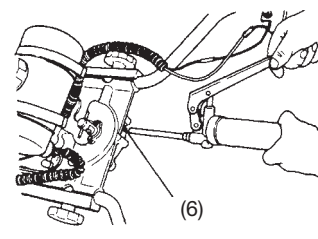

Fig. 11

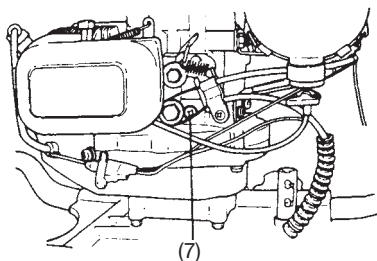

Fig. 12

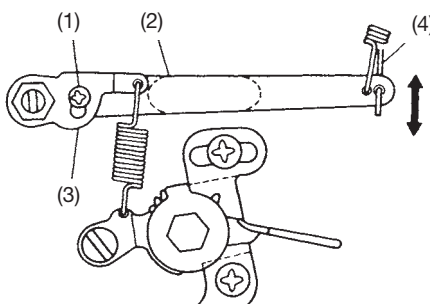

Fig. 12B

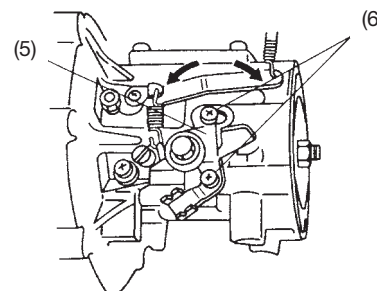

Fig. 12C

5. Onderhoud

1. Periodieke controle

- 1) Reinig het luchtzuiveringselement met water en zeep en droog het voor hergebruik. (Fig. 9)
- 2) Kras de koolstof van de bougieopening. (Standaard opening is 0,60 mm of 0.023 inches.) (Fig. 10)
- 3) Reinig de uitlaat en inlaat van de cilinder. Verwijder de stukjes hout of stof die in de afdekking van de cilinder of van de ventilator gedrongen zijn. (Anders kunnen problemen optreden, bijv. oververhitting van de motor.)
- 4) Controleer zorgvuldig of er ergens olie of benzene lekt.
- 5) Controleer of alle moeren, bouten, schroeven enz. stevig aangedraaid zijn.
- 6) Omdat de koppelingsschoenen na langdurig gebruik kunnen slijten, moeten ze af en toe gecontroleerd worden.

2. Smering

- 1) Smeer het drijfwerk om de 50 bedrijfsuren door multifunctioneel vet door de bijvulopening te persen. (Fig. 11)
- 2) De regulator van de motorsnelheid wordt gesmeerd met # 30 W olie (EP lithium). De capaciteit is 0.5 fl .oz. (16 ml) en de hoeveelheid moet om de 50 bedrijfsuren gecontroleerd worden met behulp van de controleschroef. (Fig. 12) Als u de controleschroef losdraait, houd de kant van de schroef dan naar boven.

3. REGULATOR INSTELLEN

- 1) Zet de motor stop en draai dan eerst de schroef A (1) los. Trek de externe hendel van de regulator (2) omhoog en druk de veerhendel (3) omlaag, draai tegelijkertijd de schroef A weer vast (Fig. 12B)

ATTENTIE: Nadat u de bovenstaande stappen heeft uitgevoerd, controleer dan of de gashendel (4) aan de carburateur ofwel in de positie 'stationaire loop' of in de positie 'geheel geopend' staat.

- 2) Om de regulator in te stellen, moet u eerst de schroeven (6) losdraaien die de bedieningshendel (5) die aan de carter gemonteerd is, vasthouden; beweeg de gemonteerde bedieningshendel dan naar rechts of naar links om het maximum toerental van 6500 tpm te verkrijgen (door het geheel van de bedieningshendel naar links te bewegen verkrijgt u een hoger toerental, door het naar rechts te bewegen wordt het toerental lager) (Fig. 12C)

ATTENTIE: Stel altijd eerst de speling van het einde van de gaskabel in, voordat u de regulator instelt.

- 3) Regulator beweegt op en neer (verschillende toerentallen)
 - De regulator beweegt op en neer als de motor niet warm genoeg is
 - Als de regulatorveer, de regulatorstang of de stang en de veer zich niet correct bewegen, kan het gebeuren dat de regulator zich op en neer beweegt. Controleren en reinigen.
 - Als de regulator veer of stang gestrekt wordt, kan het gebeuren dat de regulator zich op en neer beweegt. Vervangen of voorzichtig behandelen.
 - Als de mengverhouding van de benzine niet correct is, kan het gebeuren dat de regulator zich op en neer beweegt. De mengverhouding moet tussen 25:1 en 50:1 liggen.
 - Als de benzinetank of benzinekraan verstopt is met vuil of oude benzine, kan het gebeuren dat de regulator zich op en neer beweegt. Controleren en reinigen.
 - Als zich onvoldoende olie in de regulator bevindt, werken de gewichten niet correct en dan kan het gebeuren dat de regulator zich op en neer beweegt. Controleren en bijvullen met tandwielolie.
 - Als de hoge snelheidsschroef aan de carburateur niet goed ingesteld is, kan het gebeuren dat de regulator zich op en neer beweegt. Correct instellen.

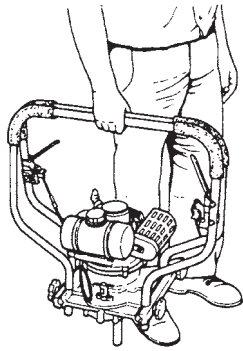

Fig. 13

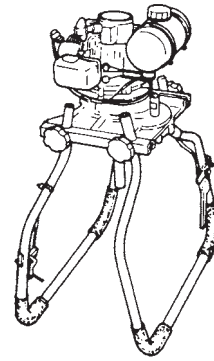

Fig. 14

4. Verdere eigenschappen

- 1) Als de handgrepen omhoog geklapt worden, kunnen ze als draaggrepen gebruikt worden. (Fig 13)
- 2) Als de handgrepen omlaag geklapt worden, kunnen ze bij het opbergen als steunen gebruikt worden. (Fig 14)

HITACHI

DA300E



Antes de utilizar esta máquina,
lea cuidadosamente el manual.

Manual del propietario

ATENCIÓN!

El gas de escape de este producto contiene productos químicos conocidos por el Estado de California que causan cáncer, nacimiento con defectos y otros daños de reproducción.



Es importante que usted lea, entienda totalmente y observe las siguientes precauciones y advertencias de seguridad. El uso descuidado o incorrecto de la unidad podrá causarles lesiones serias o fatales.



Lea, comprenda y siga todas las advertencias y demás instrucciones de este manual y las que hay en la máquina.



Utilizar siempre las protecciones para los ojos, cabeza y oídos cuando trabaje con la máquina.

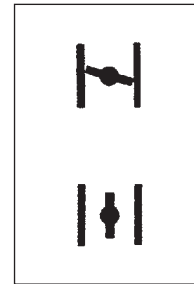

Explica la posición del cebador. La señal superior indica el cebador cerrado y la inferior indica totalmente abierto.



No toquen la cuchilla mientras el motor en marcha.

Antes de utilizar su máquina

- Lea cuidadosamente el manual.
- Verificar que el equipo de corte esté correctamente montado y ajustado.
- Arrancar la unidad y comprobar el ajuste del carburador. Ver la sección de "Mantenimiento".

Declaración de conformidad

Nous, soussignés, Nikko Tanaka Engineering Co., Ltd., 3-4-29 Tsudanuma, Narashino, Chiba, Japan

Declaramos dajo nuestra única responsabilidad que el producto, taladro motorizado modelo
DA300E

que corresponde a esta declaraclón, satisface la(s) siguiente (s) exigencia (s) de seguridad esencial (es) de las directivas.

98/37/EC, 89/336/EEC, 2000/14/EC

Se han tenido en consideración las siguientes normas.

ISO 3864, (EN ISO 12100-1/2)

Fabricado en: Chiba, Japan

Fimado:



No. de Serie de

E570001

Yoshio Osada

Befattning:

Direktör

Indice

1. Especificaciones	4
2. ¿Qué es qué?	5
3. Advertencias e instrucciones de seguridad	6
4. Procedimiento de operación	7
5. Mantenimiento	9

1. Technische daten

MOTOR

Model	DA300E (Motor-Bohrgerrät für Zweimanbetrieb)
Typ	Zweitakt-Ottomotor mit Gebläseluftkühlung
Hubraum (ml)	50 (3.05 kubikzoll)
Zündung	elektronisch
Zündkerze	NGK BM-6A oder BMR-6A
Vergaser	Membrantyp
Kraftstoff	Zweitaktmischung (25 bis 50:1)
Tankfüllmenge (l)	1 (33.8 flüssige Unzen)
Starten	Starterzug

UNTERSETZUNGSGETRIEBE

Kupplung	Fliehkraft-Trockenkupplung
Zahnräder	Stirnrad
Untersetungsverhältnis	33:1
Drehzahl der Antriebswelle	Motor 6500 min ⁻¹ / Antriebswelle 197 min ⁻¹
Durchmesser der Antriebswelle (mm)	25.4 (1 Zoll)

SCHMIERMITTEL

Getriebe	Schmierfett
Fliehkraftregler	Schmieröl ("#30 weight oil")

ABMESSUNGEN (L/B/H) (mm)

1200×600×490 (47.2 × 23.6 × 19.3 Zoll)

GEWICHT (kg)

17 (37.4 Pfund)

BOHRERGRÖSSE

max. 12 Zoll Durchmesser (ca. 305 mm)

Schalldruckpegel (dB (A))

100.4 (EN27917)

Schalleistung spegel (dB (A))

Lw-garantiert 112

Vibrationspegel (m/s²)

Links - 5.1 Rechts - 5.8

HINWEIS: Bei technischen Daten Änderungen vorbehalten.

2. ¿Qué es qué?

Ya que este manual se refiere a varios modelos es posible que haya diferencias entre las imágenes y su aparato. Emplee las instrucciones que se apliquen a su unidad.

1. Arrancador retráctil
2. Tanque de combustible
3. Llave de parada
4. Acelerador
5. Manija
6. Pasador de bloqueo
7. Perilla de la manija
8. Filtro de aire
9. Eje propulsor
10. Llave de parada
11. Palanca del acelerador
12. Botón de bloqueo
13. Carburador
14. Manija
15. Bujía de encendido
16. Silenciador

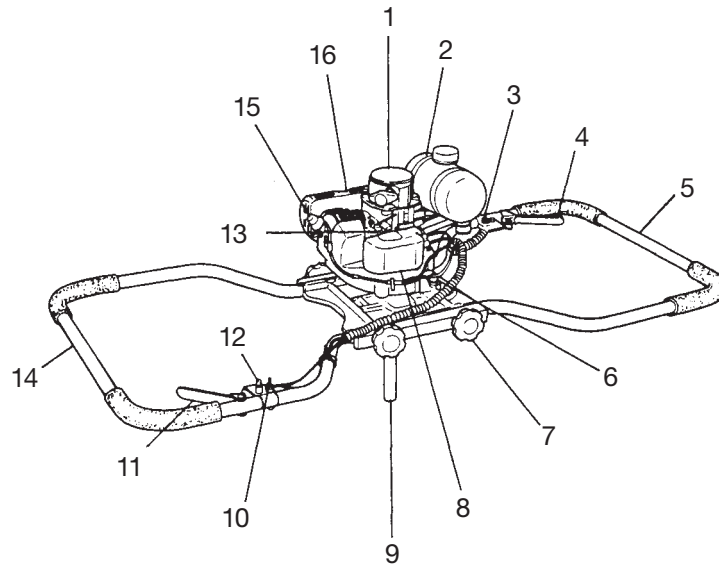

3. Advertencias e instrucciones de seguridad

Están seguras que cualquiera operando esta máquina ha leído y entiende completamente este manual y es contento. El fracaso para seguir todas instrucciones de la seguridad pueden tener como resultado la herida o la muerte graves.

Seguridad del usuario

- Lleven siempre las protecciones tales como, la pantalla o gafas de seguridad.
- Use siempre pantalones largos gruesos, botas y guantes. No utilice prendas sueltas, adornos, pantalón corto, sandalias ni ande descalzo. Sujete el cabello para que quede por encima de los hombros.
- No operen esta máquina cuando estén cansados, enfermos o bajo la influencia del alcohol, drogas o medicamentos.
- No dejen a los niños o personas inexpertas para que operen esta máquina.
- Lleven las protecciones de oídos.
- Nunca pongan en marcha esta máquina dentro de un local cerrado o edificio. La respiración de los gases de escape puede causar la muerte.
- Mantengan la manilla libre de aceite y combustible.
- Mantengan las manos alejadas de la cuchilla de corte.
- No agarre esta unidad por el equipo de corte.
- Cuando para la unidad, aseguren que el aditamento de corte se haya detenido antes de apoyarla sobre el suelo.
- Durante la operación prolongada, se recomienda interrumpir de vez en cuando para evitar la posible enfermedad de dedos blancos causada por las vibraciones.
- Está seguro verificar todos cierres en la máquina para asegurar que ese nada pueda aflojarse durante la operación.
- Está seguro que el área que usted piensa cavar es libre de cualquier obstáculo y obstrucciones. Algunos artículos se pueden enterrar abajo la superficie, alambrado tal como eléctrico, las líneas de flotación, etc. Si usted tiene las dudas acerca de su bicación – consulta a sus expertos locales de la utilidad.
- Este taladro se diseña para aburrir por la tierra. Nunca tentativa para aburrir por algún objeto sólido tal como madera, la piedra ni el metal.
- Nunca altera ni reemplaza el afilero que asegura el pedacito del taladro a la cabeza del poder. Utilizar algo de otra manera que el afilero original pueden tener como resultado la herida.
- Este modelo se diseña para aceptar un pedacito del taladro con un diámetro máximo de 12 pulgadas. Nunca tentativa para utilizar un pedacito más grande con esta máquina.
- Antes de empezar está seguro que ambos operarios están en una posición de agarrar firmemente manejan y son capaz de ganar el asidero seguro. Nunca operar en escarpado inclina donde el potencial caer es aumentado.
- Hoyos creados por esta máquina pueden ser peligrosos a otros. Nunca salga un hoyo desatendido donde lo puede crear un peligro de la seguridad.

Seguridad de la unidad de máquina

- Inspeccione siempre la unidad de máquina antes de usarla. Sustituya las piezas dañadas. Compruebe que no haya fugas de combustible y asegúrese de que todas las piezas estén bien apretadas en su sitio.

- Sustituya las piezas agrietadas, rotas o deterioradas antes de poner en marcha la unidad de máquina.
- Al ajustar el carburador no permita que se acerquen otras personas.
- Utilice únicamente los accesorios para esta unidad de máquina que hayan sido recomendados por el fabricante,

⚠ ATENCIÓN!

No deben de ninguna manera modificar los aditamentos. No utilicen sus aditamentos de corte para cualquier tarea ajena para la que se haya destinado.

Seguridad para con el combustible

- Mezcle y cargue el combustible al aire libre, en lugares donde no se produzcan chispas ni fuegos.
- Utilice para el combustible un recipiente adecuado.
- No fume ni deje fumar a otras personas en las cercanías del combustible o de la unidad de maquina mientras esta está en marcha.
- Limpie los residuos de combustible antes de poner en marcha el motor.
- Antes de poner en marcha el motor, apártese como mínimo 3 metros del lugar en el que se ha repostado.
- Pare el motor antes de quitar el tapón del depósito de combustible.
- Antes de guardar la unidad de máquina, vacíe el depósito de combustible. Es conveniente vaciar el depósito cada vez que se ha usado la máquina. Si se deja combustible en el depósito, asegurarse de que no puedan producirse fugas.
- Almacene la unidad de máquina y el combustible en un lugar donde los vapores del combustible no puedan llegar a chispas o llamas de calentadores de agua, motores eléctricos, interruptores, hornos, etc.

⚠ ATENCIÓN!

Los sistemas anti vibratorios no garantizan de que no sufra la enfermedad de dedos blancos o síndrome de túnel carpal. Por lo tanto, los usuarios continuos o regulares deben controlar frecuentemente las condiciones de sus manos y dedos. Si aparecen alguno de los síntomas citados, deberá solicitarse inmediatamente la indicación médica.

Seguridad en la escarda

- No corten aquellos materiales ajenos que no están previstos para esta máquina.
- Cada vez que escardan inspeccionen previamente el área de trabajo. Eliminen los materiales que pueden salir despedidos o enredarse en el cabezal de corte.
- Para proteger las vías respiratorias durante la escarda de vegetaciones a las que hayan aplicado las insecticidas, deberán utilizar las máscaras de protección contra aerosoles.
- Mantenga a otras personas, niños, animales, ayudantes y mirones fuera de la zona de peligro de 5 metros, Pare el motor inmediatamente si se acerca alguien.

- Esta máquina requiere a dos operarios siempre. Nunca tentativa para utilizar esta máquina con sólo un operario, ni para alterar los controles para permitir el uso por sólo un operario.
- Sujete firmemente la máquina con ambas manos.
- Mantenga estable el cuerpo, con los pies bien apoyados sobre el suelo. No estire demasiado el cuerpo.
- Mantengan sus cuarpas alejados del silenciador de escape y el aditamento de corte mientras el motor esté en marcha.

Seguridad en el mantenimiento

- Mantenga la unidad de máquina según las recomendaciones.
- Antes de iniciar el mantenimiento desconecte la bujía, excepto si hay que ajustar el carburador.
- No permita que se acerquen otras personas mientras está ajustando el carburador.
- Utilice únicamente repuestos y accesorios originales de HITACHI recomendados por el fabricante.

Transporte y almacenamiento

- Transporte la unidad de máquina con el motor y el silenciador apartado de cuerpo.
- Antes de almacenar o transportar la unidad de máquina en un vehículo espere a que se haya enfriado el motor, vacíe el depósito de combustible y asegúrela bien.
- Vacíe el depósito antes de almacenar la unidad de la máquina. Es recomendable vaciar el depósito cada vez que se ha usado la máquina. Si se deja combustible en el depósito, asegúrese de que no puedan producirse fugas.
- Almacene la unidad de máquina fuera de alcance de niños.
- Limpie y mantenga cuidadosamente la unidad, y guárdela en un lugar seco.
- Asegúrese de que está desconectado el conmutador de motor al transportarlo o al almacenarlo.
- Cúbranse la cuchilla con la cubierta de cuchilla o con la manta durante el transporte en un vehículo.

Si ocurren situaciones que no se han previsto en este manual, utilice el sentido común, teniendo buen juicio. Comuníquese con un distribuidor HITACHI si usted necesita ayuda. Dedique especial atención a los apartados precedidos por las palabras siguientes:

⚠ ATENCIÓN!

Indica gran peligro de daños personales graves e incluso la muerte, si no se siguen las instrucciones.

IMPORTANTE!

Indica posibilidad de daños personales o materiales, si no se siguen las instrucciones.

NOTA!

Indica información útil para un correcto uso y funcionamiento de la máquina.

- (1) Una pulgada
- (2) Perilla de la manija
- (3) Eje propulsor
- (4) Chaveta
- (5) Pasador de fijación
- (6) 1: Aceite
- (7) 25~50: Gasolina

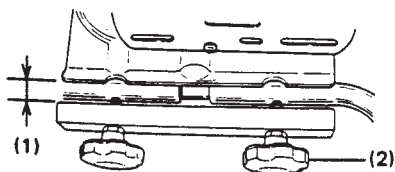

Fig. 1

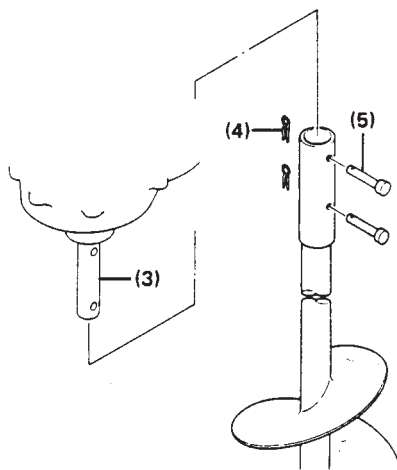

Fig. 2

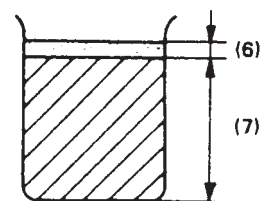

Fig. 3

4. Procedimiento de operación

1. Armado

- 1) Aflojar las 4 perillas de la manija alrededor de una pulgada en ancho para plegar ambas manijas. Las perillas se salen al aflojarse excesivamente. (Fig. 1)
- 2) Después de extender ambas manijas, ajustar firmemente las 4 perillas. (Después de todas las operaciones iniciales, es necesario que se reajusten las perillas.)
- 3) Para la instalación de la barrena, colocar el cabezal de potencia sobre el suelo. Colocar la barrena en el eje propulsor. Alinear cada orificio del eje propulsor y la barrena, insertar los dos pasadores de fijación provistos en los respectivos orificios y fijarlos con las chavetas dobiando con el alicate. (Fig. 2)

NOTA: Aunque su adaptador del cabezal de barrena tiene dos orificios para montar la mecha de barrena, algunas mechas de barrena tienen sólo un orificio. Cualquiera de las mechas de barrena (de un orificio o dos orificios) son apropiadas para el uso con este cabezal.

2. Selección de la barrena apropiada

- 1) Elegir la barrena de acuerdo con el material a perforar. (Ejemplo) Usar la bvarrena para hielo en el caso de perforar en el hielo. Cuando se perfere la tierra, debe usarse la que sea apropiada para ese fin. (Para mayores informaciones, se ruega consultar al distribuidor más cercano).

3. Llenado de combustible

⚠ ATENCIÓN!

El taladro motorizado tiene equipado un motor de dos tiempos, y este ha de funcionar siempre con una mezcla de gasolina y aceite.

Asegurarse siempre de que hay buena ventilación en los lugares donde se maneja el combustible.

Gasolina (Fig. 3)

- Utilice siempre gasolina sin plomo de marca 89 de octano.
- Use aceite de dos tiempos genuino o use una mezcla de 25:1 a 50:1, sírvase ver la relación en la botella o consulte con un distribuidor HITACHI.
- Única-mente para el Estado de California a 50:1.
- Si no dispone de aceite genuino, use un aceite con antioxidante de calidad que esté etiquetado expresamente para motores de dos tiempos enfriados por aire (ACEITE GRADO JASO FC o GRADO ISO EGC). No utilice aceite mezclado BIA o TCW (tipo de 2 tiempos refrigerado por agua).
- No utilice nunca aceites multigrado (10W130) ni residuales.
- Mezcle siempre la gasolina y el aceite en un recipiente especial para ello que esté limpio.

Empiece llenando el recipiente hasta la mitad con gasolina y añada luego todo el aceite. Sacuda la mezcla y añada el resto de la gasolina.

Antes de llenar el depósito agite la mezcla cuidadosamente.

Repostar

⚠ ATENCIÓN!

- Parar siempre el motor antes de repostar.
- Para llenar el combustible del tanque, deberá abrirse lentamente la tapa del tanque de combustible para que escape la sobrepresión que pueda con-tener.
- Después de haber repostado, apretar bien la tapa.
- Antes de arrancar la unidad, deberá alejarse por lo menos 3m (10 pies) del área de carga de combustible.

Antes de repostar, limpiar cuidadosamente el área del tapón del tanque, para asegurar que no entre suciedad en el depósito. Asegurarse de que el combustible está bien mezclado agitando bien el recipiente antes de verter su contenido en el depósito.

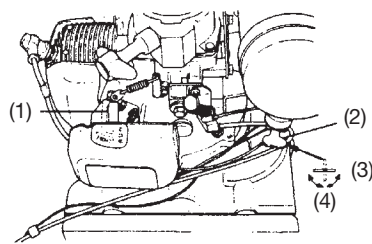

Fig. 4

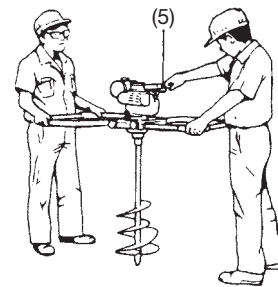

Fig. 5

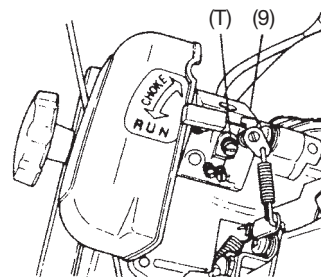

Fig. 6

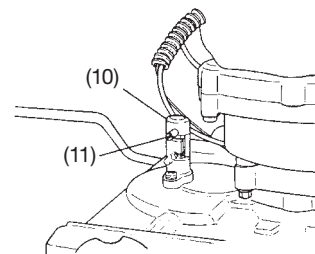

Fig. 8

- (1) Palanca de cebado
- (2) Grifo de combustible
- (3) Cerrado
- (4) Abierto
- (5) Manija de arranque
- (9) Carburador
- (10) Pasador de bloqueo
- (11) Manija del pasador de bloqueo
- (T) Tornillo de ajuste de velocidad mínima

4. Arranque

- 1) Conectar ambas llaves de parada. (Partes principales)
- 2) Abrir el grifo de combustible. (Fig. 4)
- 3) Girar la palanca de cebado a la posición CHOKE. (Fig. 4)
- 4) Tirar de la palanca del acelerador y empujar el botón de bloqueo y luego soltar lentamente la palanca del acelerador. De esta manera queda trabado el acelerador. Mientras tanto, el otro operador deberá mantener totalmente estrangulada la otra palanca del acelerador. (Partes principales)
- 5) El operador del lado de la manija de arranque, tirará rápidamente el arrancador teniendo la precaución de mantener agarrada la manija para evitar que se zafe. (Fig. 5)
- 6) Cuando escuche que el motor esté por arrancar, retornar la palanca de cebado a la posición RUN (abierto). Luego, tirar rápidamente de nuevo de la cuerda de arranque. (Fig. 4)

NOTA: Si el motor no arranca, repetir los procedimientos de 3 a 6.

- 7) Después que arranque el motor, tirar de la palanca del acelerador para liberar el botón de bloqueo. Luego, permitir que el motor se caliente durante 2~3 minutos antes de aplicar cualquier carga.

NOTA:

Para acelerar el motor, debe tirarse de ambas palancas del acelerador al mismo tiempo. Apenas un operador libere la palanca del acelerador se desacelera el motor. (Esta es una condición normal).

PRECAUCIONES:

Se recomienda que no se toque el ajustador de cable y mantenerlo tal como esté ajustado en la fábrica.

5. Ajuste del carburador (Fig. 6)

⚠ ATENCIÓN!

Jamás deberá arrancarse el motor sin la cubierta completa del embrague, ya que podría aflojarse el embrague y causar lesiones personales.

En el carburador se mezcla el combustible con el aire. Durante la prueba del motor en la fábrica, el carburador está ajustado. Sin embargo, puede ser necesario reajustarlo según el clima y la altitud. El carburador tiene una posibilidad de ajuste:

T = Tornillo para el ajuste de las revoluciones de ralentí.

Ajuste de precisión de ralentí (T)

Comprueben que el filtro de aire esté limpio. Cuando la velocidad de ralentí es correcta, el aditamento de corte no ha de girar. Si se requiere el ajuste cierre (sentido destrógiro) el tornillo T con el motor en marcha hasta que el aditamento de corte empiece a girar. Abra (sentido siniestrógiro) el tornillo T hasta que la cuchilla se detenga. Se habrá alcanzado el ralentí correcto cuando el motor funcione con regularidad en cualquier posición muy por debajo de las que empieza a girar el aditamento de corte. Si la broca todavía gira después del ajuste de la velocidad al ralentí, comuníquese con un distribuidor HITACHI.

⚠ ATENCIÓN!

En ningún caso se permitirá que el aditamento de corte gire incidentemente con el motor funcione en ralentí.

NOTA:

Algunos modelos vendidos en áreas con regulaciones estrictas de emisión de escape no tiene los ajustes altos y bajos de carburador de velocidad. Tales ajustes pueden permitir el motor para ser operado fuera de sus límites de la conformidad de la emisión. Para estos modelos, el ajuste del único carburador es la velocidad vago.

Para los modelos que se equipan con bajo y los ajustes de alta velocidad; carburadores se fijan en la fábrica. Los ajustes secundarios pueden optimizar el desempeño basado en el clima, la altitud, etc. Nunca gire los tornillos del ajuste en incrementos más que 90 grados, como el daño de motor puede resultar forma el ajuste inexacto. Si usted no está familiarizado con este tipo del ajuste-busca ayuda de su comerciante de HITACHI.

6. Perforado

- 1) Ambos operadores debe(n) sostener firmemente la manija con ambas manos y pararse firmemente sobre suelo sólido de manera que no oscile la unidad. (Fig. 7)
- 2) Ubicar el borde de la barrena sobre el punto a excavar y luego impulsar la barrena con el acelerador a fondo. Se trata de una tarea sencilla gracias al embrague centrífugo incorporado. (Fig. 7)
- 3) Elevar levemente la barrena después de cada pocas pulgadas de excavación para liberar la presión y vaciar el orificio.
- 4) El embrague está diseñado para que patine cuando esté sobrecargada la barrena. Cuando esto ocurra, elevar levemente la barrena para reducir la carga.
- 5) Cuando se produzcan vibraciones o ruidos anormales, debe pararse el motor e inspeccionar la unidad.

PRECAUCIONES:

Debido a que el DA300E está diseñado como barrena para DOS PERSONAS, nunca debe intentarse trabajar con el control de una sola palanca del acelerador.

- 6) Cuando se atasque la barrena durante la excavación y esté duro para extraerla de la tierra, debe pararse el motor y bloquearse la barrena con el pasador de bloqueo para facilitar la tarea. (Fig. 8) (La fijación del pasador de bloqueo se realiza girando ligeramente el cabezal de potencia mientras se esté empujando el pasador. Luego girar la manija del pasador en el sentido de las agujas del reloj para bloquearlo.)

7. Parada

- 1) Uno o los dos operadores deberán liberar gradualmente la palanca del acelerador hasta la posición de velocidad mínima y desconectar la llave de parada. (Partes principales)

NOTA: En el caso de una emergencia, desconectar inmediatamente al llave de parada.

- 2) Para el almacenamiento prolongado, cerrar el grifo de combustible y drenar el sistema de combustible.

- (1) Tapa del filtro de aire
- (2) Tirar para desmontar la tapa del filtro de aire
- (3) Elemento del filtro de aire
- (4) 0,60 mm
.023 in
- (5) Eliminar el carbón o aceite
- (6) Boquilla de engrase
- (7) Tornillo de verificación de nivel

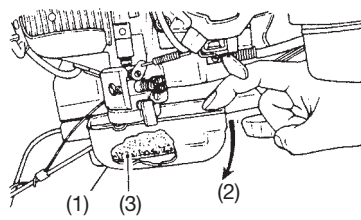

Fig. 9

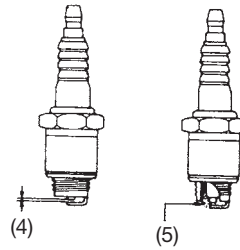

Fig. 10

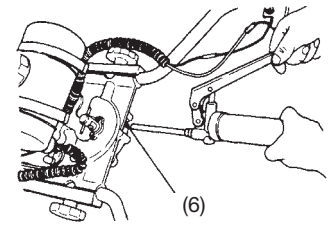

Fig. 11

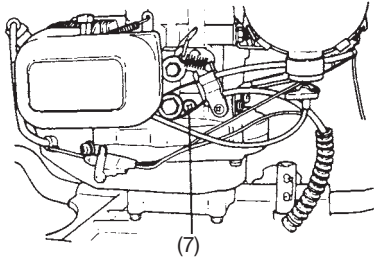

Fig. 12

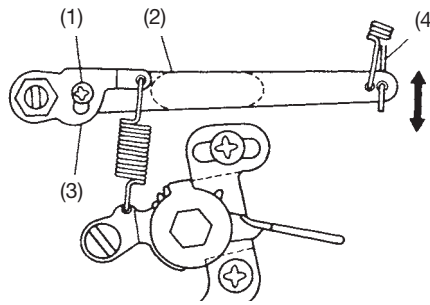

Fig. 12B

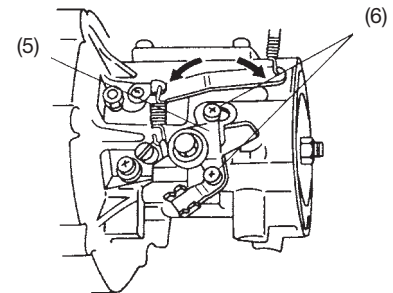

Fig. 12C

5. MANTENIMIENTO

1. Revisación periódica

- 1) Limpiar el elemento del filtro de aire con jabón y agua y secar antes de volver a usar. (Fig. 9)
- 2) Eliminar el carbón del electrodo de la bujía. (El juego normal es de 0,60 mm o 0,023") (Fig. 10)
- 3) Limpiar la boca de escape del cilindro y el silenciador. Eliminar las partículas o polvo que hayan entrado en la cubierta del cilindro o cubierta de la caja del ventilador. (De lo contrario, pueden producirse problemas como el recalentamiento.)
- 4) Inspeccionar cuidadosamente cualquier pérdida de combustible o aceite.
- 5) Comprobar todas las tuercas, tornillos, etc. y asegurar que estén ajustados.
- 6) Debido a que los patines de embrague sufren desgastes después de un largo período de uso, deberán revisarse ocasionalmente.

2. Lubricación

- 1) Lubricar la caja de engranajes bombeando la grasa para usos múltiples a través de la boquilla de engrase cada 50 horas de operación. (Fig. 11)
- 2) El regulador de velocidad del motor es lubricado con aceite de densidad #30 (EP Lithum). La capacidad es de 0,5 fl.oz. (16ml) y deberá verificarse cada 50 horas de uso con el tornillo de comprobación de nivel. (Fig. 12) Al desenroscar el tornillo de comprobación, mantener la parte de la rosca hacia arriba.

3. AJUSTE DEL REGULADOR

- 1) Con el motor parado, aflojar primeramente el tornillo A (1). Extraer la palanca exterior del regulador (2) y empujar la palanca del resorte del regulador (3), al mismo tiempo se reajustará el tornillo A. (Fig. 12B)

NOTA: Después del procedimiento anterior, asegurar que el acelerador (4) del carburador pueda llegar a la posición de marcha lenta o posición totalmente abierta.

- 2) Para ajustar el regulador, deberán aflojarse los tornillos (6) que sujetan el conjunto de la palanca de control (5) en el cárter y mover el conjunto a la izquierda o derecha para obtener la velocidad máxima de 6500 rpm (Moviendo la palanca de control a la izquierda aumentan las revoluciones y moviendo a la derecha bajan las revoluciones.) (Fig. 12C)

NOTA: Ajustar siempre el juego de extremo del alambre del acelerador antes de ajustar el regulador.

PRECAUCIONES: No ajustar como para que funcione a más de 6500 rpm.

- 3) Inestabilidad del regulador (Variación de velocidad)

- La inestabilidad ocurre por el calentamiento insuficiente del motor.
- La inestabilidad puede ocurrir cuando el resorte del regulador, varilla del regulador o el resorte de la varilla del regulador se mueve incorrectamente. Revisar y limpiar.
- La inestabilidad puede ocurrir al estirarse el resorte de la varilla del regulador. Manipular con cuidado o reemplazar.
- La inestabilidad puede ocurrir cuando la proporción de la mezcla de gasolina y aceite no fuera correcta. La relación debe ser de 25:1 a 50:1.
- La inestabilidad puede ocurrir cuando el tanque o el grifo de combustible esté obstruido por la suciedad o por el combustible viejo. Revisar y limpiar.
- Cuando el aceite del regulador fuera insuficiente, las pesas no funcionarán correctamente causando la inestabilidad. Revisar y agregar el aceite de engranaje.
- La inestabilidad puede ocurrir cuando el tornillo de alta velocidad del carburador esté incorrectamente ajustando.

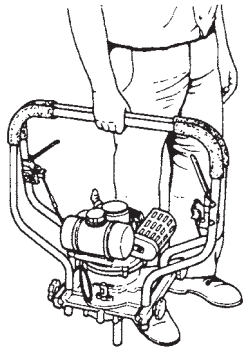

Fig. 13

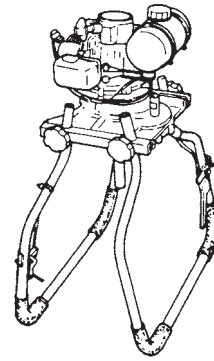

Fig. 14

4. Otras características

- 1) Plegando las barras de la manija hacia arriba, puede usarse como manija para transporte. (Fig. 13)
- 2) Plegando las manijas hacia abajo, se transforman en el soporte para el almacenamiento. (Fig. 14)

HITACHI

DA300E

P
T



Leia o manual atentamente antes de operar esta máquina.

Manual do proprietário

ADVERTÊNCIA

Os gases de escape deste produto contêm substâncias químicas que no Estado da Califórnia foram identificadas como causa de cancro, defeitos de nascimento e outros efeitos negativos no âmbito da reprodução.



É importante que leia, compreenda integralmente e respeite os seguintes avisos e advertências de segurança. A utilização do aparelho de forma incorrecta ou sem os cuidados necessários pode causar lesões graves ou atéfatais.



Os avisos e instruções do presente manual e no aparelho devem ser lidos, compreendidos e respeitados.



Utilize sempre protecções dos olhos, da cabeça e dos ouvidos.

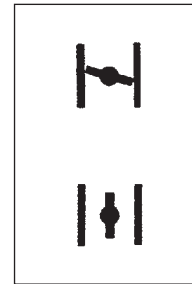

Descreve a posição do ar. O símbolo superior indica que o ar está fechado, e o inferior, que está totalmente aberto.



Não tocar no berbequim quando o motor está em marcha.

Antes de usar o seu aparelho

- Leia o manual de instruções com atenção.
- Verifique se o grupo de corte está correctamente montado e ajustado.
- Arranque o aparelho e verifique a afinação do carburador. Ver secção "Manutenção"

Declaração de conformidade

Nós, a Nikko Tanaka Engineering Co., Ltd., 3-4-29 Tsudanuma, Narashino, Chiba, Japão

Declaramos para os devidos efeitos que o produto, trado motorizado, modelo,

DA300E

a que refere esta declaração, cumpre os principais requisitos de segurança das Directivas
98/37/EC, 89/336/EEC, 2000/14/EC

As seguintes normas harmonizadas foram aplicadas

ISO 3864, (EN ISO 12100-1/2)

Produzido em: Chiba, Japão

Assinatura:



Número de série a partir de E570001

Yoshio Osada

Cargo: Diretor

Índice

1. Dados técnicos.....	4
2. Os componentes da sua serra	5
3. Advertências e avisos de segurança	6
4. Operação.....	7
5. Manutenção.....	9

1. Dados técnicos

MOTOR

Modelo	DA300E (Trado motorizado para 2 operadores)
Tipo	2-tempos, gasolina, refrigerado por ar forçado
Cilindrada (ccm)	50 (3.05 cu in.)
Ignição	Electrónica
Vela de ignição	NGK BM-6A ou BMR-6A
Carburador	Tipo diafragma
Combustível	Mistura de gasolina/ óleo 2-T (25~50:1)
Capacidade do depósito de combustível (l)	1 (33.8 fl.oz)
Arranque	Por cabo de arranque

REDUTOR

Embraiagem	A seco, automática, centrífuga
Engrenagem	Engrenagem de eixos paralelos
Factor de redução	33:1
Velocidade do eixo de accionamento	6500 rpm motor / 197 rpm eixo de accionamento
Eixo de accionamento (diâm.) (mm)	25.4 (1 in.)

LUBRIFICANTE

Engrenagem	Massa consistente
Regulador	Óleo de viscosidade #30

DIMENSÕES (L x B x H) (mm) 1200 x 600 x 490

PESO (kg) 17 (37.4 lbs)

TAMANHO DO TRADO Até 12 polegadas de diâmetro

Nível de potência acústica (dB (A)) (EN27917) ... 100.4

Nível de potência acústica (dB (A)) ... Lw
112

Vibration level (m/s²) (ISO7916) esquerda - 5.1
direita - 5.8

NOTA: Reservado o direito a alteração das especificações sem aviso prévio.

2. Os componentes da sua serra

Uma vez que o presente manual de instruções abrange diferentes modelos de serras podem existir diferenças entre as imagens mostradas e o seu aparelho. Utilize as instruções que referem ao seu modelo.

1. Arranque de cabo
2. Depósito de combustível
3. Botão stop
4. Gatilho do acelerador
5. Pega
6. Perno de travamento
7. Parafuso de punho
8. Filtro de ar
9. Eixo de accionamento
10. Botão stop
11. Gatilho do acelerador
12. Botão de travamento
13. Carburador
14. Pega
15. Vela de ignição
16. Silenciador

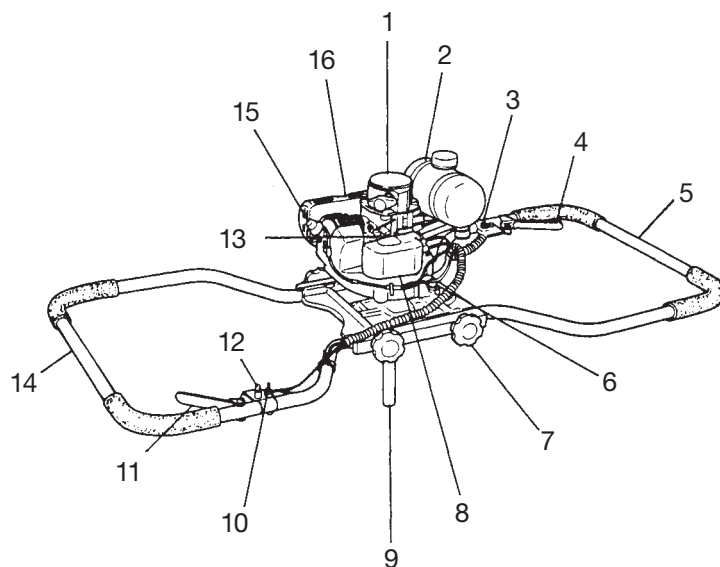

3. Advertências e avisos de segurança

Assegure que todas as pessoas que irão usar esta máquina tenham lido e totalmente compreendido o presente manual e seus conteúdos. A não observância das instruções de segurança pode causar graves lesões, inclusive fatais.

Segurança do operador

- Utilize sempre uma viseira ou óculos protuberantes.
- Use sempre calças pesadas e compridas, botas e luvas. Não utilize roupas folgadas, jóias e bijutaria, calções curtos, sandálias e nunca trabalhe descalço. Prenda o cabelo para este não cair para além dos ombros.
- Não trabalhe com esta unidade/máquina quando estiver cansado ou sob efeitos de álcool, drogas ou medicamentos.
- Nunca deixe as crianças ou pessoas sem experiência operar este aparelho!
- Utilize uma protecção dos ouvidos.
- Nunca arranque ou deixe o motor funcionar no interior de um quarto ou prédio. Os gases de escape podem matar.
- Mantenha as pegadas livres de óleo e gasolina.
- Mantenha as mãos afastadas do equipamento de furar.
- Não agarre e levante a unidade no equipamento de furar.
- Depois de desligar a máquina, assegure-se que a ferramenta de furar parou antes de pousar a unidade.
- Durante trabalhos de maior duração prever intervalos de descanso, para prevenir danos corporais causados, por exemplo, pela vibração (fenómeno Raynaud / "White Finger Disease").
- Controle todos os parafusos e porcas na máquina para estar seguro que nada se possa soltar durante a operação.
- Assegure-se que a área que pretende escavar esteja livre de quaisquer obstáculos e obstruções. Alguns objectos podem estar enterrados perto da superfície, por exemplo, cabos eléctricos, condutas de água etc. Se tiver dúvidas acerca da sua localização, consulte os responsáveis locais para a infra-estrutura.
- Esta broca foi desenhada para furar terra. Nunca tente furar objectos sólidos, tais como madeira, pedra ou metal.
- Nunca altere ou remova o perno que segura a broca na ponta de accionamento. Usar qualquer perno diferente do genuíno pode resultar em graves ferimentos.
- Este modelo foi desenhado para brocas com um diâmetro máximo de 8 polegadas (20,34 cm). Nunca tente montar brocas maiores nesta máquina.
- Antes de começar, assegure-se que ambos os operadores se encontram numa posição que lhes permite agarrar de forma firme em ambos os punhos e que tenham os pés apoiados de forma segura no chão. Nunca operar a máquina em declives íngremes onde o risco de queda é mais alto.
- Os buracos criados com esta máquina podem constituir um perigo para terceiros. Nunca deixe um buraco que possa causar perigos sem vigilância.

Segurança do aparelho

- Inspeccione a unidade/ o aparelho inteiro antes de cada uso. Substitua partes danificadas. Verifique se existem fugas de combustível e assegure-se que todos os parafusos e porcas estão correctamente instalados e apertados.
- Substitua sempre todas as partes partidas, lascadas ou danificadas antes de usar esta unidade/ aparelho.
- Mantenha terceiros afastados durante a afinação do carburador.
- Use exclusivamente os acessórios recomendados pelo fabricante para esta unidade/ aparelho.



ADVERTÊNCIA!

Não modifique a unidade/ o aparelho. Não utilize o aparelho de perfuração para qualquer outro trabalho que aqueles para os quais foi desenvolvido.

- Misture e esvazie o combustível sempre no exterior, num sítio onde não haja faíscas ou chamas.
- Utilize apenas recipientes homologados para o transporte de combustível.
- Não fume e proíba fumar na proximidade do combustível ou da unidade/ aparelho e, também, durante o trabalho com a unidade/ o aparelho.
- Limpe todas as manchas de combustível derramado antes de arrancar o motor. Afaste-se, pelo menos, 3m do local onde meteu a gasolina.
- Desligue o motor antes de remover o tampão do depósito.
- Esvazie o depósito de gasolina antes de arrumar a unidade/ o aparelho. ... aconselhável esvaziar o depósito depois de cada uso. Em caso de deixar combustível no depósito, guarde o aparelho de maneira que possa haver derrames.
- Guarde a unidade / o aparelho num local onde os vapores da gasolina não podem entrar em contacto com faíscas ou chamas abertas de aquecedores de água, motores ou dispositivos eléctricos, fornos etc.



ADVERTÊNCIA!

Sistemas anti- vibratórios não garantem que não sofra do síndrome de mãos insensíveis e do síndrome do túnel carpiano. Por esta razão, os utilizadores frequentes devem estar sempre atentos ao estado das suas mãos e dedos. Se detectar um dos acima mencionados sintomas, consulte de imediato o seu médico.

Segurança durante o furar

- Não fure qualquer outro material do que aquelas para os quais a máquina foi desenvolvida.
- Inspeccione a área a furar antes de cada utilização. Remova objectos que possam ser projectados ou ficar enredados.
- Para protecção das vias respiratórias quando usar a máquina depois de uma aplicação de insecticidas, utilize uma máscara de protecção contra aerossóis.
- Mantenha terceiros, incluindo crianças, animais, observadores e ajudantes a 5 m de distância da zona de perigo. Pare o motor imediatamente se alguém se aproximar.

- Esta máquina precisa ser sempre operada por 2 pessoas. A máquina nunca deve ser usada por uma única pessoa. Nunca altere os comando para permitir a operação com só uma pessoa.
- Segure a unidade/a máquina firmemente com ambas as mãos.
- Mantenha o equilíbrio e um andar firme. Não exceda o seu raio de alcance.
- Mantenha todas as partes do seu corpo afastadas do silenciador e da ferramenta de furar quando o motor estiver em marcha.

Segurança durante a manutenção

- Faça a manutenção da unidade/ do aparelho de acordo com os procedimentos recomendados.
- Desligue a vela de ignição antes de começar a manutenção, excepto se tiver que afinar o carburador.
- Mantenha terceiros afastados durante a afinação do carburador.
- Use apenas peças sobressalentes genuínas da HITACHI, tal como recomendado pelo fabricante.

Transport en opslag

- Transporte a unidade / o aparelho com as mãos e o motor parado, mantendo o silenciador afastado do corpo.
- Deixe o motor arrefecer, esvazie o depósito de combustível, e segure a unidade / o aparelho antes de guardá-lo ou transportá-lo num veículo.
- Esvazie o depósito de combustível antes de guardar a unidade / o aparelho. Aconselha-se esvaziar o depósito de combustível depois de cada uso. Em caso de deixar combustível no depósito, guarde o aparelho de maneira que possa haver derrames.
- Guarde a unidade/ o aparelho fora do alcance das crianças.
- Limpe o aparelho e efectue as operações de manutenção cuidadosamente antes de arrumá-lo num local seco.
- Assegure-se que o botão de ignição esteja em posição desligado quando transportar ou guardar o aparelho.
- Durante o transporte num veículo, cubra o berbequim com uma tampa ou um cobertor grosso.

Em caso de ocorrência de situações não abordadas neste manual, seja cauteloso e actue com senso comum. Contacte o seu concessionário HITACHI quando precisa de assistência técnica. Preste especial atenção aos textos precedidos pelos seguintes termos:



ADVERTÊNCIA!

Alerta para uma forte probabilidade de sofrer danos corporais ou perder a vida em caso de desrespeito das instruções.

CUIDADO!

Alerta para a possibilidade de sofrer danos corporais ou materiais em caso de desrespeito das instruções.

ANOTAÇÃO!

Informações úteis para o funcionamento e uso correcto.

- (1) Uma polegada
- (2) Parafuso de punho
- (3) Eixo de accionamento
- (4) Perno de travamento
- (5) Cupilha
- (6) 1: Óleo
- (7) 25~50: Gasolina

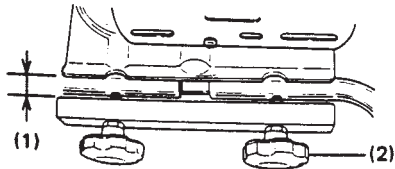

Fig. 1

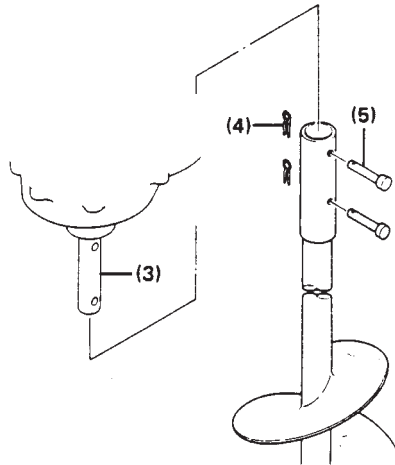

Fig. 2

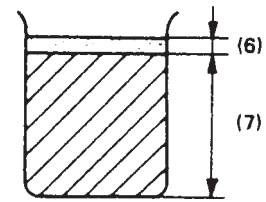

Fig. 3

4. Operação

1. Montagem

- 1) Solte os parafusos de punho em aprox. 1 polegada para dobrar ambas as peças para fora. Evite soltar demasiado para que os parafusos não saírem. (Fig. 1)
- 2) Depois de destacar as 2 peças, aperte os 4 parafusos de punho firmemente. (depois de cada operação inicial é necessário apertá-los novamente)
- 3) Para instalação do trado, coloque a cabeça motriz no chão. Coloque o trado no eixo de accionamento. Depois de alinhar os furos no eixo de accionamento e no trado, insira os 2 pernos de travamento juntamente fornecidos e fixe-os com as cupilhas, usando um alicate. (Fig. 2)

ANOTAÇÃO: Enquanto o adaptador da cabeça motriz do seu trado motorizado possui 2 furos para montar brocas, algumas brocas apenas podem ter um furo. Ambos os tipos de broca (com 1 ou 2 furos) são compatíveis com este trado motorizado.

2. Selecção da broca adequada

- 1) Seleccione o trado de acordo com o material que precisa furar. Exemplo: Se precisa de furar gelo, use um trado para gelo. Se precisa de furar terra, use um trado para furar terra. (Consulte o seu concessionário para mais informações).

3. Combustível

⚠ ADVERTÊNCIA!

O berbequim motorizado está equipado com um motor de dois tempos. Opere o motor sempre com gasolina misturada com óleo de 2T.

Tenha a atenção de encher o depósito ou manusear com combustíveis somente em locais bem arejados.

Combustível (Fig. 3)

- Use sempre gasolina sem chumbo de 89 octanos.
- Use óleo genuíno para motores a 2 tempos, numa mistura de 25:1 a 50:1. Consulte as instruções do óleo ou o concessionário HITACHI para saber a relação de mistura exacta.
- No estado da Califórnia, a relação deve ser 50:1.
- Se não conseguir encontrar o óleo genuíno, use um óleo de qualidade com aditivos antioxidantes, que indique expressamente a sua compatibilidade com motores a 2 tempos refrigerados por ar. (ÓLEO GRAU JASO FC ou GRAU ISO EGC). Não utilize óleo misto BIA ou TCW (tipo refrigeração por água em 2 tempos).
- Nunca recorra a óleos multi-grau (10W/130) ou a óleos usados.
- Misture a gasolina e o óleo sempre num recipiente limpo separado.

Começa sempre por introduzir a metade da gasolina que precisa.

Acrescente depois a quantidade inteira do óleo. Misture (agite) a mistura de combustível.

Adicione depois a quantidade remanescente de gasolina.

Misture (agite) a mistura de combustível bem antes de introduzi-la no depósito do aparelho.

Encher o depósito

⚠ ADVERTÊNCIA!

- **Desligue sempre o motor antes de encher o depósito.**
- **Abra o depósito devagar antes de reabastecer, assim consegue fazer dissipar uma possível sobrepressão.**
- **Aperte o tampão do depósito cuidadosamente depois de abastecer.**
- **Afaste o aparelho pelo menos 3m (10 ft) da zona de abastecimento antes de arrancar o motor.**

Antes de abastecer com gasolina, limpe a zona do tampão do depósito com cuidado. Assim evita que a sujeira entre no depósito. Assegure-se que o combustível esteja bem misturado antes de abastecer, agitando o recipiente para isso.

- (1) Alavanca do ar
- (2) Torneira de gasolina
- (3) Fechar
- (4) Abrir
- (5) Punho de arranque
- (9) Carburador
- (10) Perno de travamento
- (11) Cupilha
- (T) Parafuso para ajuste do ralenti

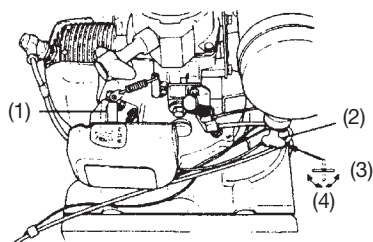

Fig. 4

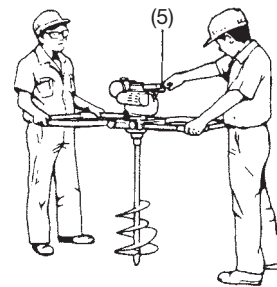

Fig. 5

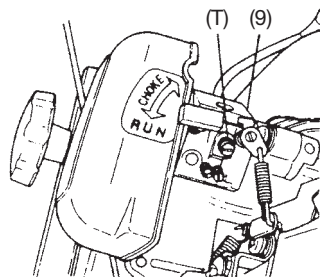

Fig. 6

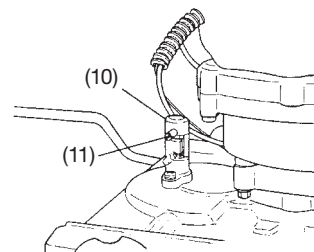

Fig. 8

4. Arrancar o motor

- 1) Ligue ambos os botões STOP, (M. Parts)
- 2) Abra a torneira de gasolina. (Fig. 4)
- 3) Leve o manípulo do ar de arranque até a posição CHOKE. (Fig. 4)
- 4) Puxe do acelerador e prima no botão de travamento. A seguir, solte devagar o acelerador. Isto fará travar o acelerador. Entretanto, o segundo operador deve manter o outro acelerador totalmente puxado. (M. Parts)
- 5) O operador do lado do cabo de arranque deve puxar com força do cabo de arranque. Tenha o cuidado de manter o manípulo firmemente na mão e não deixá-lo voltar para trás. (Fig. 5)
- 6) Quando sentir que o motor está pronto para arrancar, volte a colocar a alavanca do ar na posição RUN (aberto). Volte a puxar então com força do cabo de arranque. (Fig. 4)

ANOTAÇÃO: Se o motor não arrancar, repita os passos 3 a 6.

- 7) Quando o motor estiver a trabalhar, puxe do acelerador para soltar o botão de travamento. Depois deixe o motor trabalhar sem sujeitá-lo a qualquer esforço durante cerca de 2-3 minutos para aquecê-lo.

ANOTAÇÃO: Para acelerar o motor é preciso puxar dos 2 aceleradores ao mesmo tempo. Quando um dos operadores soltar o seu acelerador, o motor abranda. (isto são condições normais de trabalho)

CUIDADO: Não se aconselha mexer no afinador do cabo, porque este vem ajustado de origem.

5. Ajustação do carburador (Fig. 6)

⚠ ADVERTÊNCIA!

Nunca arranque o motor sem que o revestimento completo da embraiagem e a caixa da transmissão estejam montados! Caso contrário, a embraiagem pode soltar-se causar danos corporais.

No carburador, o combustível é misturado com ar. Durante os ensaios de fábrica do motor, o ajuste base do carburador é efectuado. Mais ajustes podem ser necessários em função do clima e da altitude. O carburador tem apenas uma possibilidade de ajuste:

T = Parafuso de ajuste de ralenti

Ajuste da velocidade de ralenti (T)

Verifique se o filtro de ar está limpo. Se a velocidade de ralenti estiver correcta, o berbequim não gira. Se for preciso algum ajuste, feche (em sentido dos ponteiros do relógio) o parafuso T, com o motor funcionar, até o berbequim começar a girar. Abra (contra sentido dos ponteiros do relógio) o parafuso até o berbequim parar. Encontrou a velocidade de ralenti correcta quando o motor funciona suavemente em todas as posições abaixo das rpm quando o berbequim começa a girar. Se a ponta continuar a rodar depois de ajustar a velocidade de ralenti, entre em contacto com o seu concessionário HITACHI.

⚠ ADVERTÊNCIA!

Quando o motor estiver em ralenti, o berbequim de maneira nenhuma pode girar.

ANOTAÇÃO!

Alguns modelos, vendidos em regiões com severas normas de controlo de emissões, não possuem o ajuste de alta e baixa velocidade do carburador. Estes ajustes permitem que o motor possa operar fora dos limites de emissões. Nestes modelos, o ajuste da velocidade de ralenti é a única maneira de afinar o carburador.

Nos modelos equipados com ajustes de baixa e alta velocidade, os carburadores são afinados na fábrica. Pequenos ajustes podem otimizar o rendimento em função do clima, da altitude etc. Nunca gire os parafusos de ajuste em incrementos superiores a 90 ° porque o motor pode ficar danificado em consequência de má afinação. Se não estiver muito familiarizado com este tipo de afinação recorra à assistência HITACHI do seu concessionário.

6. Furar

- 1) Ambos os operadores devem agarrar firmemente com as duas mãos na pega e encontrar-se de pé em posição estável sobre um solo sólido, para não ser girados pela unidade. (Fig. 7)
- 2) Posicione a ponta da broca exactamente no local a furar e acelere o trado ao máximo para começar a furar. Graças à embraiagem centrífuga montada, isto é muito simples. (Fig. 7)
- 3) Levante a broca ligeiramente cada vez que avance alguns centímetros, para aliviar assim a pressão e limpar o furo.
- 4) A embraiagem começa a deslizar quando a trado entra em esforço excessivo. Quando isto acontece, levante a broca ligeiramente para reduzir o esforço.
- 5) Quando sentir vibrações ou ruídos anormais, pare o motor e inspeccione a máquina.

CUIDADO: O modelo DA300E foi concebido para operação com 2 pessoas. Portanto, nunca tente modificar o trado para funcionar com apenas um operador.

- 6) Quando a broca fica entalada durante a execução do furo e custa puxá-la para fora do solo, pare o motor e trave o trado com o perno de travamento para ser mais fácil. (Fig. 8)
(O perno é colocado girando a cabeça motriz ligeiramente enquanto puxar o perno. A seguir, empene a cupilha em sentido dos ponteiros do relógio para travar o perno)

7. Parar o motor

- 1) Um ou os dois operadores soltam o acelerador gradualmente até chegar à posição de ralenti. A seguir, desligar o motor através do interruptor ou botão stop. (M. Parts)

ANOTAÇÃO: Em caso de uma emergência, desligue o motor imediatamente através do botão stop.

- 2) Feche a torneira de gasolina e esvazie o sistema de combustível antes de um período prolongado de imobilização da máquina.

- (1) Tampa do filtro de ar
- (2) Puxar para remover a tampa do filtro de ar
- (3) Elemento do filtro de ar
- (4) 0.60 mm
.023 in
- (5) Remover resíduos de carvão ou óleo
- (6) Bocal de lubrificação
- (7) Parafuso de controlo de nível de óleo

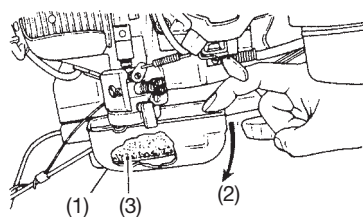

Fig. 9

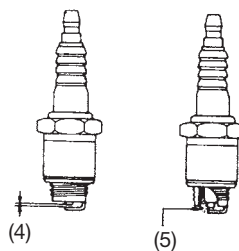

Fig. 10

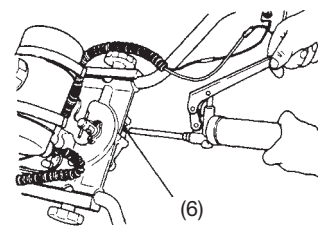

Fig. 11

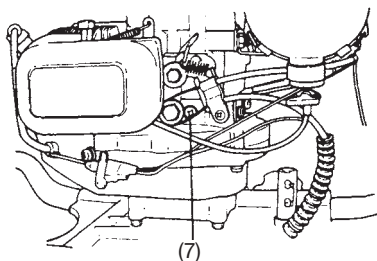

Fig. 12

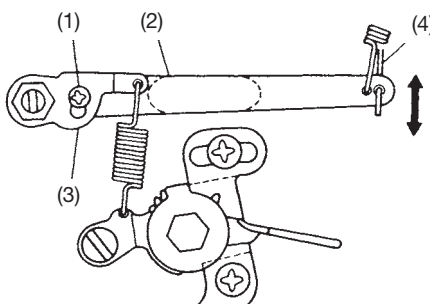

Fig. 12B

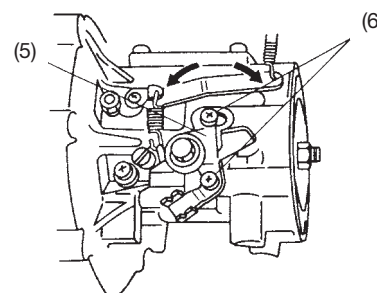

Fig. 12C

5. Manutenção

1. Controlo periódico

- 1) Limpe o elemento do filtro de ar com água de sabão e seque-o bem antes de voltar a usá-lo. (Fig. 9)
- 2) Limpe a fenda da vela dos resíduos de carvão. (fenda padrão = 0,60mm ou 0.023 pol.) (Fig. 10)
- 3) Limpe o escape e o silenciador. Remova as lascas e o pó que entram na tampa do cilindro ou na tampa do revestimento da ventoinha. (Se não o fizer poderá ter problemas de sobreaquecimento e outros)
- 4) Controle a unidade cuidadosamente por eventuais fugas de gasolina ou óleo.
- 5) Controle todos os parafusos e porcas etc., assegure-se que estejam bem apertados.
- 6) Como a embraiagem sofre de desgaste com o tempo, deve inspeccioná-la periodicamente.

2. Lubrificação

- 1) Lubrifique a caixa de engrenagens inserindo massa consistente multi-uso através do bocal após cada 50 horas de operação. (Fig. 11)
- 2) O regulador da velocidade do motor é lubrificado com óleo de viscosidade #30 (EP lithum). A capacidade é de 16 ml (0.5 fl .oz.) e deve ser controlada após cada 50 horas de uso no parafuso de controlo de nível. (Fig. 12) Quando desapertar o parafuso de controlo de nível, mantenha o lado do parafuso levantado.

3. AJUSTE DO REGULADOR

- 1) Solte o parafuso A (1) com o motor desligado.
Puxe a alavanca exterior (2) do regulador para cima e prima a patilha da mola (3) do regulador para baixo. Ao mesmo tempo, volte a apertar o parafuso A (Fig. 12B)

ANOTAÇÃO: Assegure-se que depois de efectuar a operação acima descrita, que o acelerador (4) no carburador migra da posição de ralenti ou bem da posição totalmente aberta.

- 2) Para ajustar o regulador, solte os parafusos (6) que fixam o grupo da alavanca de comando (5) à caixa de engrenagens. Mova o grupo da alavanca de comando à direita ou à esquerda até obter a velocidade máxima de 6.500 rpm. (Se mover o grupo à esquerda, aumenta a velocidade, se o mover à direita, reduz a velocidade) (Fig. 12C)

ANOTAÇÃO: Sempre ajuste a folga da ponta do cabo do acelerador antes de ajustar o regulador.

3) Soluções do regulador (rpm variáveis)

- Os soluços ocorrem quando o motor não estiver suficientemente quente.
- Soluços podem acontecer quando a mola, o veio do regulador ou a mola do veio se movimentam de forma incorrecta. Verifique e limpe.
- Soluços podem acontecer quando a mola do veio do regulador começa a ficar esticada. Proceda com cuidado ou substitua a mola.
- Soluços podem acontecer quando a relação de mistura do combustível não estiver correcta. A relação de mistura deve ser de 25:1 a 50:1.
- Soluços podem acontecer quando o depósito ou a torneira estão entupidos por combustível sujo ou velho. Verifique e limpe.
- Quando não houver suficientemente óleo no regulador, os balastros não funcionarão correctamente, resultando em soluços do motor.
Verifique e ateste com óleo para engrenagens.
- Se o parafuso de alta velocidade no carburador não estiver correctamente ajustado, podem ocorrer soluços. Ajuste correctamente.

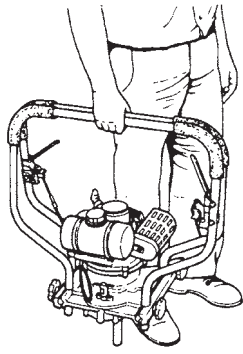

Fig. 13

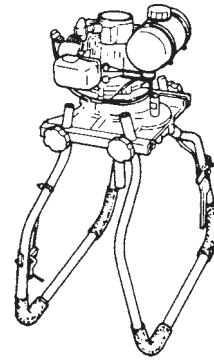

Fig. 14

4. Outras características

- 1) Se dobrar as pegas para cima, estas podem ser usadas como pegas de transporte. (Fig. 13)
- 2) Se dobrar as pegas para baixo, convertem-se no suporte para armazenagem. (Fig. 14)

HITACHI

DA300E



Läs noga igenom bruksanvisningen
innan maskinen tas i bruk.

VARNING!

Motoravgasen från denna produkt innehåller vissa kemikalier som staten Kalifornien klassificerat som cancerframkallande, fosterskadande eller reproduktionsskadliga ämnen.



Det är viktigt att du noggrant läser i bruksanvisningen för att fullt förstå och följa försiktighetsmått för säkerhet och varningarna. Om apparaten används slarvigt eller på något olämpligt sätt kan det medföra en allvarlig skada.



Läs, förstå och följ alla varningar och instruktioner i denna bruksanvisning och på maskinen.



Bär alltid ögon-, huvud- och hörselskydd vid användning av maskinen.

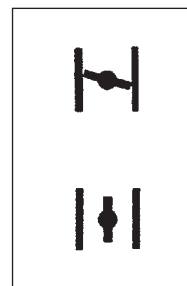

Visar chokens position. Den övre indikatorn visar att choken är stängd och den nedre visar att choken är helt öppen.



Rör aldrig vid skäret när motorn går.

Innan maskinen tas i bruk

- Läs noggrant igenom denna bruksanvisning.
- Kontrollera skärutrustningens montering och justering.
- Starta maskinen och kontrollera förgasarinställningen. Se "Underhåll".

Konformitetsdeklaration

Noi, Nikko Tanaka Engineering Co., Ltd., 3-4-29 Tsudanuma, Narashino, Chiba, Japan

Förklarar härmed på eget ansvar att denna produkt, motordriven vridborr modell
DA300E

till vilken denna deklaration tillhör, uppfyller samtliga väsentliga säkerhetskrav föreskrivna i
berörda direktiv.

98/37/EC, 89/336/EEC, 2000/14/EC

Vi har tagit hänsyn till följande standards.

ISO 3864, (EN ISO 12100-1/2)

Tillverkad av: Chiba, Japan

Signatur:



Seriern fr.o.m

E570001

Yoshio Osada

Befattning: Direktör

Innehåll

1. Specifikationer.....	4
2. Vad är vad ?	5
3. Varningar och säkerhetsanvisningar	6
4. Användningssätt	7
5. Underhåll	9

1. Specifikationer

MOTOR

Modell	DA300E (Tvamansmanovrerad hogtrestterande vridborr)
Type	Forcerad luftkyld tvtaktsbension-motor
Slagvolym (ml)	50 (3.05 kub. in.)
Tandning	Elektronisk
Tandstift	NGK BM-6A eller BMR-6A
Forgasare	Diafragmtyp
Bransle	Blandning av benison och olja for tvtaktsmotor (25~50:1)
Bransletankens kapacitet (l)	1
Styartfunktion	Starthandtag

REDUCERVAXEL

Koppling	Automatisk, centrifugaltyp
Vaxlar	Cylindriskt kuggjul
Reduktionsgrad	33:1
Drivaxelvarv	6500 varv per minut. Motor / 197 varv per minut Drivaxel
Drivaxel (diameter) (mm)	25.4

SMORJMEDEL

Vaxel	Smorfjett
Styrare	#30-vikt olja

DIMENSIONER (L x B x H) (mm) 1200 x 600 x 490

VIKT (kg) 17

STORLEK PA VRIDBORR Upp till 12 tum i diameter

Ljudtrycksnivå (dB (A)) (EN27917)	100.4
Ljudeffektnivå (dB (A))	Lw-garanterad 112
Vibrationsnivå (m/s ²) (ISO7916)	Vänster - 5.1 Höger - 5.8

OBS! Specifikationerna kan andras utan tidigare meddelande.

2. Vad är vad ?

Det kan hända att det finns skillnader mellan den modell du har och den modell som visas på illustrationerna, eftersom denna bruksanvisning täcker flera modeller. Attyd de instruktioner som är tillämplbara för Din maskin.

1. Handtag
2. Förgasare
3. Låsknapp
4. Gasreglage
5. Stoppomkopplare
6. Bränsletank
7. Stoppomkopplare
8. Gasregleringspåk
9. Handtag
10. Låssprint
11. Ratt
12. Luftrenare
13. Drivaxel
14. Starthandtag
15. Ljuddämpare
16. Tändstift

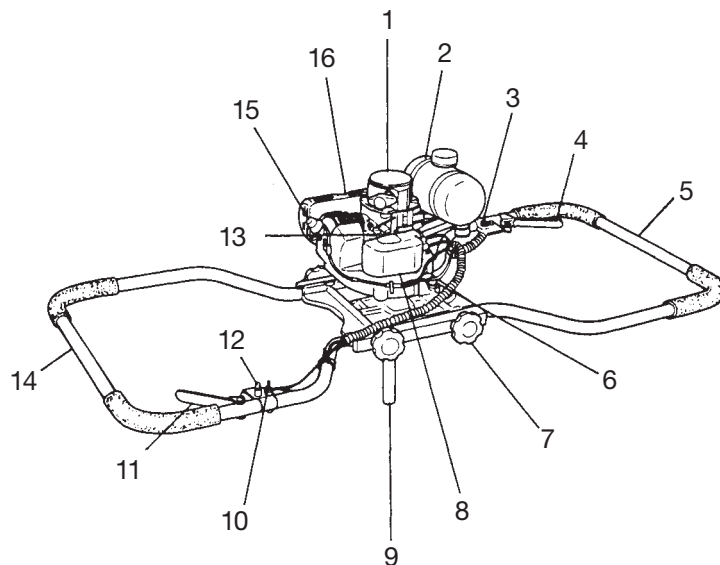

3. Varningar och säkerhetsanvisningar

Försäkra dig om, att alla som använder denna maskin har läst igenom och förstått innehållet i denna driftinstruktion. Ett uraktlåtande av säkerhetsinstruktionerna kan få allvariga personskador eller dödsfall till följd.

Användarens säkerhet

- Använd alltid ansiktsskydd eller skyddsglasögon.
- Använd alltid kraftiga, långa byxor, stadiga skor och handskar. Bär aldrig löst sittande kläder, smycken, kortbyxor eller sandaler och gå aldrig barfota. Bind upp håret så att det inte räcker nedanför axelhöjd.
- Använd inte redskapet medan du är trött, sjuk eller påverkad av alkohol, droger eller mediciner.
- Låt aldrig ett barn eller en person, som inte känner till maskinen, köra maskinen.
- Använd alltid hörselskydd.
- Starta eller kör aldrig motorn inne i ett stängt utrymme. Avgaserna kan vara livsfarliga att inandas.
- Håll handtagen fria från olja och bensin.
- Håll händerna borta från skärutrustningen.
- Håll inte trimmern i skärutrustningen.
- Stanna alltid skäret helt innan du lägger ned verktyget, när detta fränslagits.
- Försök inte att arbeta i flera timmar i ett sträck, utan ta paus då och då. Du kan på så sätt undvika de s.k. vita fingrarna som orsakas av vibrationer.
- Kontrollera alla fästen på maskinen för att försäkra dig om, att inga komponenter kan lossna under användning.
- Försäkra dig om, att området, där du ska borra, är fritt från hinder och störande föremål.
- Några föremål kan finnas gömda under ytan, som t ex elektriska kablar, vattenledningar m m. Om du är osäker, bör du vända dig till en fackman med lokalkännedom.
- Denna borrar-maskin är avsedd för borrar i jord. Försök aldrig att borra i fast material, som t ex trä, berg eller metall.
- Ändra eller byt aldrig ut sprinten, som låser borrar-spetsen fast i verktygets motordel. Att använda sprintar, som inte är i originalutförande kan orsaka personskador.
- Denna verktygsmodell är avsedd för borrar-spetsar med en maximal diameter av 12. Försök aldrig att använda större borrar-spetsar i denna maskin.
- Innan arbetet påbörjas, bör du förvissa dig om, att båda maskinskötare står i rätt position för att gripa tag i båda handtag och har stadigt fotfäste. Arbeta aldrig i branta sluttningar, där det är ökad risk att någon ramlar.
- De håll, som tas upp med denna maskin, kan vara farliga för andra personer. Lämna aldrig ett håll utan uppsikt, där det kan utgöra en säkerhetsrisk.

Redskapets säkerhet

- Kontrollera hela redskapet före varje användning. Byt ut skadade delar. Se efter så det inte förekommer något bränsleläckage och kontrollera att alla fäst detaljer finns på sina platser och är ordentligt fastsatta.
- Byt ut delar som är spräckta, ytskadade eller skadade på annat sätt innan du använder redskapet.
- Låt inte någon stå i närheten vid förgasarjusteringar.
- Använd endast tillbehör av de typer, som tillverkaren rekommenderar till detta redskap.

⚠ VARNING!

Ändra aldrig verktygets konstruktion på något sätt. Använd inte denna motorsåg för annat ändamål än det är avsett för.

Bränslesäkerhet

- Blanda och hantera bränslet utomhus och på en plats där det inte finns någon risk för gnistor eller öppen eld.
- Använd kär. Som är godkända för bränslehantering.
- Rök inte själv och tillåt inte någon annan att röka nära bränslet eller redskapet eller vid användning av redskapet.
- Torka upp utspillt bränsle före start av motorn.
- Flytta redskapet minst 3 m från tankningsplatsen före start av motorn.
- Stanna motorn innan du tar av bränslepåfyllningslocket.
- Töm bränsletanken innan du ställer undan redskapet för förvaring. Vi rekommenderar att bränslet töms efter varje användning. Om det finns bränsle kvar i tanken måste redskapet förvaras så att inte något bränsle kan rinna ut.
- Förvara redskapet och bränslet på ett ställe där bränsleångorna inte kan nå gnistor eller öppen eld från varmvattenberedare, elektriska motorer, strömställare, värmepannor etc.

⚠ VARNING!

Antivibrationssystemet garanterar inte att du inte utsätts för de s.k. vita fingrarna eller carpal tunnel syndrom. Den som kontinuerligt eller regelbundet använder denna maskin måste således kontrollera tillståndet av händerna och fingrarna noggrant. Vänd dig genast till en läkare för närmare undersökning, om något ovanligt märks i dina händer eller fingrar.

Arbets säkerhet

- Försök inte att borra i annat material än vad verktyget är avsett för.
- Granska arbetsytan före varje arbetsinsats. Avlägsna alla föremål som kan kastas iväg eller trassla in sig.
- Tag på dig en mask för andningsskydd vid borrar i en yta besprutad med insektsdödare.

- Håll alla barn, djur, åskådare och medhjälpare på minst 5 m avstånd från redskapet. Stanna omedelbart motorn, om någon kommer i närheten.
- För denna maskin krävs två maskinskötare samtidigt. Försök aldrig att använda denna maskin med endast en maskinskötare eller att ändra manöverdonen, så att endast en person kan använda maskinen.
- Håll redskapet stadigt med båda händerna.
- Se till att du står stadigt och med god balans. Sträck dig aldrig för att öka räckvidden.
- Håll alla kroppsdelar borta från ljuddämpare och skärutrustning så länge motorn går.

Skötselsäkerhet

- Sköt om redskapet enligt anvisningarna.
- Tag bort tändkabeln från tändstiftet innan du utför några underhållsarbeten med undan-tag för förgasarinställningar.
- Låt inte någon stå i närheten vid förgasar justeringar.
- Använd endast tillbehör från HITACHI av de typer som tillverkaren rekommenderar till detta redskap.

Transport och förvaring

- Bär alltid redskapet med motorn avstängd och ljuddämparen vänd bort från kroppen.
- Låt motorn svalna, töm bränsletanken och spänn fast redskapet för förvaring eller transport i ett fordon.
- Töm bränsletanken innan du ställer undan redskapet för förvaring. Vi rekommenderar att bränslet töms efter varje användning. Om det finns bränsle kvar i tanken måste redskapet förvaras så att något bränsle inte kan rinna ut.
- Förvara redskapet oåtkomligt för barn.
- Rengör motorsågen noga och förvara den i ett torrt utrymme.
- Före transport och förvaring: Kontrollera att stoppknappen står i frånslaget läge.
- Vid transport av gräsrojar i en bil skall skäret täckas med skärskyddet eller filt.

Om en situation som inte behandlas i denna bruksanvisning uppstår, så var försiktig och använd sunt förnuft. Kontakta HITACHI-återförsäljaren, om du behöver hjälp. Särskilt viktiga avsnitt har i det följande markerats på tre olika sätt beroende på graden av betydelse:

⚠ VARNING!

Information som är av största betydelse för att undvika allvarlig personskada eller dödsfalli.

VIKTIGT!

Information av stor betydelse för att undvika personskada eller skada på maskin och utrustning.

OBSERVERA!

Information som är viktig för att klargöra en åtgärd och därmed undvika misstag.

- (1) En tum
- (2) Ratt på handtag
- (3) Drivaxel
- (4) Sprint
- (5) Fixeringsbult
- (6) 1: OLJA
- (7) 25~50: Bensin

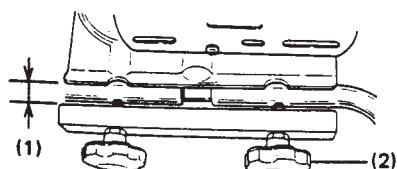

Fig. 1

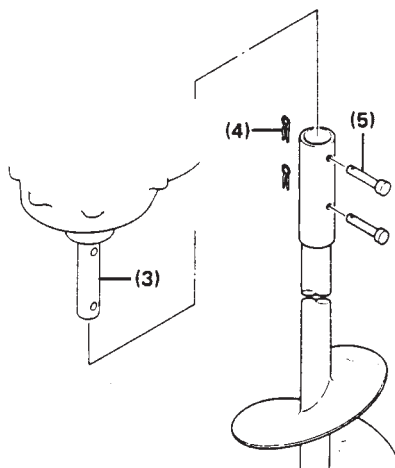

Fig. 2

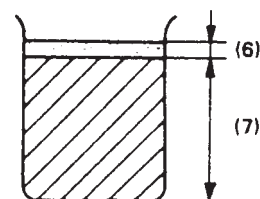

Fig. 3

4. Användningssätt

1. Montering

- 1) Lossa de fyra rattarna som håller fast hand-handtagsstängerna ungefär en tum och fäll ut bågge handtagsstängerna. Om de lossas för mycket ramlas rattarna av. (Fig. 1)
- 2) Skruva fast de fyra rattarna ordentligt efter att stängerna dragits ut. (Drag åt dem en gång till efter att du kört apparaten en liten stund.)
- 3) Vid montering av vridborren, lägg ned motorn på marken. Stick in vridborren i drivaxeln. Låt Hålen i drivaxeln överlappa hålen i vridborren och tryck in fixeringsbultarna som kommer med som tillbehör i hålen. Lås fast bultarna genom att med en tång knäppa fast sprintarna. (Fig. 2)

OBS!

Drivaxeln i apparaten har två hål. Men vissa vridborrar har bara ett hål. De båda borrhyperterna (med ett hål eller två hål) kan dock användas med denna apparat.

2. Val av passande vridborr

- 1) Välj en vridborr för det föremål som skall borraras. För borrar i is, t. ex. Välj en vridborr avsedd för borrar i jord. (Vänd dig till den närmaste återförsäljaren för vidare upplysningar.)

3. Bränsle

⚠ VARNING!

Denna motordrivna vridborr är försedd med en tvåtaktsmotor. Den skall alltid köras på oljeblandad bensin. Se till att ventilationen är tillfredsställande vid tankning eller hantering av bränslet.

Besin (Fig. 3)

- Använd alltid 89-oktanig blyfri bensin.
- Använd tvåtaktsolja i originalutförande eller en blandning mellan 25 och 50 : 1, angående mängd se uppgift på oljeflaskan eller fråga HITACHI-återförsäljaren.
- Förhållandet 50:1 gäller endast kalifornien i Förenta staterna.
- Om originalolja inte finns tillgänglig, får en olja av hög kvalitet med tillsats av ett antioxidationsmedel och uttrycklig märkning för användning i tvåtaktsmotorer (JASO FC GRADE OIL eller ISO EGC GRADE) användas. Använd inte olja av typ BIA eller TCW (avsedd för vattenkylda tvåtaktsmotorer).
- Använd aldrig motorolja eller liknande.
- Blanda alltid bensin och olja i en separat och ren behållare.

Börja med att fylla i halva bensinmängden. Fyll därefter i hela mängden olja och blanda (skaka). Fyll sedan i den resterande bensinmängden och blanda (skaka) omsorgsfullt innan blandningen hålls i bränsletanken.

Bränslepåfyllning

⚠ VARNING!

- **Stanna alltid motorn vid bränslepåfyllning.**
- **Öppna bränsletankens lock långsamt vid påfyllning av bränsle, så att eventuellt övertryck försvinner.**
- **Drag åt tanklocket ordentligt efter tankning.**
- **Flytta alltid maskinen minst 3 m åt sidan innan motorn startas.**

Rengör runt tanklocket innan bränsle fylls för att hindra smuts från att falla ner i tanken. Se till att bränslet är ordentligt blandat före tankning genom att skaka behållaren.

- (1) Chokespak
- (2) Bränslekran
- (3) Stängd
- (4) Öppen
- (5) Starthandtag
- (9) Förgasare
- (10) Låssprint
- (11) Handtag för låssprint
- (T) Skruven för tomgångsinställning

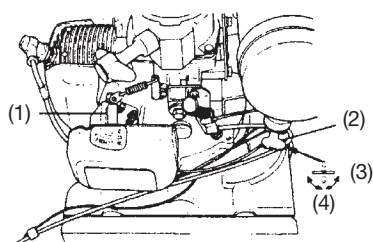

Fig. 4

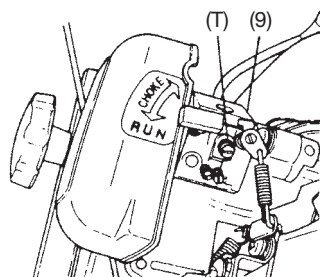

Fig. 6

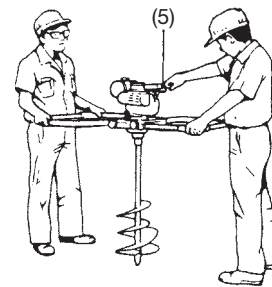

Fig. 5

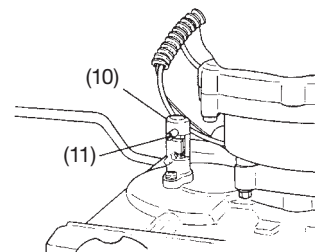

Fig. 8

4. Uppstartning

- 1) Slå på bägge stoppomkopplarna. (Huvuddelar)
- 2) Öppna bränslekranen. (Fig. 4)
- 3) Ställ chokespaken i CHOKE-läge. (Fig. 4)
- 4) Drag i gasregleringsspaken och tryck på låsknappen, släpp sedan långsamt gasregleringsspaken, vilket låser gasregleringen. Samtidigt skall den andre föraren hålla den andra gasregleringsspaken helt nedtryckt. (Huvuddelar)
- 5) Föraren på sidan med starthandtaget drar i detta snabbt, samtidigt som han ser till att handtaget sitter säkert i handen, så att han inte tappar det. (Fig. 5)
- 6) När du ser att motorn börjar starta skall du ställa chokespaken i Pun-läge (öppen). Drag sedan ännu en gång snabbt i starthandtaget. (Fig. 4)

OBS! Upprepa steg 3 till 6, om motorn inte startar.

- 7) När motorn startat, drag i gasregleringsspaken för att låsa upp låsknappen. Låt sedan motorn värmas upp i 2-3 minuter innan apparaten används.

OBS!

För accelerering av motorn måste de båda gasregleringsspakarna dras i samtidigt.

Om den ene föraren släpper efter spaken går motorn ner i varv. (Detta är normalt.)

WARNING:

Det är inte rekommendabelt att ändra på vajerjusteringen som är installerad på fabriken.

5. Förgasarjustering (Fig. 6)

WARNING!

Starta aldrig motorn utan att kopplingskåpan sitter på plats. Annars kan kopplingen lossna och orsaka personskador.

I förgasaren blandas bränsle och luft. När motorn provköras vid fabriken justeras även förgasaren. Om ytterligare justering behövs, orsakat av klimat eller höjdläge, finns bara en justeringsmöjlighet:
T = Justerskruv för tomgångsvarvtal.

Tomgångsjustering (T)

Kontrollera att luftfiltret är rent. Vid korrekt inställt tomgångsvarvtal roterar inte kedjan. Om justering krävs, så vrid T-skraven medurs med motorn igång tills kedjan börjar rotera. Vrid skruven därefter moturs tills kedjan slutar rotera. Rätt tomgångsvarvtal har uppnåtts när motorn går jämnt i alla lägen på ett varvtal som är lägre än det då kedjan börjar rotera. Kontakta HITACHI-återförsäljaren, om borren efter justering av hastigheten fortfarande roterar.

WARNING!

Kedjan får under inga omständigheter rotera när motorn går på tomgång.

OBSERVERA!

På en del modeller som säljs i områden med stränga regler för avgasutsläpp kan högt eller lågt varvtal på förgasaren inte ställas in. Sådan justering kan medföra att motorn öppnas utanför gränsen för tillåtna utsläpp. För dessa modeller är inställning av tomgångshastigheten den enda förgasarinställning som kan göras.

För modeller som medger inställning av lågt eller högt varvtal har förgasaren förinställts vid tillverkningen. Genom finjustering kan prestandan optimeras i förhållande till klimat, höjdnivå o.s.v. Vrid dock aldrig justeringsskruvarna mer än 90 grader åt gången, eftersom felinställning kan resultera i motorskada. Rådgör med HITACHIs återförsäljare, om du inte är bekant med denna typ av inställning.

6. Borrning

- 1) De båda förarnalen måste hålla ordentligt i handtagen med bägge händerna och stå säkert på fast mark så att apparaten inte kan svänga runt med dem. (Fig. 7)
- 2) Placera vridborrens spets precis på den punkt där du skall borra och kör sedan borren på full i gas vid borrning. Detta kan göras mycket lätt tack vare den inbyggda cetrifalkopplingen (Fig. 7)
- 3) Lyft borren en aning vid grävning var tionde centimeter för att lätta på trycket och rensa ut hålet.
- 4) Kopplingen slirar, om vridborren överbelastas. Lyft i så fall upp borren något för att lätta på trycket.
- 5) Om ovanliga vibrationer eller oljud uppstår, stanna motorn omedelbart och inspektera apparaten.

WARNING:

Eftersom DA300E är en borrar avsedd för TVÅ PERSONER, försök aldrig att göra borrning med bara en gasregleringsspak.

- 6) Om vridborren fastnar under grävning och det är svart att få upp den ur marken, stanna motorn och lås vridborren med låssprinten. Dettakan underlätta arbetet. (Fig. 8) (Låsning med låssprinten kan utföras genom vridning av apparaten en aning, medan du trycker in sprinten. Vrid därefter låssprintens handtag medurs så att den låses.)

7. Stannande

- 1) Den ene eller de båda förarna skall släppa gasreglaget gradvis till tomgångsläget och stäng sedan av med stoppomkopplaren eller låsknappen. (Huvuddelar)
- OBS! I nödfall, stäng genast av med stoppomkopplaren.**
- 2) Stäng av bränslekranen och töm ur bränslesystemet, om apparaten skall förvaras under en lång tid.

- (1) Skydd för luftrenare
- (2) Drag, så att skyddet för luftrenaren kan tas bort.
- (3) Luftrenarelement
- (4) 0.60 mm
.023 in
- (5) Avlägsna sot och olja.
- (6) Smörjningsöppning
- (7) Nivåkontrollskruv

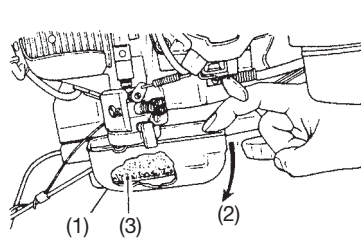

Fig. 9

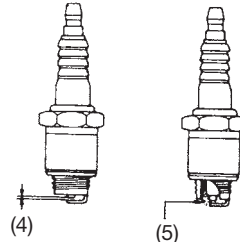

Fig. 10

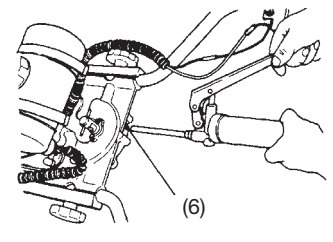

Fig. 11

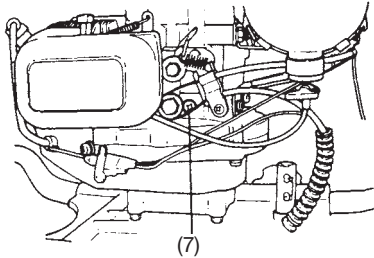

Fig. 12

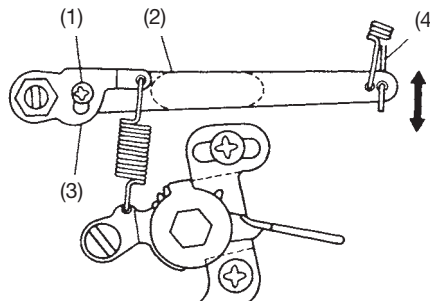

Fig. 12B

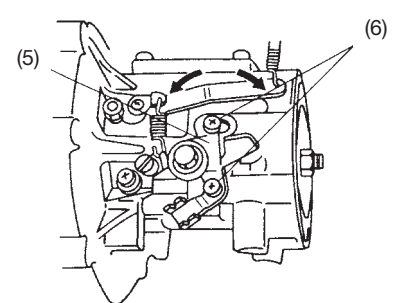

Fig. 12C

5. Underhåll

1. Periodisk kontroll

- 1) Rengör luftrenarelementet med tvål och vatten, och torka av det väl innan det används igen.
- 2) Skrapa bort sot från tändstiltens gnistgap. (Standardgapet är 0.6 mm eller 0.023 in.) (Fig. 10)
- 3) Rengör cylinderns utloppsöppning och ljuddämparen. Avlägsna avlagring och adamm i cylinderlocket och fläktskyddet. (Om inte detta görs kan överhettning förorsakas.)
- 4) Kontrollera noggrant att inget bränsle- eller oljeläckage är för handen.
- 5) Kontrollera att samtliga muttrar, bultar och skruvar är ordentligt åtdragna.
- 6) Kontrollera även kopplingsskon, då den slits ut efter längre tids användning.

2. Smörjning

- 1) Smörj växellådan genom inpumpning av universalfett genom smörjningshålet efter 50 timmars användning. (Fig. 11)
- 2) Motorvarvsstyraren skall smörjas med #30-vikt olja (EP litium). Kapaciteten är 0.5 fl. oz. (16 ml) och bör kontrolleras efter 50 timmars användning med hjälp av nivåkontrollskruven. (Fig. 12) När kontrollskruven lossas, se till att skruvsidan vänds uppåt.

3. JUSTERING AV REGULATORN

- 1) Stanna först motorn och lossa sedan skruven A (1). Drag upp den yttre spaken (2) av regulatorn och tryck sedan ned dess fjäderspak (3). Drag samtidigt åt skruven A. (Fig. 12B)

OBS! Efter ovanstående procedur skall du kontrollera att gasspjället på förgasaren står antingen i tomgångsläge eller fullgasläge.

- 2) För justering av regulatorn skall du lossa skruvorna (6) som fasthåller styrspaksenheten (5) på vevhuset och sedan skjuta enheten åt höger eller vänster tills du erhåller det maximala varvtalet på 6500 rpm. (Skjut styrspaken åt vänster, så att varvtalet ökas. Skjut den åt höger, så att varvtalet minskas.) (Fig. 12C)

OBS! Inställ alltid spelet av ledningsändan på gasspjället före justering av regulatorn.

YARNING: Kör aldrig motorn över 6500 rpm.

- 3) Regulatorns svängningar (varvtalet varierar.)

- Regulatorns små svängningar uppstår när motorn inte uppvärmts fullständigt.
- Svängningarna förorsakas också genom att regulatorns fjäder, stång eller stångfjäder justerats felaktigt. Gör kontroll och rengöring.
- Regulatorns kan svänga, om dess stångfjäder utsträcks. Reparera eller byt ut.
- Regulatorns kan svänga, om blandningsförhållandet av bensin/olja är okorrekt. Det rätta förhållandet ligger mellan 25:1 och 50:1.
- Regulatorns kan svänga, om bränsletanken eller pyskranen är tilltäppt med smuts eller gammal olja. Kontrollera och rengör.
- Regulatorns kan svänga, om oljemängden i regulatorn är otillräcklig eller om flottörerna inte fungerar på rätt sätt. Kontrollera och fyll på växellådsolja.
- Regulatorns kan svänga, om skruven för justering av varvtalet, som sitter på förgasaren, är feljusterad. Justera skruven om.

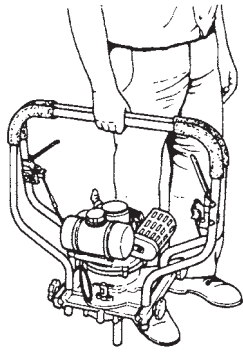

Fig. 13

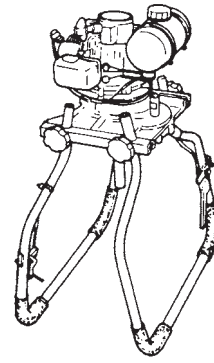

Fig. 14

4. Övriga finesser

- 1) Handtagsstängerna kan användas som bärhandtag, om de fälls ihop. (Fig. 13)
- 2) Handtagsstängerna kan användas som stödben vid förvaring. (Fig. 14)

HITACHI

DA300E



Læs denne brugsvejledning omhyggeligt, inden maskinen tages i brug.

D
K

Betjeningsvejledning

ADVARSEL

Motorudstødningen fra dette produkt indeholder kemikalier, som i staten Californien anses for at fremkalde kræft, fødselsskader og andre reproduktive skader.



Det er vigtigt, at du læser, fuldt ud forstår og overholder de følgende sikkerheds-foranstaltninger og advarsler. Skødesløs eller forkert brug af denne enhed kan forårsage alvorlige eller dødelige kvæstelser.



Læs, forstå og følg alle advarsler og instruktioner i denne manual og på enheden.



Brug altid beskyttelsesudstyr for øjne, hovedet og ører under brugen af denne enhed.

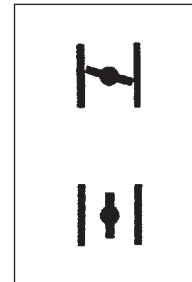

Forklarer chokerposition. Øverste mærke markerer choker lukket, og det nederste helt åben.



Rør ikke ved boret, når motoren kører.

Inden du bruger maskinen

- Læs manualen omhyggeligt.
- Kontroller, at udstyret er samlet korrekt og indstillet.
- Start enheden og kontroller karburatorindstillingen. Se "Vedligeholdelse".

Overensstemmelseserklæring

Vi, Nikko Tanaka Engineering Co., Ltd., 3-4-29 Tsudanuma, Narashino, Chiba, Japan

Erklærer som eneansvarlig, at produktet motordrevet jordbor mode DA300E

som denne erklæring vedrører, er i overensstemmelse med de væsentlige sikkerhedskrav, som er specificeret i direktiverne

98/37/EC, 89/336/EEC, 2000/14/EC

De følgende standarder har været iagttaget.

ISO 3864, (EN ISO 12100-1/2)

Produceret ved : Chiba, Japan

Underskrift:



Serienr. op fra E570001

Yoshio Osada

Position: Direktør

Indholdsfortegnelse

1. Specifikationer.....	4
2. Hvad er hvad?	5
3. Advarsler og sikkerhedsinstruktioner.....	6
4. Betjening	7
5. Vedligeholdelse	9

1. Specifikationer

MOTOR

Model	DA300E (2-Man Power Auger)
Type	Tvunget luftkøling, totaktsbenzin
Motorstørrelse (ml)	50 (3,05 cu in.)
Tænding	Elektronisk
Tændrør	NGK BM-6A eller BRM-6A
Karburator	Membrantype
Brændstof	Blanding af benzin og totaktsolie (25~50:1)
Tankkapacitet	1 (33,8 fl.oz.)
Startmetode	Rekylstart

REDUKTIONSGEAR

Kobling	Tør automatisk, centrifugal type
Gear	Cylindrisk tandhjulsgear
Omsætningsforhold	33:1
Drivakslens hastighed	6500 min ⁻¹ motor / 197 min ⁻¹ drivaksel
Drivaksel (dia.) (mm)	25.4 (1 in.)

LUBRICANT

Gear	Smørefedt
Regulator	#30 vægtolie

DIMENSIONER (L x B x H) (mm) 1200 x 600 x 490

Vægt (kg) 17 (37.4 lbs)

BORSTØRRELSE Op til 30,5 cm i diameter

Støjniveau (dB (A)) (EN27917)	100.4
Støjniveau (dB (A))	Lw 112
Vibrationsniveau (m/s ²) (ISO7916)	venstre - 5.1 højre - 5.8

BEMÆRK: Specifikationerne kan ændres uden forudgående varsel.

2. Hvad er hvad?

Denne manual dækker flere modeller, derfor kan der være forskelle mellem billeder og din enhed. Brug de instruktioner, der gælder for din enhed.

1. Rekylstarter
2. Brændstoftank
3. Afbryder
4. Gashåndtag
5. Håndtag
6. Låsestift
7. Håndtagsknap
8. Luftfilter
9. Drivaksel
10. Afbryder
11. Gashåndtag
12. Låseknop
13. Karburator
14. Håndtag
15. Vela de ignição
16. Lyddæmper

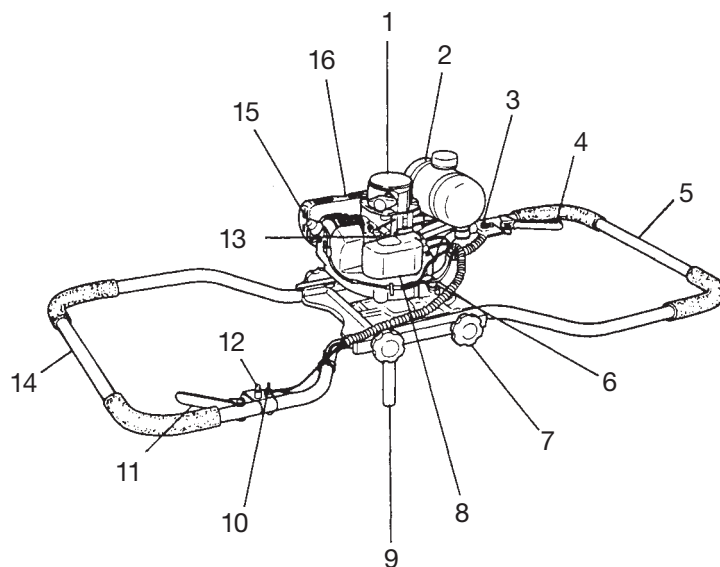

3. Advarsler og sikkerhedsinstruktioner.

Sørg for at alle som betjener denne maskine har læst og forstår denne manual og dets indhold. Det kan resultere i alvorlige skader eller dødsfald, hvis ikke alle sikkerhedsinstruktioner følges.

Operatørsikkerhed

- Brug altid ansigtsskærm eller briller af sikkerhedshensyn.
- Bær altid kraftige, lange bukser, støvler og handsker. Bær ikke løse klæder, smykker, korte bukser, sandaler eller gå barfodet. Sikre hår, så det er over skulderhøjde.
- Betjen ikke denne enhed/maskine, hvis du er træt, syg eller påvirket af alkohol, stoffer eller medicin.
- Lad aldrig et barn eller en uerfaren person betjene maskinen.
- Brug høreværn.
- Start resp. lad aldrig maskinen køre i et lukket rum eller lukket bygning. Indånding af udstødningsgasser kan være dræbende.
- Hold greb fri for olie og brændstof.
- Hold hænderne væk fra boret.
- Tag ikke fat på og hold ikke enheden i boret.
- Når enheden slukkes, skal du sørge for, at boret er stoppet, før enheden sættes ned.
- Ved længere arbejder skal man holde regelmæssige pauser for at undgå legemsbeskadigelser f.eks. i form af vibrationer (Raynaud fænomen / "White Finger Disease").
- Kontroller alle fastgørelseselementer på maskinen for at sikre, at ikke noget løsner sig under driften.
- Kontroller, at det område du vil grave i, er fri for alle hindringer og blokeringer. Der kan være elementer begravet under overfladen som f.eks. kabler, vandrør osv. Hvis du er i tvivl om deres placering, så spørg hos de lokale myndigheder.
- Dette bor er konstrueret til at bore gennem jord. Forsøg aldrig at bore gennem massive objekter som træ, klippe eller metal.
- Forsøg aldrig at ændre eller udskifte den pin, der sikrer borbitten til el-hovedet. Brug af alt andet end den normale pin kan forårsage kvæstelser.
- Denne model er konstrueret til at kunne arbejde med en borbit med en diameter på indtil 8 tommer. Forsøg aldrig at bruge en større bit på denne maskine.
- Kontroller før starten, at begge operatører er i en position, hvor de kan gribe fast om begge håndtag og er i stand til at få sikkert fodfæste. Arbejd aldrig på stejle skrånninger, hvor der er større muligheder for at falde.
- Huller, som laves med denne maskine, kan være farlige for andre. Efterlad aldrig et hul uden opsyn, hvor det kan være en sikkerhedsrisiko.

Enhed/maskinsikkerhed

- Undersøg hele enheden/maskinen før hver brug. Udskift beskadigede dele. Kontroller for brændstoftæklager og kontroller, at alle fastgørelser er på plads og spændt sikkert. Udskift dele, der er revnede, skårne eller beskadiget på nogen måde, inden du bruger maskinen.

- Kontroller, at sikkerhedsskærmen sidder korrekt.
- Brug kun tilbehør, som er anbefalet af producenten til denne maskine.
- Lad aldrig kæden ramle mod nogen forhindring.

⚠ ADVARSEL!

Føretag aldrig ændringer på enheden/maskinen under nogen form. Bor ikke i andre materialer end sådanne, som udstyret er beregnet til.

Brændstofsikkerhed

- Bland og hæld brændstof på udendørs, og hvor der ikke er nogen gnister eller flammer.
- Brug en beholder, som er godkendt til brændstof.
- Ryg ikke og tillad ikke rygning nær brændstof eller enheden/maskinen eller under brugen af enheden/maskinen.
- Tør alt spildt brændstof op, inden du starter maskinen. Gå mindst 3m væk fra påfyldningsstedet, inden du starter motoren.
- Stop motoren før du fjerner brændstofdækslet.
- Tøm brændstoftanken, inden du sætter enheden/maskinen til opbevaring. Det anbefales, at brændstoffet tømmes af efter hver brug af enheden/maskinen. Hvis der efterlades brændstof i tanken, så opbevar enheden/maskinen, så brændstoffet ikke lækker.
- Opbevar enhed/maskine og brændstof i et område, hvor dampe fra brændstof ikke kan komme i kontakt med gnister eller åben ild fra vandvarmere, elektriske motorer eller kontakter, ovne osv.

⚠ ADVARSEL!

Antivibrationssystemer garanterer ikke, at du slipper for at få hvide fingre eller carpal tunnel syndrom. Derfor skal vedvarende og regelmæssige brugere holde øje med deres hænder og fingres tilstand. Søg straks læge, hvis nogen af de ovenfor nævnte symptomer opstår.

Boresikkerhed

- Bor ikke i andre materialer end sådanne, som udstyret er beregnet til.
- Inspicer det område, der skal bores i, før hver brug. Fjern objekter som kan slynges omkring eller vikles ind.
- For åndedrætsbeskyttelse bær en aerosol beskyttelsesmaske, hvis du borer i området efter spredning af insektdræbende midler.
- Hold andre inklusive børn, dyr, tilskuere og hjælpere uden for risikozonen på 5 m. Stop straks motoren, hvis nogen nærmer sig.
- Denne maskine kræver altid tomandsbetjening. Forsøg aldrig på at betjene maskinen med kun én operatør eller at ændre på kontrolindstillingen, så den kan betjenes af én mand.
- Hold enheden/maskinen fast med begge hænder.

- Hold fast fodfæste og balance. Stræk ikke for langt ud.
- Hold alle legemsdele væk fra lyddæmperen og borespiralen, når motoren kører.

Vedligeholdelsessikkerhed

- Vedligehold enheden/maskinen i overensstemmelse med anbefalede procedurer.
- Tag tændrøret ud, inden du udfører vedligeholdelse, bortset fra ved karburatorindstilling.
- Hold andre væk, når du indstiller karburatoren.
- Brug kun originale HITACHI reservedele som anbefalet af producenten.

Transport og opbevaring

- Bær enheden/maskinen med hånden med motoren stoppet og lyd-potten væk fra din krop.
- Lad motoren køle af, tøm brændstoftanken, og sikre enheden/maskinen, inden du sætter den til opbevaring eller transporterer den i et køretøj.
- Tøm brændstoftanken før du sætter enheden/maskinen til opbevaring. Det anbefales at tømme brændstoftanken efter hver brug. Hvis der efterlades brændstof i tanken, så opbevar enheden/maskinen, så den ikke lækker brændstof.
- Opbevar enheden/maskinen uden for børns rækkevidde.
- Rengør og vedligehold enheden omhyggeligt og opbevar den et tørt sted.
- Kontroller, at motorkontakten er afbrudt under transport og opbevaring.
- Dæk boret med et dæksel eller tæppe, når enheden transporteres med et køretøj.

Hvis der forekommer situationer, som ikke er dækket af denne manual, så vær omhyggelig og brug den sunde fornuft. Kontakt din HITACHI forhandler, hvis du behøver assistance. Vær særlig opmærksom på udsagn, hvor følgende ord står foran:

⚠ ADVARSEL!

Hvis instruktionerne ikke følges, kan der være fare for alvorlige personskader eller død.

FORSIGTIG!

Hvis instruktionerne ikke følges, kan der være fare for personskader eller skader på udstyret.

BEMÆRK!

Nyttig information for korrekt funktion og brug.

- (1) Ca. 2, 5 cm
- (2) Håndtagsknap
- (3) Drivaksel
- (4) Låsestift
- (5) Fastgøringsstift
- (6) 1: Olie
- (7) 25 ~ 50: Benzin

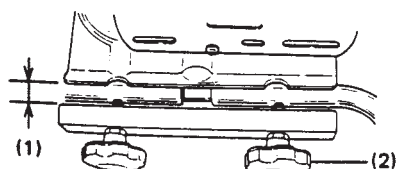

Fig. 1

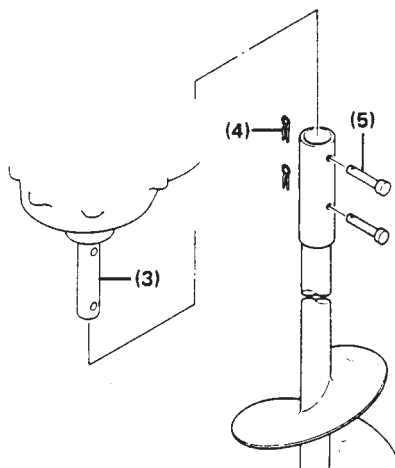

Fig. 2

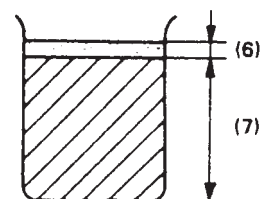

Fig. 3

4. Betjening

1. Montering

- 1) Løsn de 4 håndtagsknapper omkring 2,5 cm for at kunne folde begge håndtag ud. Hvis man løsner dem for meget, falder de af. (Fig. 1)
- 2) Når begge håndtag er foldet ud, strammes de 4 knapper fast. (Efter hver start skal knapperne strammes yderligere.)
- 3) Ved installering af boret sættes drevhovedet på jorden. Sæt boret på drivakslen. Hullerne fra drevhoved og bor skal stå på linje. Indsæt de to medfølgende fastgøringsstifter i hullerne og fastgør dem med låsestifterne ved hjælp af en tang. (Fig. 2)

BEMÆRK! Mens forskruningen til dit bors drevhoved har to huller til at montering af borskær, har nogle borskær kun ét hul. Begge borskær (ét hul eller to huller) kan bruges med dette drevhoved.

2. Valg af et passende bor

- 1) Vælg et bor svarende til det materiale, der skal bores i. (Eksempel) Brug et isbor ved boring i is. Brug et jordbor ved boring i jord. (Få yderligere oplysninger hos din nærmeste forhandler.)

3. Brændstof

⚠ ADVARSEL!

Den motordrevne boremaskine er udstyret med en totakts motor. Lad altid motoren køre på brændstof, som er blandet med olie.

Sørg for god ventilation, når du fylder brændstof på eller håndterer det.

Brændstof

- Brug altid brandet 89 oktan blyfri benzin.
- Brug original totakts olie eller brug en blanding mellem 25:1 to 50:1, se oledunken vedr. forholdet, eller kontakt din HITACHI forhandler.
- I staten Californien kun 50:1.
- Hvis original olie ikke er tilgængelig, så brug en kvalitetsolie, der er tilsat en anti-oxidant og udtrykkelig anbefalet til brug i en luftkølet, totakts motor (JASO FC GRADE OIL eller ISO EGC GRADE). Anvend ikke BIA eller TCW (2-takts vandafkølet type) blandet olie.
- Bland altid brændstof og olie i en separat, ren container.
- Start altid med at fylde den halve mængde brændstof, som skal bruges, tilsæt så hele oliemængden. Bland (ryst) brændstofblandingen.

Tilsæt så resten af brændstoffet.

Bland (ryst) brændstofblandingen grundigt før du fylder på brændstoftanken.

Fyld brændstof på

⚠ ADVARSEL!

- Sluk altid for motoren, før du fylder brændstof på.
- Åbn tankdækslet langsomt, når du fylder på, så eventuelt overtryk forsvinder.
- Sæt brændstofdækslet omhyggeligt på efter at have tanket.
- Flyt altid enheden mindst 3 m (10 ft.) væk fra brændstofområdet, før du starter enheden.

Rens tankdækslet omhyggeligt inden du tanker for at sikre, der ikke falder urenheder i tanken. Kontroller, at brændstoffet er godt blandet ved at ryste containeren inden tankning.

- (1) Choker
- (2) Brændstofthane
- (3) Luk
- (4) Åbn
- (5) Punho de arranque
- (9) Låseknapp
- (10) Låsestift
- (11) Låsestift
- (T) Indstillingskrue for tomgang

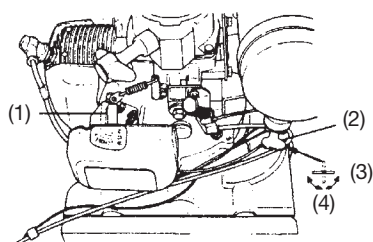

Fig. 4

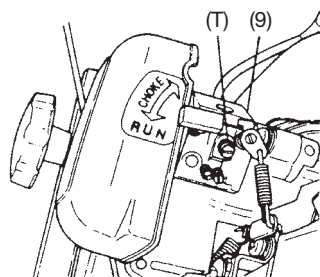

Fig. 6

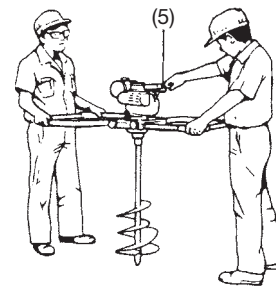

Fig. 5

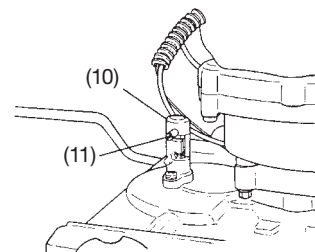

Fig. 8

4. Start

- 1) Tænd for begge afbrydere, (M. Dele)
- 2) Åben for brændstofshane (Fig. 4)
- 3) Sæt startknappen i CHOKE- position (Fig. 4)
- 4) Træk i starthåndtaget og tryk på låseknappen; giv derefter langsomt slip på starthåndtaget. Dette vil låse håndtaget. Mens dette foregår, skal den anden bruger stadig presse det andet gashåndtag i helt bund (M. Dele)
- 5.) Træk hurtigt i rekylstarteren. sørg for et godt greb i håndtaget, så det ikke smutter tilbage. (Fig. 5)
- 6) Når du hører motoren ønsker at starte, så sæt chokeren tilbage til positionen RUN (åben). Træk så rekylstarteren kvikt igen. (Fig. 4)

BEMÆRK! Hvis motoren ikke starter, skal du gentage procedurene fra 3 til 6.

- 7) Når motoren er startet, så træk i startgrebet for at udløse låseknappen. Lad derefter motoren køre 2-3 minutter for at varme op, inden du udsætter den for belastning.

BEMÆRK! For at øge hastigheden skal der trækkes i begge startgreb på samme tid. Når én operator slipper startgrebet, så taber maskinen fart. (Dette er under normale forhold.

PAS PÅ! Det anbefales ikke at røre ved kabelreguleringen, da den er indstillet fra fabrikken.

5. Karburatorindstilling (Fig. 6)

⚠ ADVARSEL!

Start aldrig motoren, før hele koblingsdækslet og gearkassen er samlet! Ellers kan koblingen rive sig løs og medføre personskaade.

Brændstof blandes med luft i karburatoren. Karburatoren indstilles under testkørsel på fabrikken. Det kan

være nødvendigt med yderligere indstilling passende til klima og højde. Karburatoren har en indstillingsmulighed:

T = Tomgangs indstillingskrue.

Tomgangsindstilling (T)

Kontroller, at luftfilteret er rent. Hvis tomgangshastigheden er korrekt, roterer boret ikke. Hvis det er nødvendigt at justere, så drej T-skruen (med uret) med motoren kørende, til boret begynder at rotere. Åbn skruen (mod uret), til boret stopper. Du har den korrekte tomgangshastighed, når motoren kører jævnt i alle positioner under det omdrejningstal pr. minut, hvor boret begynder at rotere.

Hvis bitten stadig roterer efter justering af tomgangshastigheden, så kontakt HITACHI forhandleren.

⚠ ADVARSEL!

Når motoren kører i tomgang, må boret under ingen omstændigheder rotere.

BEMÆRK!

Nogle modeller, som sælges i områder med streng e regler for udstødningens emission, har ikke karburatorindstillinger for høj og lav hastighed. Sådanne indstillinger kan tillade, at motoren bruges ud over grænserne for deres emissions overholdelse. For disse modeller er tomgang den eneste karburatorindstilling.

For modeller, der er udstyret med indstillinger for lav og høj hastighed, er karburatorerne forudindstillet fra fabrikken. Mindre indstillinger kan optimere ydelsen baseret på klima, højde osv. Drej aldrig indstillingsskruerne i spring over 90 grader, da forkert indstilling kan beskadige motoren. Kontakt din HITACHI-forhandler, hvis du ikke er fortrolig med den type indstillinger.

6. Boring

- 1) Begge operatører skal holde i håndtaget med et fast greb med begge hænder og stå sikkert på fast jord, så de ikke væltes omkuld af redskabet (Fig. 7)
- 2) Stil boret præcist, hvor der skal graves og sæt boret på fuld gas til gravning. Det er et let job takket være den indbyggede centrifugalkobling. (Fig. 7)
- 3) Løft boret let efter nogle centimeters gravning for at lette presset og rense ud i hullet.
- 4) Koblingen er indstillet, så den udløses ved overbelastning. Når det sker, så løft boret let for at formindske belastningen.
- 5) Hvis der opstår unormale vibrationer eller støj, så stop motoren og efterse redskabet.

PAS PÅ! Da DA300 er fremstillet som et bor til TO-PERSONER, så forsøg aldrig at få boret til at arbejde med kun et startgreb.

- 6) Hvis boret sætter sig fast, mens der graves og er vanskelig at trække op af jorden, så stop motoren og lås låsestiften. Dette kan gøre jobbet lettere. (Fig. 8)
(Låsestiften indstilles ved at dreje drevhovedet let, mens man skubber stiften. Drej så stifstens håndtag med uret for at låse den.)

7. Standsning

- 1) En eller begge operatører frigør gradvist startgrebet til tomgang; sluk så ved at trykke på stopknappen. (M. Dele)

BEMÆRK! Hvis der opstår en nødsituation, så tryk omgående på stopknappen.

- 2) Luk for brændstofshane og tøm brændstofssystemet for dets lager.

- (1) Dæksel til luftrenser
- (2) Træk for at fjerne dækslet på luftrenseren
- (3) Luftrensererelement
- (4) 0.60 mm
.023 in
- (5) Fjern kul eller olie
- (6) Smøreanordning
- (7) Kontrolskruer for niveau

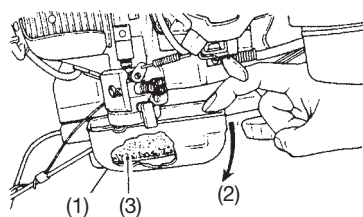

Fig. 9

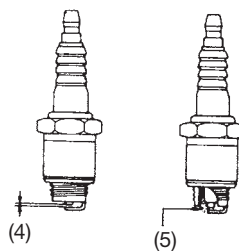

Fig. 10

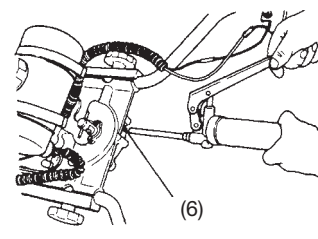

Fig. 11

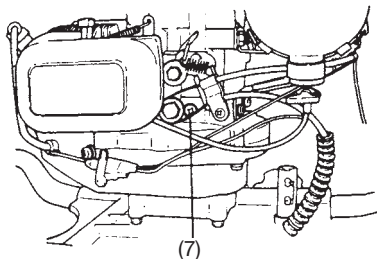

Fig. 12

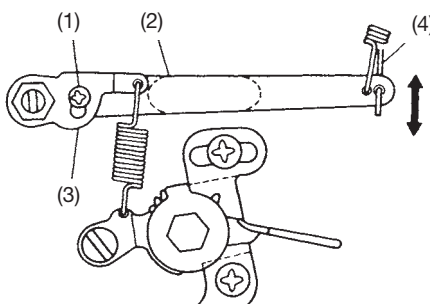

Fig. 12B

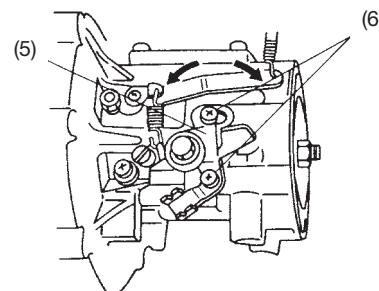

Fig. 12C

5. Manutenção

1. Periodisk syn

- (1) Rens luftrensningselementet med sæbe og vand og lad det tørre, inden det tages i brug igen. (Fig. 9)
- (2) Skrab soden af tændrørsåbningen. (Standardåbningen er 0,60 mm el. 0,023 in.) (Fig. 10)
- (3) Rens cylinderens udstødningsåbning og dæmper. Fjern splinter eller støv, der er kommet ind i cylinderdæksel eller ventilator. (Det kan ellers forårsage problemer som fx overophedning.)
- (4) Efterse omhyggeligt, om der er brændstof- eller olielækage.
- (5) Kontroller alle møtrikker, bolte, skruer, etc. om de er strammet.
- (6) Da koblingsskoene slides efter længere tids brug, bør de kontrolleres regelmæssigt.

2. Smøring

- (1) Smør drevkassen ved at pumpe "multi-purpose" smørelie gennem smøreanordningen efter 50 timers brug. (Fig. 11)
- (2) Motorens hastighedsregulator skal smøres med # 30 W vægtolie (EP-lithium). Kapaciteten er 0,5 fl.oz (16 ml) og niveauet bør kontrolleres ved kontrolskruen efter 50 timers brug. (Fig. 12) Hold skruesiden opad, når kontrolskruen løsnes.

3. JUSTERING AF REGULATOR

- (1) Sørg for, at motoren er slukket; Løsn skruer A (1)
Træk op i regulatorens yderste håndtag (2), tryk regulatorens fjederarm ned (3), og stram samtidig skruer A (Fig. 12B)

BEMÆRK! Efter ovenstående procedure, kontroller at startgrebet (4) på karburatoren får fat om enten tomgangspositionen eller åbn-positionen.

- (2) Til justering af regulatoren: løsn skruerne (6), der fastholder kontrolhåndtagsenheden til krumtaphuset og skub enheden til venstre eller højre for at opnå maksimum hastighed på 6500 omdr./min. (Når enheden skubbes til venstre, opnås højere omdr./min., og når den skubbes til højre, opnås lavere omdr./min.)

BEMÆRK! Juster altid gashåndtagets trådender og bevægelse, før regulatoren justeres.

3) Regulator pendling (Ujævn hastighed)

- Pendling forekommer ved utilstrækkelig opvarmning af motoren.
- Når regulatorfjeder, regulatorstang eller regulatorstangens fjeder bevæger sig forkert, kan pendling forekomme. Kontroller og rens.
- Hvis regulatorstangens fjeder strækkes, kan pendling forekomme. Behandl den forsigtigt eller skift den ud.
- Hvis blandingsforholdet mellem benzin og olie ikke er korrekt, kan pendling forekomme. Blandingsforholdet bør ligge mellem 25:1 og 50:1.
- Når brændstoftanken eller afluftningshanen er tilstoppet med snavs eller gammel brændstof, kan pendling forekomme. Kontroller og rens.
- Når der ikke er tilstrækkeligt med olie i regulatoren, vil vægtene ikke arbejde korrekt og resultere i pendling. Kontroller og fyld gearolie på.
- Hvis hastighedsskruen på karburatoren ikke er korrekt justeret, kan pendling forekomme. Foretag passende justering.

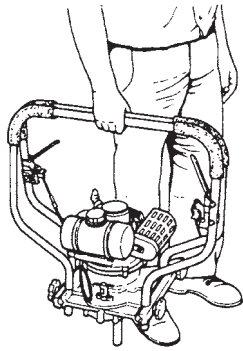

Fig. 13

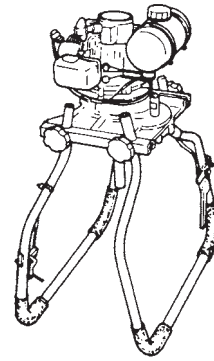

Fig. 14

4. Andre funktioner

- 1) Se dobrar as pegas para cima, estas
 - 1) Håndtagene kan bruges som bærehåndtag, når man folder dem opad. (Fig. 13)
- 2) Når man folder håndtagene nedad, fungerer de som opbevaringsstativ. (Fig. 14)

HITACHI

DA300E



Bruksanvisningen må leses nøye før bruk av maskinen.

Bruksanvisning

ADVARSEL

Avgassene fra dette produktet inneholder stoffer som er kjent i Staten California som kreftfremkallende, arvestoffskadelige og reproduksjonsskadelige.



Det er viktig at du leser, forstår innholdet fullstendig og legger merke til sikkerhetsvernetiltak og advarsler. Uforsiktighet eller feil bruk av denne enheten kan forårsake alvorlig eller livsfarlig skade.



Les, forstå og følg alle advarsler og instruksjoner i denne bruksanvisningen og på enheten.



Bruk alltid øye-, hode- og ørebeskyttelse når du bruker denne enheten.

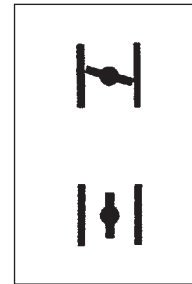

Forklarer chokens posisjon. Det øvre tegnet viser stengt choke, det nedre helt åpen choke.



Ikke rør boret mens motoren går.

Før du tar i bruk din nye enhet

- Les bruksanvisningen nøye.
- Kontroller klippeutstyrets montering og justering.
- Start enheten og kontroller forgasserinnstillingen. Se "Vedlikehold".

Konformitetserklæring

Vi, Nikko Tanaka Engineering Co., Ltd., 3-4-29 Tsudanuma, Narashino, Chiba, Japan

Erklærer med vårt eneansvar at produktet, kraftbor modell DA300E

som denne deklarasjonen tilhører, er i overensstemmelse med de vesentlige sikkerhetskrav og direktiver.

98/37/EC, 89/336/EEC, 2000/14/EC

Det er tatt hensyn til følgende standarder

ISO 3864, (EN ISO 12100-1/2)

Produsert ved: Chiba, Japan

Underskrift:



Serienr. opp fra E570001

Yoshio Osada

Stilling: Direktør

Innhold

1. Tekniske data.....	4
2. Hva er hva?	5
3. Advarsler og sikkerhetsinstruksjoner	6
4. Funksjon	7
5. Vedlikehold	9

1. Tekniske data

MOTOR

Modell	DA300E (2-persons kraftborer)
Type	Tvunget luftkjølt, totaktsbensin
Motorstørrelse (ml)	50 (3.05 cu in.)
Tenning	Elektronisk
Tennplugg	NGK BM-6A eller BMR-6A
Forgasser	Membrantype
Brennstoff	Blanding av bensin og totaktsolje (25~50:1)
Brennstofftankstørrelse (l)	1 (33.8 fl.oz)
Start	Ved å dra i startsnoren

REDUKSJONSGIR

Kobling	Tørr automatisk, sentrifugal type
Gir	Sylindrisk tannhjul
Reduksjonsforhold	33:1
Drivakselhastighet	6500 min ⁻¹ motor / 197 min ⁻¹ drivaksel
Drivaksel (diameter) (mm)	25.4 (1 in.)

SMØRING

Gir	Smurning
Turtallsregulator	#30 kvalitetsolje

MÅL (L x B x H) (mm) 1200 x 600 x 490

VEKT (kg) 17 (37.4 lbs)

BORSTØRRELSE Opp til 12 tommer i diameter

Lydtryknivå (dB (A)) (EN27917)	100.4
Lydeffektnivå (dB (A))	Lw 112
Vibrasjonsniveau (m/s ²) (ISO7916)	Bakre - 5.1 Fremre - 5.8

MERK: Spesifikasjonene kan endres uten forutgående varsel.

2. Hva er hva?

Siden denne bruksanvisningen er felles for flere modeller kan det være noen forskjeller mellom bilder og din enhet. Bruk de instruksjonene som gjelder din enhet.

1. Tilbakestillingsstarter
2. Brennstofftank
3. Stoppbryter
4. Chokeutløser
5. Håndtak
6. Låsepinne
7. Håndtakknottes
8. Luftfilter
9. Drivaksel
10. Stoppbryter
11. Chokeutløser
12. Stengeknapp
13. Forgasser
14. Håndtak
15. Tennplugg
16. Lyddemper

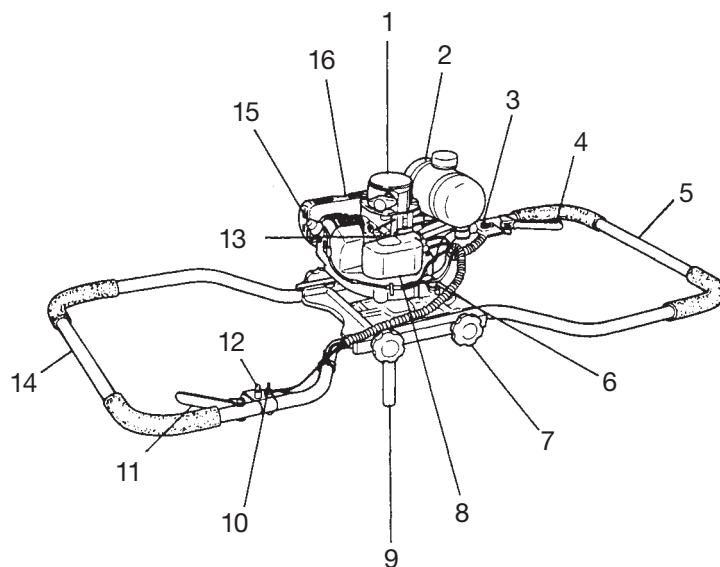

3. Advarsler og sikkerhetsinstruksjoner

Forsikre deg om at enhver som bruker denne maskinen har lest og forstått hele denne håndboken og innholdet i den. Dersom alle sikkerhetsinstruksjoner ikke følges, kan det resultere i alvorlige skader eller død.

Personlig sikkerhet

- Bruk alltid ansiktsbeskyttelsesjerm eller vernebriller.
- Bruk alltid tykke, lange bukser, støvler og hansker. Ikke bruk løstsittende klær, smykker, korte bukser, sandaler eller gå barbeint. Fest håret slik at det holder seg kortere enn skulderlangt.
- Ikke bruk denne enheten/maskinen når du er trøtt, syk eller påvirket av alkohol, narkotika eller medisiner.
- La aldri barn eller personer uten erfaring bruke maskinen.
- Bruk hørselsvern.
- Aldri start eller kjøp motoren inne i et lukket rom eller en bygning. Innånding av eksosgass kan være dødelig.
- Hold håndtakene frie for olje og drivstoff.
- Hold hendene borte fra boreutstyret.
- Ikke grip rundt eller hold enheten i det roterende utstyret.
- Vær sikker på at det roterende tilbehøret har stoppet før enheten settes ned etter at enheten er avslått.
- Ved lengre tids bruk er det nødvendig at du tar en pause fra tid til annen, for å unngå at fingrene eventuelt blir følelseløse på grunn av vibrasjonene.
- Sørg for å sjekke alle fester på maskinen for å forvise deg om at ikke noe kan løsne under drift.
- Forviss deg om at området hvor du skal grave er uten hindringer og blokkeringer. Visse ting kan være gravd ned under overflaten, som for eksempel ledningskabler, vannrør, osv. Hvis du er usikker på deres plassering - konsulter dine lokale fageksperter.
- Dette boret er designet for boring gjennom jord. Forsøk aldri å bore gjennom massive objekter som treverk, stein eller metall.
- Foreta aldri endringer eller skift ut tappen som fester borespissen til borekronen. Bruk av noe annet enn originaltappen kan forårsake skade.
- Denne modellen er designet for bruk av en borespiss med en maksimal diameter på 200 mm (8 tommer). Forsøk aldri å bruke en større borespiss med denne maskinen.
- Før start, sørg for at begge operatørene er i en posisjon slik at de kan ha et fast grep om begge håndtakene, og at de er i stand til å oppnå forsvarlig fotfeste. Bruk aldri boret i bratte skråninger hvor muligheten for å falle er større.
- Hull laget med denne maskinen kan være farlige for andre. Forlat aldri et hull uten tilsyn der hvor det kan skape en sikkerhetsrisiko.

Enhet/maskin-sikkerhet

- Kontroller hele enheten/maskinen før hver gangs bruk. Bytt ut ødelagte deler. Kontroller om det er bensinlekkasje og vær sikker på at alle skruene er på plass og godt tilskrudd.

- Erstatt deler som er revnet, sprukket eller ødelagt på noen måte før bruk av enheten/maskinen.
- Hold andre unna når forgasseren justeres.
- Bruk kun tilbehør som er anbefalt av produsenten for denne enheten/maskinen.

⚠ ADVARSEL!

Ikke gjør endringer på enheten/maskinen på noen måte. Ikke bruk boremaskinen til noe annet arbeid enn det den er beregnet til.

Brennstoffsikkerhet MERK!

- Tøm bensintanken før enheten/maskinen settes bort for lagring. Spesielt viktig er det, hvis lagringen varer mer enn tre måneder, ellers kan brennstoffet ruste som kan skade forgasseren. Det anbefales at brennstoffet tømmes ut etter hver gangs bruk. Hvis brennstoff finnes i tanken, må lagringen gjøres slik at brennstoffet ikke lekker ut.
- Bland og fyll brennstoff utendørs på et sted der det ikke finnes gnister eller flammer.
- Bruk en kanne som er godkjent for brennstoff.
- Ikke røyk eller tillat røyking nær brennstoffet eller enheten/maskinen eller når maskinen er i bruk.
- Tørk opp alt søl av brennstoff før motoren startes.
- Flytt deg minst 3 meter fra stedet der brennstoffet ble fylt på før motoren startes.
- Stopp motoren før brennstoffdekelet fjernes.
- Lagre enheten/maskinen og brennstoffet i et område der brennstoffavdunsting ikke kan nå fram til gnister eller åpen flamme som f.eks. vannvarmere, elektriske motorer og brytere, ovner etc.

⚠ ADVARSEL!

Antivibrasjonssystemet garanterer ikke at du vil unngå å få følelseløse fingre eller carpal tunnel-syndromet. Derfor må de som bruker maskinen regelmessig nøye undersøke tilstanden i hender og fingre. Hvis noen av de ovenfor nevnte symptomene skulle oppstå, må det søkes medisinsk hjelp øyeblikkelig.

Boresikkerhet

- Ikke bor annet materiale enn det utstyret er beregnet for.
- Kontroller området som skal bores før hver gangs bruk. Fjern objekter som kan bli kastet eller sammenfiltret.
- Bruk en aerosol-beskyttelsesmaske som pustebeskyttelse når det skal bores etter at det er spredt insektdrepende midler.
- Hold andre, inkludert barn, dyr, tilskuere og hjelpere, utenfor en faresone på 5 m. Stopp maskinen øyeblikkelig hvis noen nærmer seg.

- Denne maskinen krever alltid to operatører. Ikke prøv å bruke denne maskinen med kun én operatør, eller forandre styreanordningene for å tillate kun en operatør.
- Hold enheten/maskinen godt fast med begge hender.
- Stå støtt og godt balansert. Ikke strekk deg for langt.
- Hold alle deler av kroppen borte fra lyddemperen og boretilbehøret når motoren går.

Vedlikeholdssikkerhet

- Vedlikehold enheten/maskinen i henhold til de anbefalte prosedyrene.
- Koble bort tennpluggen før vedlikehold utføres, unntatt for justering av forgasseren.
- Hold andre unna når forgasseren justeres.
- Bruk kun originale HITACHI reservedeler som er anbefalt av produsenten.

Transport og lagring

- Bær enheten/maskinen i hånden med motoren av og lyddemperen vendt bort fra kroppen.
- Tillat at maskinen avkjøles, tøm brennstofftanken og sikre enheten/maskinen før lagring eller transport i et kjøretøy.
- Tøm bensintanken før enheten/maskinen settes bort for lagring. Det anbefales at brennstoffet tømmes ut etter hver gangs bruk. • Hvis brennstoff finnes i tanken, må lagringen gjøres slik at brennstoffet ikke lekker ut.
- Lagre enheten/maskinen utilgjengelig for barn.
- Rengjør enheten nøye og lagre den på et tørt sted.
- Vær sikker på at motoren er av under transport og lagring.
- Under transport i et kjøretøy må borespissen dekkes til med borspissdekelet eller et teppe.

Hvis det skulle oppstå situasjoner som ikke er omtalt i denne bruksanvisningen må man være forsiktig og bruke sunn fornuft.

Kontakt HITACHI-forhandleren hvis du trenger hjelp.

Vær spesielt oppmerksom på utsagn som er merket med følgende ord:

⚠ ADVARSEL!

Betyr at det er mulighet for stor personlig skade eller tap av liv hvis instruksjonene ikke blir fulgt.

FORSIKTIG!

IBetyr at det er mulighet for personlig skade eller skade på utstyret hvis instruksjonene ikke blir fulgt.

MERK!

Nyttig informasjon for riktig funksjon og bruk.

- (1) En tomme
- (2) Håndtakknøtter
- (3) Drivaksel
- (4) Låsepinne
- (5) Passtift
- (6) 1: olje
- (7) 25~50: Drivstoff

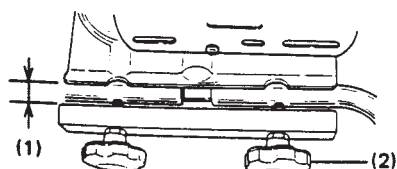

Fig. 1

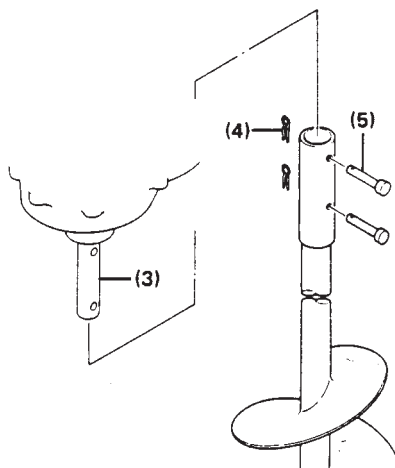

Fig. 2

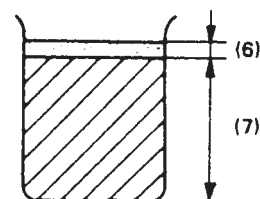

Fig. 3

4. Funksjon

1. Montering

- 1) Løsne 4 håndtakknøtter ca. en tomme og brett ut begge håndtakene. Å løsne mer vil forårsake at knottene faller av. (Fig. 1)
- 2) Etter at begge håndtakene er forlenget skrues de fire knottene godt fast. (Etter hver start er det nødvendig å skru til ekstra.)
- 3) For å montere boret legges motorhodet på bakken. Sett boret på drivakselen. Rett inn hullene i drivakselen og boret, sett inn de to leverte passtiftene i hullene og fest dem med låsepinnene ved bruk av nebbtenger. (Fig. 2)

MERK: Mens din jordbor hodeadapter har to hull for montering av vrabor kan noen vrabor ha kun ett hull. Begge vrabor (et hull eller to hull) passer til bruk sammen med dette motorhode.

2. Valg av passende bor

- 1) Velg et bor i henhold til materialet som skal bores. (Eksempel) hvis det skal bores i is, velges et bor for is. Hvis det skal bores i jord, velges et for jord. (For mer informasjon spør din nærmeste forhandler).

3. Brennstoff

⚠ ADVARSEL!

Det kraftige vrabor er utstyrt med en totakt-motor. Motoren må alltid kjøres på en blanding av bensin og olje. Sørg for god ventilasjon ved fylling og håndtering av brennstoff.

Brennstoff

- Bruk alltid blyfri bensin merket med 89 oktan.
- Bruk ekte totaktsolje eller bruk en blanding på 25:1 til 50:1, vennligst les på oljebeholderen for blandingsforhold eller kontakt en HITACHI-forhandler.
- I staten California kun 50:1.
- Hvis ekte totaktsolje ikke er tilgjengelig, brukes en kvalitet tilsatt antioksidierende middel som uttrykkelig er merket for luftkjølte totaktsmotorer, bruk (JASO FC KVALITET OLJE eller ISO EGC KVALITET OLJE). Bruk ikke BIA eller TCW (2-takts vannavkjølingstype) oljeblandinger.
- Bruk aldri helårslolje (10 W/30) eller spillolje.
- Bland alltid bensin og olje i en separat kanne.

Begynn alltid med å helle halvparten av bensinen som skal blandes inn i en kanne. Fyll deretter på hele mengden olje. Bland (rist) brennstoffblandingen. Fyll på resten av bensinen.

Bland (rist) brennstoffblandingen nøye før den fylles over på maskinens bensintank.

Fylling av brennstoff

⚠ ADVARSEL!

- Slå alltid av maskinen før påfylling av brennstoff.
- Åpne tanklokket sakte ved påfylling av brennstoff slik at et eventuelt overtrykk forsvinner.
- Skru tanklokket godt til etter påfylling.
- Flytt alltid enheten minst 3 m (10 ft) bort fra påfyllingsstedet før start.

Før fyllingen må området rundt tanklokket rengjøres nøye for å være sikker på at ikke noe smuss faller inn i tanken. Påse at brennstoffet er godt blandet ved å riste kannen før tanken fylles.

- (1) Shokearm
- (2) Drivstoffkrane
- (3) Stengt
- (4) Åpen
- (5) Starthåndtak
- (9) Forgasser
- (10) Låsepinne
- (11) Låsepinnehåndtak
- (T) skrue for tomgangshastighet

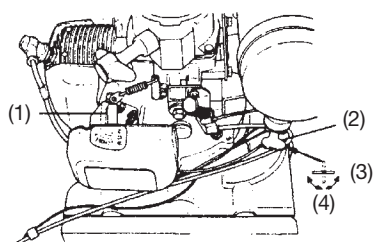

Fig. 4

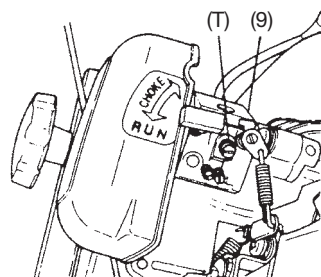

Fig. 6

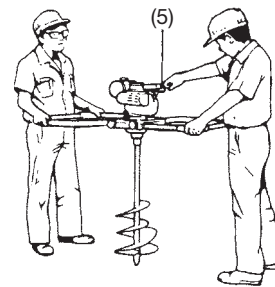

Fig. 5

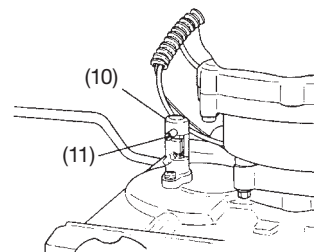

Fig. 8

4. Start

- 1) Slå på begge stoppbryterne, (M. Parts)
- 2) Åpne drivstoffkranen. (Fig. 4)
- 3) Sett chokehendelen i CHOKE posisjon. (Fig. 4)
- 4) Dra i gasshåndtaket og trykk på låseknappen, deretter slippes gasshåndtaket sakte. Dette låser gassen. Samtidig må den andre operatøren holde det andre gasshåndtaket helt inne. (M. Parts)
- 5) Operatøren ved starterhåndtaksiden trekker hardt i rekylstarteren mens man passer på å holde et grep om håndtaket og ikke tillater det å slå tilbake. (Fig. 5)
- 6) Når du hører at motoren ønsker å starte returneres chokehendelen til posisjon RUN (KJØR) (åpen). Trekk så raskt i rekylstarteren igjen. (Fig. 4)

MERK: Hvis motoren ikke starter gjentas punktene 3 til 6.

- 7) Etter å ha startet motoren trekkes det i gassen for å løse ut låseknappen. Deretter må motoren få 2-3 minutters oppvarming før den utsettes for enhver belastning.

MERK: For å øke motorhastigheten må begge gasshåndtakene trykkes inn samtidig. Så snart en operatør slipper gasshåndtaket minskes motorhastigheten. (Dette er en vanlig betingelse)

FORSIKTIG! Det anbefales at kabeljusteringen forblir urørt slik den er innstilt fra fabrikken.

5. Justering av forgasseren (Fig. 6)

⚠ ADVARSEL!

Aldri start motoren uten fullstendig koblingsdeksel og montert girkasse! Ellers kan clutchen løsne og forårsake personskade.

I forgasseren blandes brennstoff med luft. Når motoren ble testkjørt i fabrikken ble forgasseren justert. Ytterligere justering

kan være nødvendig avhengig av klima og høyde over havet. Forgasseren har en justeringsmulighet:

T= skrue for hvilehastighet.

Justering av hvilehastighet (T)

Kontroller at oljefilteret er rent. Hvis hvilehastigheten er riktig vil boret ikke rotere. Hvis justering er nødvendig lukk (med klokken)

T-skruen mens motoren går inntil boret begynner å rotere. Åpne skruen (mot klokken) inntil boret stopper. Du har oppnådd den riktige hvilehastigheten når motoren går jevnt i alle stillinger godt under den hastigheten der boret starter å rotere.

Kontakt HITACHI-forhandleren hvis boret fremdeles roterer etter at hvilehastigheten er justert.

⚠ ADVARSEL!

Når motoren går på tomgang må boret ikke under noen omstendighet rotere.

MERK!

Noen modeller som selges i områder med strenge utslipsreguleringer har ikke høy og lav hastighetsjustering på forgasseren. Slik justering kan føre til at motoren brukes utenfor utslipsgrensene som er tillatt. For disse modellene er hvilehastigheten eneste forgasserjustering.

For modeller som er utstyrt med lav og høy hastighetsjustering er forgasseren innstilt fra fabrikken. Mindre justeringer basert på klima, høyde over havet etc. kan optimalisere ytelsen. Skru aldri justeringsskruene i trinn på mer enn 90 grader da motorskader kan føre til uriktig innstilling. Hvis du ikke er fornøyd med denne type justering – søk hjelp hos din HITACHI forhandler.

6. Boring

- 1) Begge operatørene må holde godt i håndtaket med begge hender og stå stødig på fast grunn slik at enheten ikke kan slenge ham rundt. (Fig. 7)
- 2) Plasser spissen av boret direkte på stedet for boring og kjør boret med full gass for å bore. Dette er en enkel jobb takket være den innebygde sentrifugalkoblingen. (Fig. 7)
- 3) Hev boret litt etter noen tommers boring for å lette presset og rense hullet.
- 4) Koblingen er laget for å slure når boret er overbelastet. Når dette skjer heves boret litt for å minke belastningen.
- 5) Hvis unormal vibrasjon eller støy oppstår, stoppes motoren og enheten undersøkes.

FORSIKTIG! Prøv aldri å omgjøre boret til å arbeide med kun et gasshåndtak da DA300E er konstruert som et TOPERSONS bor.

- 6) Hvis boret setter seg fast under boring og er vanskelig å dra ut fra jorden, blir det enklere å stoppe motoren og låse boret med låsepinnen. (Fig. 8)
(Å plassere låsepinnen gjøres ved å rotere motorhodet litt mens pinnen presses inn. Deretter vrir pinnehåndtaket med klokken for å låses.)

7. Stoppe

- 1) En eller begge operatørene slipper gasshåndtaket gradvis til en hvilestilling for deretter å slå av stoppebryteren eller knappen. (M. Parts)

MERK: I tilfelle det oppstår en nødsituasjon slås stoppbryteren av øyeblikkelig.

- 2) Lukk drivstoffkranen og tøm drivstoffsystemet for lengre tids lagring.

- (1) Luftrenserdeksel
- (2) Dra for å fjerne luftrenserdeksel
- (3) Luftrenserdeksel
- (4) 0.60 mm .023 in
- (5) Fjern kull eller olje
- (6) Smørehull
- (7) Nivåkontrollskruer

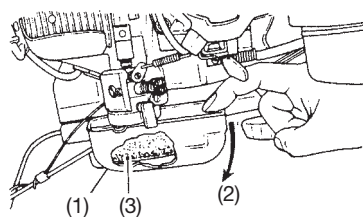

Fig. 9

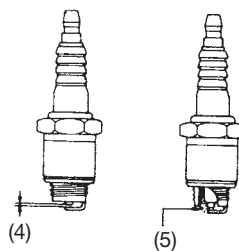

Fig. 10

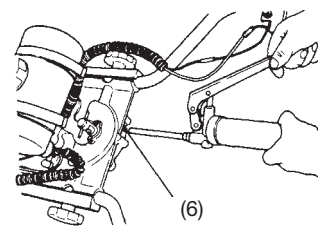

Fig. 11

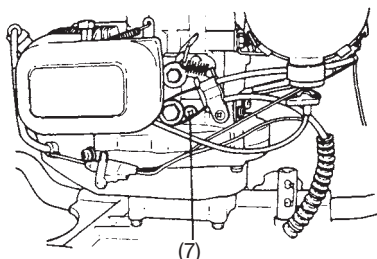

Fig. 12

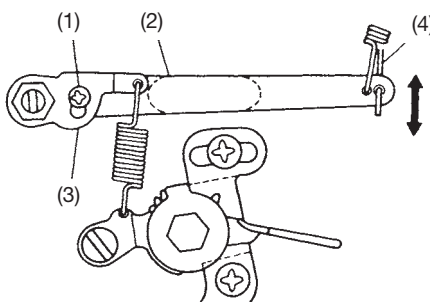

Fig. 12B

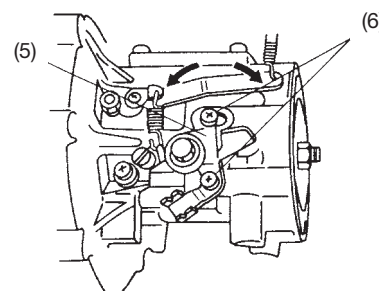

Fig. 12C

5. Vedlikehold

1. Periodisk kontroll

- 1) Rens luftfilteret med såpe og vann og la det tørke før gjenbruk. (Fig. 9)
- 2) Skrap bort kullrester fra tennpluggåpningen. (Standard avstand er 0,60 mm eller 0.023 tommer) (Fig 10)
- 3) Rens sylinderens avgassutløp og lydtemperen. Fjern spon og støv som har kommet inn i sylinderdekslet eller viftehusdekslet. (Ellerskan det skape problemer som overoppheting.)
- 4) Kontroller nøye om det er drivstoff- eller oljelekkasje.
- 5) Kontroller at muttere, bolter, skruer etc. er tilstrekkelig tilskrudd.
- 6) Siden koblingsskoene vil bli utslitt etter lengre tids bruk, må de kontrolleres en gang i mellom.

2. Smøring

- 1) Smør girkassen ved å pumpe inn multifunksjonsolje gjennom smørehullet hver 50. driftstunde. (Fig. 11)
- 2) Motorens turtallsregulator er smurt med # 30 kvalitetsolje (EP litium). Volumet er 0,5 fl.oz. (16ml) og bør kontrolleres etter hver 50. driftstunde i nivåkontrollskruen. (Fig. 12) Når kontrollskruen skrues opp, holdes skruesiden opp.

3. JUSTERING AV TURTALLSREGULATOREN

- 1) Først slås motoren av, deretter løsnes skruen A (1). Dra opp turtallsregulatorens ytre arm (2) og trykk ned turtallsregulatorens fjærarm (3), samtidig som skruen A skrues til igjen (Fig. 12B)

MERK: Etter metoden beskrevet ovenfor, vær sikker på at gassen (4) på forgasseren ikke står i hvileposisjon eller i full åpen posisjon.

- 2) For å justere turtallsregulatoren løsnes skruen (6) som fester regulatorarmenheten (5) til motorhuset, og enheten beveges til venstre eller høyre for å oppnå den maksimale hastigheten på 6500 omdreininger per minutt (bevegelse av regulatorarmenheten til venstre gir høyere turtall, til høyre gir lavere turtall) (Fig 12C)

MERK: Juster alltid gasswireendens slark før justering av turtallsregulatoren.

- 3) Slingring i turtallsregulatoren (varierer turtallet)

- Slingring opptrer når motoren ikke er riktig oppvarmet.
- Når turtallsregulatorfjæren, turtallsregulatorstangen eller turtallsregulatorens stangfjær ikke beveger seg riktig, kan slingring oppstå. Kontroller og rens.
- Hvis turtallsregulatorens stangfjær blir strukket, kan slingring oppstå. Må håndteres forsiktig eller byttes ut.
- Hvis bensin- og oljeblandingsforholdet ikke er riktig, kan slingring oppstå. Forholdet skal være fra 25:1 til 50:1.
- Når drivstofftanken eller strupeventilen er blokkert av skitt eller gammelt drivstoff, kan slingring oppstå. Kontroller og rens.
- Hvis det er for lite olje i turtallsregulatoren, vil tyngden ikke virke riktig, og føre til slingring. Kontroller og etterfyll med girolje.
- Hvis topphastighetsskruen på forgasseren ikke er justert riktig, kan slingring oppstå. Juster til en passende stilling.

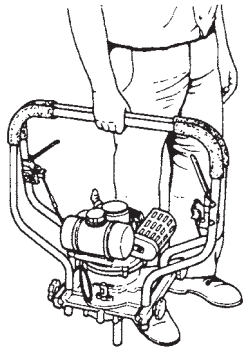

Fig. 13

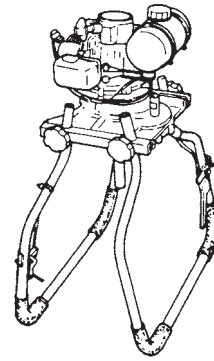

Fig. 14

4. Andre fordeler

- 1) Ved å brette håndtakene oppover kan de benyttes som bærehåndtak.
(Fig. 13)
- 2) Ved å brette håndtakene nedover, kan de benyttes som stativ for lagring.
(Fig. 14)

HITACHI

DA300E



Lue ohjekirja huolellisesti ennen koneen käyttämistä.

Omistajan opas

**F
I**

VAROITUS

Tuotteen moottorin pakokaasut sisältävät kemikaaleja, jotka Kalifornian osavaltion viranomaisten mukaan aiheuttavat syöpää, vahingoittavat sikiötä tai muuten lisääntymistä.



Lue turvallisuusohjeet ja varoitukset huolellisesti, ymmärrä ne ja noudata niitä. Varomaton tai virheellinen käyttö voi vammauttaa vakavasti tai johtaa kuolemaan.



Lue ja ymmärrä oppaan ja laitteen kaikki varoituksen sekä ohjeet ja noudata niitä.



Käytä silmänsuojaimia, kypärää ja kuulonsuojaimia, kun käytät laitetta.

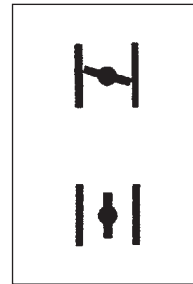

Näyttää rikastimen asennon. Ylämerkki ilmaisee, että rikastin on täysin kiinni, ja alamerkki, että se on täysin auki.



Älä koske terää moottorin käydessä.

Ennen uuden laitteen käyttämistä

- Lue omistaja opas huolellisesti.
- Tarkasta, että leikkuulaite on koottu ja säädetty oikein.
- Käynnistä laite ja tarkasta kaasuttimen säätö. Katso "Huolto".

Vaatimustenmukaisuusilmoitus

Me, Nikko Tanaka Engineering Co., Ltd., 3-4-29 Tsudanuma, Narashino, Chiba, Japan

Ilmoitamme yksin vastuullisina, että tuote moottorikaira malli

DA300E

jota tämä ilmoitus koskee, täyttää direktiivien tärkeät turvallisuusvaatimukset.

98/37/EC, 89/336/EEC, 2000/14/EC

Seuraavat standardit on huomioitu

ISO 3864, (EN ISO 12100-1/2)

Valmistettu: Chiba, Japan

Allekirjoitus:



Sarjanro alkaen E570001

Yoshio Osada

Asema: johtaja

Hakemisto

1. Tekniset tiedot	4
2. Mikä on mitä?	5
3. Varoitukset ja turvallisuusohjeet	6
4. Laitteen käyttö.....	7
5. Huolto	9

1. Tekniset tiedot

MOTOR

Malli	DA300E (2-käyttäjän moottorikaira)
Tyyppi	ilmajäähdytteinen, kaksitahtinen bensiinimoottori
Iskutilavuus (ml)	50 (3.05 cu in.)
Sytytys	elektroninen
Sytytystulppa	NGK BPM-6A tai BPMR-6A
Kaasutin	kalvotyyppinen
Polttoaine	Bensiinin ja kaksitahtiöljyn seos (25~50:1)
Polttoainesäiliön tilavuus (l)	1 (33.8 fl.oz)
Käynnistys	narukäynnistin

ALENNUSVAIHDE

Kytkin	Kuiva automaattinen keskipakois
Vaihteet	Kartiohammaspyörä
Alennussuhde	33:1
Käyttöakselin nopeus	6500 min ⁻¹ moottori / 197 min ⁻¹ vetoakseli
Vetoakseli (läpim.) (mm)	25.4 (1 in.)

VOITELUAINE

Vaihte	rasva
Säädin	SAE30 öljy

MITAT (L x B x H) (mm) 1200 x 600 x 490

PAINO (kg) 17 (37.4 lbs)

KAIRAN KOKO Enintään 12 tuumaa

Äänenpainetaso (dB (A)) (EN27917) 100.4

Äänenpaineen tehollisarvo (dB (A)) Lw 112

Tärinä (m/s²) (ISO7916) Takakahva - 5.1
Etukahva - 5.8

HUOMAA: Tekniset tiedot voivat muuttua ennalta ilmoittamatta.

2. Mikä on mitä?

Koska opas koskee useita malleja, kuvat voivat poiketa omistamastasi laitteesta. Noudata laitettasi koskevia ohjeita.

1. Narukäynnistin
2. Polttoainesäiliö
3. Pysäytin
4. Kaasuliipaisin
5. Kahva
6. Sokka
7. Käsipyörä
8. Ilmanpuhdistin
9. Vetoakseli
10. Pysäytin
11. Kaasuliipaisin
12. Salpanappi
13. Kaasutin
14. Kahva
15. Sytytystulppa
16. Äänenvaimennin

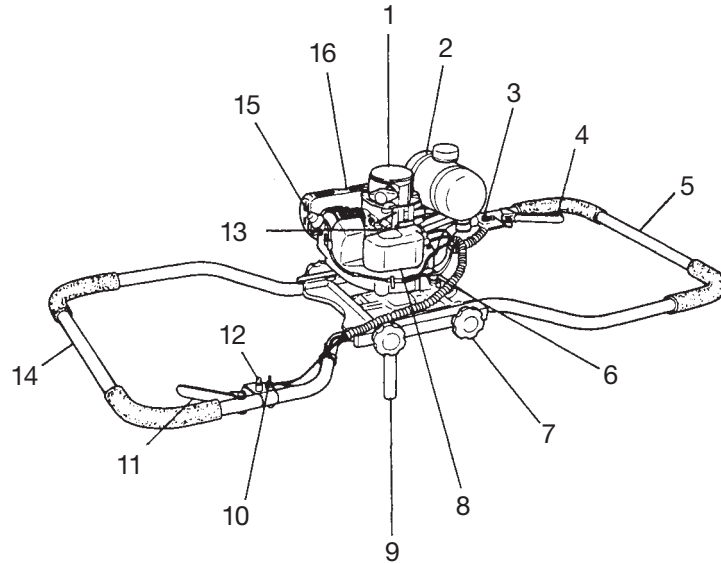

3. Varoitukset ja turvallisuusohjeet

Varmista, että jokainen konetta käyttävä on lukenut ohjekirjan ja ymmärtää sen sisällön täysin. Turvaohjeiden laiminlyönnistä voi seurata vakava loukkaantuminen tai kuolema.

Käyttäjän turvallisuus

- Käytä aina kasvonsuojusta tai suojalaseja.
- Käytä paksusta kankaasta valmistettuja pitkälahkeisia housuja, saappaita ja käsineitä. Älä käytä löysiä vaatteita, koruja, shortseja tai sandaaleita, äläkä kulje paljain jaloin. Kiinnitä hiukset niin, että ne jäävät hartoiden yläpuolelle.
- Älä käytä laitetta väsyneenä, sairaana, alkoholin, huumeiden tai lääkkeiden vaikutuksen alaisena.
- Älä anna lasten tai kokemattomien henkilöiden käyttää konetta.
- Käytä kuulonsuojaimia.
- Älä käynnistä tai käytä moottoria suljetussa tilassa. Pakokaasut voivat olla hengenvaarallisia.
- Pidä kahvat puhtaana öljystä ja polttoaineesta.
- Pidä kädet poissa porauslaitteesta.
- Älä tartu porauslaitteeseen tai pidä kiinni siitä.
- Kun pysäytät koneen, tarkasta ennen sen maahan laskemista, että porauslaite on pysähtynyt.
- Kun työskentelet pitkään, pidä silloin tällöin taukoja, jotta välttäisit tärinästä johtuvan valkosormisuuden.
- Tarkasta kaikki koneen liittimet, jotta varusteet eivät käytön aikana.
- Tarkasta, että kohteessa ei ole esteitä. Pinnan alla voi olla esimerkiksi sähkökaapeleita, vesijohtoja jne. Jos et tiedä niiden paikkaa, selvitä se etukäteen.
- Kaira on tarkoitettu maan poraamiseen. Älä yritä porata kiinteitä esineitä, kuten puuta, kiveä tai metallia.
- Älä muuta tai korvaa muulla sokkaa, jolla terä on kiinnitetty moottoriin. Muun kuin alkuperäisen sokan käyttäminen voi aiheuttaa tapaturman.
- Tämä malli on suunniteltu enintään 200 mm (8") terille. Älä yritä käyttää suurempia teriä.
- Ennen aloittamista varmista, että kumpikin käyttäjä saa pitävän otteen kummastakin kahvasta ja seisoo tukevasti. Älä käytä konetta rinteissä, jolloin kaatumisen vaara on suurempi.
- Koneella poratut reiät voivat vaarantaa muiden turvallisuuden. Älä jätä reikää vaille silmälläpitoa, jos se voi olla vaaraksi muille.

Laitteen/koneen turvallisuus

- Tarkasta koko laite/kone aina ennen käyttöä. Vaihda vaurioituneet osat. Tarkasta mahdolliset polttoainevuodot, ja varmista, että kaikki kiinnittimet ovat paikallaan ja varmasti kiinni.

- Vaihda halkeilleet, lohkeilleet tai muuten vaurioituneet osat ennen koneen käyttöä.
- Pidä muut poissa, kun säädät kaasutinta
- Käytä vain lisävarusteita, joita valmistaja suosittelee tähän laitteeseen/ koneeseen.



VAROITUS!

Älä muuta laitetta/konetta millään tavoin. Käytä poraustyökäluva vai sille suunniteltuun tarkoitukseen.

Polttoaineen turvallinen käsittely

- Tyhjennä polttoainesäiliö ennen koneen varastointia. Tämä on erityisen tärkeää, jos kone on yli kolme kuukautta käyttämättä, koska polttoaine voi muuten vaurioittaa kaasutinta. Polttoaine kannattaa tyhjentää jokaisen käyttökerran jälkeen. Jos säiliöön jää polttoainetta, säilytä kone niin, että polttoainetta ei vuoda.
- Sekoita ja kaada polttoaine ulkona paikassa, jossa ei ole kipinöitä tai avotulta.
- Käytä polttoainetta varten hyväksyttyä astiaa.
- Älä tupakoi tai salli tupakointia lähellä polttoainetta tai laitetta/konetta tai käyttäessäsi laitetta/konetta.
- Pyyhi kaikki roiskunut polttoaine ennen moottorin käynnistämistä.
- Siirry vähintään kolmen metrin päähän tankkauspaikasta ennen moottorin käynnistämistä.
- Sammuta moottori ennen polttoainesäiliön korkin irrottamista.
- Säilytä laite/kone ja polttoaine tilassa, jossa polttoainehöyryt eivät saavuta vedenlämmittimen, sähkömoottorin tai muiden sähkölaitteiden kipinöitä tai liekkejä.



VAROITUS!

Tärinänestojärjestelmät eivät estä valkosormisuutta tai karpaalitunn elisyndroomaa. Konetta jatkuvasti ja säännöllisesti käyttävien on siksi tarkkailtava huolellisesti käsiensä ja sormiensa tilaa. Jos havaitset edellä lueteltuja oireita, ota viipymättä yhteys lääkäriin.

Porausturvallisuus

- Poraava vain materiaalia, jonka poraamiseen kone on tarkoitettu.
- Tarkasta porattava alue aina ennen käyttöä. Poista esineet, jotka voivat sinkoilla tai tarttua terään.
- Käytä aerosoleilta suojaavaa naamaria, kun poraat aluetta torjunta-ainekäsittelyn jälkeen.

- Pidä lapset, eläimet, sivulliset ja avustajat 5 m vaarallisen alueen ulkopuolella. Pysäytä moottori heti, jos sinua lähestytään.
- Kone vaatii aina kaksi käyttäjää. Älä yritä käyttää konetta yksin tai muuta säätimiä niin, että vain yksi henkilö voi käyttää konetta.
- Pidä laitteesta/koneesta tukevasti kiinni kummallakin kädellä.
- Seiso tukevasti ja tasapainon säilyttäen. Älä kurottele.
- Pidä kehon osan poista äänenvaimentimesta ja porasta, kun moottori käy.

Turvallinen huolto

- Huolla laite/kone suositusten mukaisesti.
- Irrota tulpan johto ennen huoltamista, paitsi säädettäessä kaasutinta.
- Pidä muut poissa, kun säädät kaasutinta
- Käytä vain valmistajan suosittelemia alkuperäisiä HITACHI-varaosia.

Kuljettaminen ja varastointi

- Kanna laitetta/konetta kädessä moottori sammutettuna ja äänenvaimennin pois päin käännettynä.
- Anna moottorin jäähtyä, tyhjennä polttoainesäiliö ja kiinnitä laite/kone paikalleen ennen kuljettamista autossa.
- Tyhjennä polttoainesäiliö ennen koneen varastointia. Polttoaine kannattaa tyhjentää jokaisen käyttökerran jälkeen. Jos säiliöön jää polttoainetta, säilytä kone niin, että polttoainetta ei vuoda.
- Säilytä laite/kone lasten ulottumattomissa.
- Puhdista laite huolellisesti ja säilytä kuivassa paikassa.
- Tarkasta, että sytytysvirta on katkaistu ennen kuljettamista tai varastointia.
- Peitä pora suojuksella tai matolla, kun kuljetat konetta autossa.

Jos joudut tilanteeseen, johon ei ole neuvoja oppaassa, toimi harkiten. Jjios tarvitset apua, ota yhteys HITACHI-myyjiin.

Kiinnitä erityistä huomioita teksteihin, joita edeltävät sanat:

VAROITUS!

Suuri vakavan vamman tai kuoleman vaara, ellei ohjeita noudateta.

HUOMIO!

Tapaturman tai koneen vaurioitumisen vaara, ellei ohjeita noudateta.

HUOM!

Oikeaa käyttöä koskevia hyödyllisiä tietoja.

- (1) 25 mm
 (2) Käsipyörä
 (3) Akseli
 (4) Jousisokka
 (5) Sokka
 (6) 1: Öljy
 (7) 25~50: Bensiini

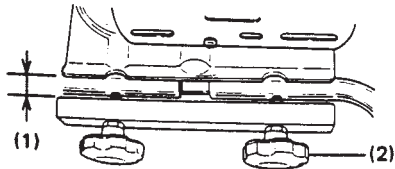

Kuva. 1

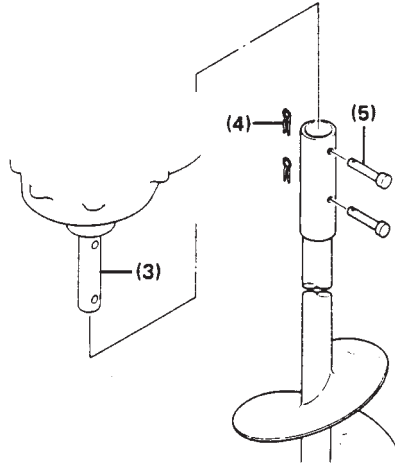

Kuva. 2

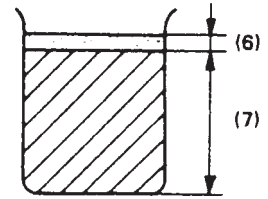

Kuva. 3

4. Laitteen käyttö

1. Kokoaminen

- 1) Löysää 4 käsipyörää noin 25 mm, jotta saisit taitettua kahva auki. Nupit irtoavat, jos niitä avaa liikaa. (Kuva 1)
- 2) Kun olet avannut kahvat, kiristä 4 käsipyörää huolellisesti. (Ne on kiristettävä uudelleen, kun konetta on käytetty jonkin aikaa.)
- 3) Laske moottori maahan kairan kiinnittämistä varten. Aseta kaira paikalleen. Kohdista akselin ja kairan reiät, työnnä kaksi tappia reikiin ja varmista ne jousisokilla (käytä pihtejä). (Kuva 2)

HUOM: Moottoriyksikön akselissa on kaksi reikää, mutta joissakin kairoissa voi olla vain yksi reikä. Moottoriin voi kiinnittää sekä yksireikäisiä kairoja.

2. Sopivan kairan valitseminen

- 1) Valitse kaira porattavan materiaalin mukaan. Käytä esimerkiksi jään poraamiseen jääkairaa. Maata porattaessa käytä maakairaa. (Kysy lisätietoja lähimmältä myyjältä.)

3. Polttoaine

⚠ VAROITUS!

Moottorikairassa on kaksitahtimoottori. Käytä aina öljyä sisältävää kaksitahtipolttoainetta. Huolehdi tuuletuksesta, kun tankkaat tai käsittelet polttoainetta.

Polttoaine

- Käytä laadukasta 95-oktaanista lyijytöntä bensiiniä.
- Käytä kaksitahtiöljyä tai sekoita öljyä ja polttoainetta suhteessa 25:1 - 50:1. Katso lisätietoja öljypullosta tai kysy HITACHI-myyjältä.
- Ja Kaliforniassa käytä vain sekoitussuhdetta 50:1.
- Jos kaksitahtiöljyä ei ole saatavana, käytä ilmajähdytteisiin kaksitahtimoottoreihin tarkoitettua öljyä (JASO FC GRADE OIL tai ISO EGC GRADE). Älä käytä laatua BIA tai TCW (tarkoitettu vesijähdytteisiin kaksitahtimoottoreihin).
- Älä käytä moniasteöljyä (10 W/30) tai jäteöljyä.
- Sekoita bensiini ja öljy puhtaassa astiassa.

Täytä aluksi puolet bensiinistä. Lisää sitten kaikki öljy. Sekoita ravistamalla. Lisää loppu bensiini.

Sekoita huolellisesti ravistamalla ennen polttoainesäiliön täyttämistä.

Tankkaaminen

⚠ VAROITUS!

- **Sammuta moottori ennen tankkaamista.**
- **Avaa polttoainesäiliö hitaasti, jotta mahdollinen ylipaine pääsisi purkautumaan.**
- **Kiristä polttoainesäiliön korkki tankkaamisen jälkeen.**
- **Siirry vähintään kolmen metrin päähän tankkauspaikasta ennen moottorin käynnistämistä.**

Puhdista polttoainesäiliön kannen ympäristö huolellisesti ennen tankkaamista, jotta säiliöön ei pääsisi likaa. Sekoita polttoaine ravistelemalla astiaa ennen tankkaamista.

- (1) Polttoainehana
- (2) Drivstoffkrane
- (3) Kiinni
- (4) Auki
- (5) Käynnistyskahva
- (9) Kaasutin
- (10) Sokka
- (11) Sokan kädensija
- (T) Joutokäynnin säätör

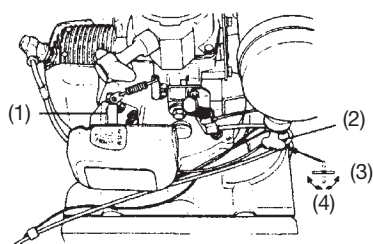

Kuva. 4

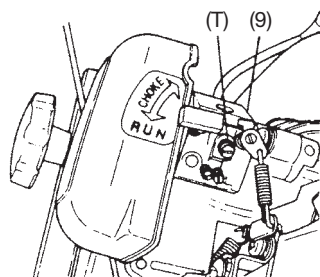

Kuva. 6

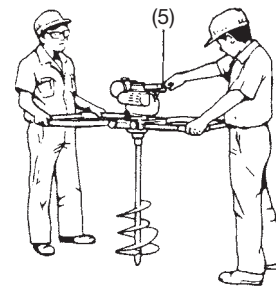

Kuva. 5

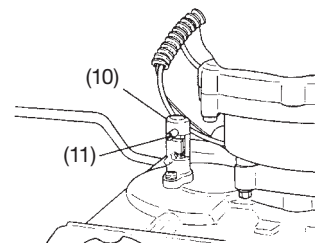

Kuva. 8

4. Käynnistäminen

- 1) Käännä pysäyttimet pysäytysasentoon, (M. Parts)
- 2) Avaa polttoainehana. (Kuva 4)
- 3) Käännä rikastinvipu rikastusasentoon. (Kuva 4)
- 4) Vedä kaasuvipua ja paina lukkonuppia. Vapauta kaasuvipu sitten hitaasti. Kaasuvipu lukkiutuu silloin. Toisen käyttäjän on puristettava toista kaasuvipua koko ajan. (M. Parts)
- 5) Tartu lujasti käynnistysnarun kahvaan ja vedä reippaasti. Päästä naru palautumaan hitaasti. (Kuva 5)
- 6) Kun moottori on käynnistymäisillään, avaa rikastin (RUN). Vedä käynnistysnarua rivakasti. (Kuva 4)

HUOM: Jos moottori ei käynnisty, toista vaiheet 3 – 6.

- 7) Kun moottori on käynnistynyt, vapauta lukkonuppi vetämällä kaasuvipua.

Anna moottorin sitten lämmitä 2-3 minuuttia ennen kuormittamista.

HUOM: Kumpaakin kaasuvipua on vedettävä samanaikaisesti, jotta moottori kiihtyisi. Moottori hidastuu, kun toinen käyttäjä vapauttaa kaasuvipun.

HUOMIO: Älä koske vaijerin säätimen, koska se on säädetty valmiiksi tehtaalla.

Jos vain yksi kaasuvipu kiihdyttää moottoria, säätö on kuitenkin virheellinen.

5. Kaasuttimen säätäminen (Fig. 6)

⚠ VAROITUS!

Älä käynnistä moottoria, ellei kytkimen kotelo ja vaihteisto ole paikallaan! Muuten kytkin voi irrota ja vammauttaa.

Polttoaine ja ilma sekoittuvat kaasuttimessa, Kaasutin säädetään, kun moottori koekäytetään tehtaalla. Ilmasto tai käyttöpaikan korkeus meren pinnasta voivat edellyttää lisää

säätämistä. Kaasuttimessa on vain yksi säätömahdollisuus,

T = joutokäynnin säätöruuvi.

Joutokäynnin säätäminen (T)

Tarkasta, että ilmansuodatin on puhdas. Kun joutokäyntinopeus on oikea, terä ei pyöri. Jos joutokäyntiä on säädettävä, käännä T-ruuvia myötäpäivään (kiinni) moottorin käydessä, kunnes terä alkaa liikkua. Avaa ruuvia vastapäivään, kunnes leikkulaite pysähtyy. Outokäyntinopeus oikea, kun moottori käy tasaisesti kaikissa asennoissa selvästi alle nopeuden, jolla terä alkaa pyöriä.

Jos terä pyörii edelleen joutokäynnin säätämisen jälkeen, ota yhteys HITACHI-myyjään.

⚠ VAROITUS!

Kun moottori käy joutokäyntiä, terä ei saa pyöriä.

Huom!

Kaasuttimen säädöt (nopea ja hidas) puuttuvat joistakin malleista, jotka on myyty alueille, joilla on tiukat päästösäännökset. Moottorin voi saada tällaisilla säädöillä toimimaan päästörajojen ulkopuolella. Näissä malleissa voi säätää vain joutokäyntinopeutta.

Kun mallissa on suuren ja pienen nopeuden säädöt, kaasuttimet säädetään valmiiksi tehtaalla. Pienet säädöt voivat optimoida suorituskyvyn ilmaston, korkeuden jne. perusteella. Käännä säätöruuvia enintään 90 astetta, koska muuten moottori voi vaurioitua väärän säädön seurauksena. Jos et hallitse näitä säätöjä, ota yhteys HITACHI-myyjään.

6. Kairaaminen

- 1) Käyttäjien on pidettävä kädensijasta lujasti kummallakin kädellä ja seistävä tukevasti, jotta moottori ei pääsis kääntämään. (Kuva 7)
- 2) Aseta kairan reuna haluttuun kohtaan ja käytä kairattaessa täyttä kaasua. Keskipakoiskytkin helpottaa tätä vaihetta. (Kuva 7)
- 3) Kevennä painetta ja puhdista reikä nostamalla kairaa noin 10-15 kairaamisen jälkeen.
- 4) Kytkin luistaa, kun kaira kuormittuu liikaa. Kevennä tällöin kuormaa nostamalla kairaa hieman.
- 5) Kun havaitset epänormaalia tärinää tai ääntä, pysäytä moottori ja tarkasta laite.

HUOMIO: DA300E on tarkoitettu KAHDALLE KÄYTTÄJÄLLE, älä yritä saada kairaa toimimaan vain yhdellä kaasuvivulla.

- 6) Kun kaira juuttuu kaivettaessa ja on hankala vetää pois maasta, sammuta moottori ja lukitse kaira sokalla, jolloin työ voi helpottua. (Kuva 8) (Käännä moottoria hieman ja työnnä sokka paikalleen. Lukitse kääntämällä sokan kädensijaa myötäpäivään.)

7. Pysäyttäminen

- 1) Vapauta kaasuvivut (-vipu) hitaasti joutokäyntiasentoon ja sammuta moottori pysäyttimellä. (M. Parts)

HUOM: Hätätapauksessa sammuta heti pysäyttimellä.

- 2) Sulje polttoainehana ja tyhjennä polttoainejärjestelmä, jos laite on pitkään käyttämättä.

- (1) Ilmanpuhdistimen suojus
- (2) Vedä ilmanpuhdistimen suojus irti
- (3) Ilmanpuhdistin
- (4) 0.60 mm
.023 in
- (5) Poista karsta tai öljy
- (6) Rasvanippa
- (7) Öljyn tarkastusruuvi

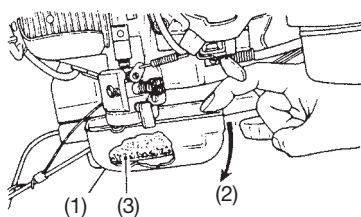

Kuva. 9

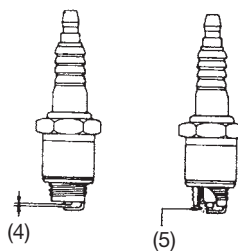

Kuva. 10

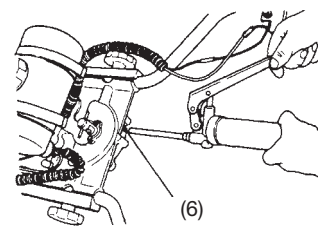

Kuva. 11

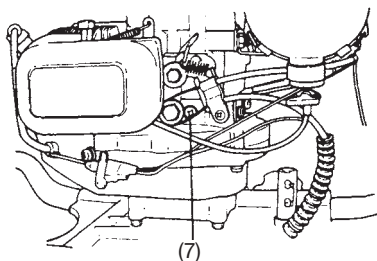

Kuva. 12

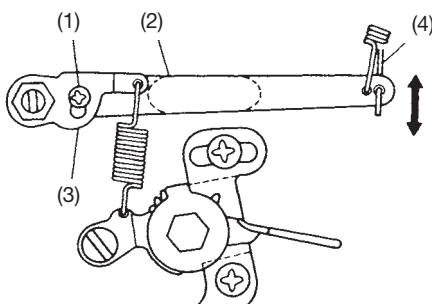

Kuva. 12B

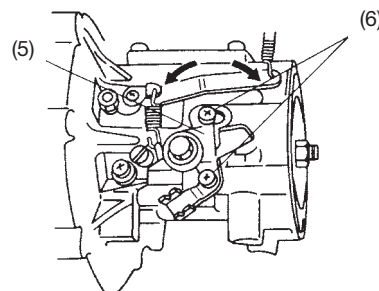

Kuva. 12C

5. Huolto

1. Määräaikainen tarkastus

- 1) Puhdista ilmansuodatin saippualla ja vedellä, ja kuivaa ennen käyttöä. (Kuva 9)
- 2) Raaputa karsta pois sytytystulpasta. (Normaali kärkiväli on 0.60 mm tai 0.023 in.) (kuva 10)
- 3) Puhdista sylinterin pakoaukko ja äänenvaimennin. Poista lastut tai pöly sylinterin tai puhaltimen suojuksesta. (Moottori voi muuten kuumentua liialla.)
- 4) Etsi mahdollisia polttoaine- tai öljyvuotoja.
- 5) Tarkasta kaikkien mutterien ja ruuvien tiukkuus.
- 6) Kytkimen kengät kuluvat käytössä, joten ne on tarkastettava ajoittain.

2. Voitelu

- 1) Voitele vaihde pumpaamalla yleisrasvaa rasvanippaa 50 käyttötunnin välein. (Kuva 11)
- 2) Moottorin nopeudensäädin voidellaan SAE30-öljyllä (EP litium). Öljyn määrä on 16 ml, ja se on tarkastettava 50 käyttötunnin välein tarkastusruuvien aukosta. (Kuva 12) Pidä ruuvi ylöspäin, kun irrotat sitä.

3. SÄÄTIMEN SÄÄTÄMINEN

- 1) Sammuta moottori ja löysää ruuvi A (1). Vedä säätimen ulompi vipu (2) ylös, paina säätimen jousen vipua (3) alaspäin ja kiristä ruuvi A samalla uudelleen (kuva 12B).

HUOM: Tarkasta säätämisen jälkeen, että kaasuttimen läppä (4) liikkuu tyhjäkäynnin tai täyden kaasun asennosta.

- 2) Säätimen säätäminen: löysää ruuvi (6), jolla vipuasennelma (5) on kiinnitetty kampikammioon, ja siirrä vipuasennelmaa vasemmalle tai oikealle, kunnes enimmäisnopeus on 6500 kierr./min. (Vivun siirtäminen vasemmalle suurentaa nopeutta ja oikealle pienentää.) (Kuva 12C)

HUOM: Säädä kaasuvaijeri vällys ennen säätimen säätämistä.

- 3) Säädin vaelttaa (nopeus vaihtelee)

- Vaeltelua ilmenee, kun moottori ei ole tarpeeksi lämmin.
- Jos säätimen jousi, tanko tai tangon jousi ei liiku kunnolla, vaeltelu on mahdollista. Tarkasta ja puhdista.
- Jos säätimen tangon jousi venyy, vaeltelu on mahdollista. Käsittele varoen tai vaihda.
- Jos bensiini ja öljyn sekoitussuhde ei ole oikea, vaeltelu on mahdollista Oikea sekoitussuhde on 25:1 - 50:1.
- Jos likainen tai vanha polttoaine on tukkinut säiliön tai polttoainehanan, vaeltelu on mahdollista. Tarkasta ja puhdista.
- Jos säätimessä on liian vähän öljyä, painot eivät toimi oikein, jolloin nopeus vaeltlee. Tarkasta ja täytä vaihde öljyllä.
- Jos kaasuttimen suuren nopeuden ruuvi on säädetty väärin, vaeltelu on mahdollista. Säädä oikein.

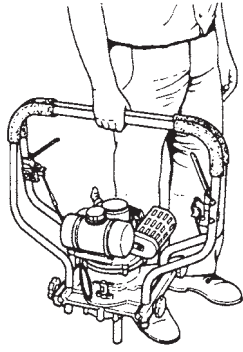

Kuva. 13

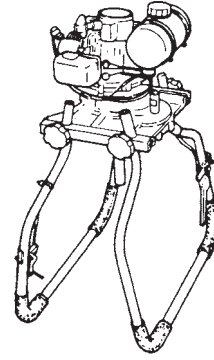

Kuva. 14

4. Muita ominaisuuksia

- 1) Ylöspäin taitettuja kahvoja voi käyttää kantamiseen . (Kuva 13)
- 2) Alaspäin käännetyt kahvat muodostavat säilytystuen. (Kuva 14)

 **Hitachi Koki Co., Ltd.**