

Mikasa



Vibratorstamp MIKASA MTR-40H



Översättning av bruksanvisning i original

EPOX Maskin AB

Postadress

Box 6060

192 06 Sollentuna

Besöksadress

Landsvägen 1

Sollentuna

Telefon

08-754 71 60

e-post

info@epox.se

hemsida

www.epox.se

Version

302-06101

1,0

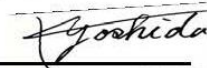

1) DECLARATION OF CONFORMITY

2) Manufacturer's name and address.		Mikasa Sangyo Co., Ltd. 4-3, Sanugaku-cho 1 chome, Chiyoda-ku, Tokyo101-0064, Japan			
3) Name and address of the person who keeps the technical documentation.		Takahiro Kishino, engineer R&D Division, Mikasa Sangyo Co., Ltd. Shiraoka-city, Saitama, Japan			
4) Type: Vibratory Rammers					
5) model	MTR-40H				
6) Equipment item number	251331, 251332, 251333, 251334				
7) Serial number	For serial number, please refer it on front page.				
8) power source cont. output <max.output>	Honda GX100RT 1.7kW <2.1kW>				
9) Measured sound power level(dB)	102				
10) Guaranteed sound power level(dB)	107				
11) Operator's sound pressure level(dB)	91				
12) Conformity assessment according to Annex:		VIII (Full Quality Assurance procedure)			
13) Name and address of the Notified Body		Société Nationale de Certification et d'Homologation (SNCH) 11, route de Luxembourg L-5230 Sandweiler LUXEMBOURG			
14) Related Directive		Directive 2000/14/EC and, to be followed by Directive 2005/88/EC, relating to the noise emission in the environment by equipment for use outdoors.			
15) Declaration		The equipment referred in this document, fulfills with all the requirements of Directive 2000/14/EC			
16) Other related Community Directives		2006/42/EC, 2005/88/EC, 2004/108/EC, 2002/88/EC (2004/26/EC) EN500-1, EN500-4			
17) EC Conformity Certificate No:		SNCH*2000/14*2005/88*0472*04			
18) Place and date of the declaration		Tokyo, Japan June, 2016 Signed by:  Keiichi YOSHIDA Director, R&D Division Mikasa Sangyo Co., Ltd.			

Hand-Arm Vibration Level

MODEL	Ahv (m/sec ²)	Remarks
MTR-40H	17,9	Vibration Level is in comply with EU Directive 2002/44/EC and the value is shown as 3 axis min. vibration level.
		Test course (Crushed gravel) is in comply with EN500-4.
		The above values are subject to change in case that the machine is modified or/and the required regulations change.

EPOX Maskin AB

Postadress

Box 6060
192 06 Sollentuna

Besöksadress

Landsvägen 1
Sollentuna

Telefon

08-754 71 60

e-post

info@epox.se

hemsida

www.epox.se

Version

302-06101
1,0

Försäkran om överensstämmelse

Här följer den svenska översättningen av motstående sida:

1. **Försäkran om överensstämmelse**
2. **Tillverkarens namn och adress**
3. **Namn och adress för personen som förvarar den tekniska dokumentationen**
4. **Typ:** Vibratorstampar
5. **Modell**
6. **Modellnummer**
7. **Serienummer.** För serienummer, se (original)bruksanvisningens framsida
8. **Kraftkälla**
Kontinuerlig nettoeffekt
Maxeffekt
9. **Uppmätt ljudeffektnivå (dB)**
10. **Garanterad ljudeffektsnivå (dB)**
11. **Max. ljudtrycksnivå (dB)**
12. **Bedömning av överensstämmelse enligt bilaga: VIII (Fullständig kvalitetssäkring)**
13. **Namn och adress till anmälände organ**
14. **Relaterade direktiv:** EU-direktiv: 2000/14/EG, som följs av 2005/88/EG, om buller i miljön från utrustning som är avsedd att användas utomhus.
15. **Försäkran:** Utrustningen som refereras till i detta dokument är i överensstämmelse med riktlinjerna i Direktiv 2000/14/EG.
16. **Andra relaterade EU-direktiv:** 2006/42/EG, 2005/88/EG, 2004/108/EG, 2002/88/EG (2004/26/EG) och följande standarder och tekniska specifikationer har använts; SS-EN ISO 500-1, SS-EN ISO 500-4
17. **Certifikatsnummer för CE-intyg om överensstämmelse:**
18. **Plats och datum för försäkran**

Innehållsförteckning

1	Förord.....	4
2	Maskinbeskrivning	4
2.1	Användning.....	4
2.2	Varning för felaktig användning	5
2.3	Uppbyggnad.....	5
2.4	Kraftöverföring	5
3	Varningsymboler	5
4	Säkerhetsanvisningar.....	6
4.1	Generella säkerhetsanvisningar	6
4.2	Säkerhetsanvisningar för tankning.....	6
4.3	Säkerhetsanvisningar för var maskinen används	6
4.4	Säkerhetsanvisningar före start	7
4.5	Säkerhetsanvisningar för lyftning.....	8
4.6	Säkerhetsanvisningar för transport och förvaring	8
4.7	Säkerhetsanvisningar för underhåll.....	9
5	Maskinens märkning och dekalernas platser på maskinen	10
5.1	Dekalernas placering.....	10
5.2	Lista på dekaler.....	11
5.3	Beskrivning av symbolerna på varningsdekalerna.....	11
6	Specifikationer.....	12
6.1	Maskin.....	12
6.2	Motor	12
7	Utseende.....	13
7.1	Dimensioner	13
7.2	Detaljers plats och benämningar.....	14
8	Kontroll före användning	15
9	Användning.....	16
9.1	Start	16
9.2	Drift.....	18
10	Stänga av maskinen.....	19
11	Förvaring.....	19
12	Regelbundet underhåll och justeringar	20
12.1	Tabell över regelbundet underhåll.....	20
12.2	Utförande av underhåll	21
13	Felsökning.....	24

I Förord

Denna bruksanvisning beskriver hur stampen ska användas, inspekteras och hur det löpande underhållet ska utföras.

Läs denna bruksanvisning före användning av stampen, för att fullt ut kunna dra nytta av maskins utmärkta prestanda, för att förbättra ditt arbete och kunna utföra anläggningsarbeten effektivt.

Efter att bruksanvisningen har lästs, **förvara den på en lättillgänglig plats** för referens/konsultation.

För mer detaljerad information om motorn, se den separata bruksanvisningen för motorn.

För frågor om reservdelar, reservdelslistor, service manualer och reparationer av maskinen kontakta din återförsäljare.

Reservdelslistor finns även på MIKASAs hemsida:

<http://www.mikasas.com/english/>

Illustrationer och bilder i denna bruksanvisning kan skilja sig från din maskin på grund av designförändringar och förbättringar.

2 Maskinbeskrivning

2.1 Användning,

Denna kompakta stamp packar underlaget mycket effektivt trots sin ringa vikt.

Den packar nästan alla sorters jord förutom mjuk jord som innehåller för mycket fukt.

Använd stampen för att kompaktera underlaget vid anläggningsarbeten för vägar och banvallar samt vid grundarbeten för byggnader. Den kan även användas vid nedläggning av rör och kablar.

2.2 Varning för felaktig användning

Använd inte maskinen på underlag som är hårdare än maskinen kan hantera, för att driva ner pålar eller på sten.

Användning av maskinen på sluttande mark, som t.ex. sidan av en vägbank, ökar risken för olyckor då det kan göra maskinen instabil. Det kan också ge ökat slitage på maskinen på grund av sned belastning.

Maskinen kan användas säkert vid kompaktering av finjord (kohesionsjord), sand, jord, grus och asfalt.

Använd inte maskinen till andra arbetsuppgifter.

2.3 Uppbyggnad

Den övre delen av maskinen fungerar som vikt och innehåller motor, reduceringsväxel och vevstake. Där finns även handtaget och bränsletanken som är infästa med vibrationsdämpare av gummi.

Den nedre delen av maskinen, som slår mot marken, består av ett stampben (fjäderhus) som påbörjar rörelsen och lutar så att maskinen vinklas framåt, ett rörligt skyddande hölje (dammskydd) som täcker benet och en stampfot.

2.4 Kraftöverföring

Maskinen drivs av en luftkyld, 4-takts, encylindrig bensinmotor. På motorns drivaxel sitter en centrifugalkoppling.

När motorns varvtal ökar trycks kopplingsbackarna utåt så kopplingen greppar och överför kraften till en kuggväxel som omvandlar rotationen till en vertikal rörelse. Samtidigt minskas rörelsens hastighet, det ger den kraft som behövs för kompakteringen.

De vertikala rörelserna överförs från växeln till en stark fjäder.

Kraften från motorn och maskinens vikt trycker ihop fjädern vilket får foten att röra sig uppåt och neråt och kraftfullt stampa marken.

3 Varningssymboler

Triangelsymbolerna () som används i denna bruksanvisning och på dekalerna på maskinen varnar för vanliga faror. Vänligen läs och följ dessa säkerhetsanvisningar.

 Symbolen visar att fara föreligger för skada av person och utrustning.

 **DANGER** **Fara!** Att inte följa en instruktion märkt med den här symbolen leder sannolikt till allvarlig skada eller dödsfall.

 **WARNING** **Varning!** Att inte följa en instruktion märkt med den här symbolen kan leda till allvarlig skada eller dödsfall.

 **CAUTION** **Försiktighet.** Att inte följa instruktionen kan medföra risk för personskador eller materiella skador, att maskinen skadas eller förstörs.

Säkerhetsanvisningar
(utan triangelsymbolen) Att inte följa anvisningen kan leda till materiella skador.

4 Säkerhetsanvisningar

4.1 Generella säkerhetsanvisningar

WARNING Varning!



- Använd inte maskinen
 - Om du inte mår bra på grund av sjukdom eller trötthet.
 - Om du tar medicin som påverkar din förmåga att använda maskinen.
 - Om du är påverkad av alkohol.

CAUTION Försiktighet.



- Läs denna bruksanvisning noga och hantera maskinen enligt anvisningarna så att du kan arbeta säkert.
- För detaljer om motorn, läs den separata bruksanvisningen för motorn.
- Försäkra dig om att du förstår maskinens konstruktion och hur den ska användas.



- För att arbeta säkert ska alltid personlig skyddsutrustning användas (hörselskydd, skyddsskor, skyddsglasögon, skyddshjälm o dyl.). Arbeta alltid i lämpliga kläder.
- Kontrollera alltid att maskinen är i gott skick innan du börjar arbeta.
- Dekalerna på maskinen (funktioner, varningar o.s.v.) är mycket viktiga för säkerheten. Håll maskinen ren så att dekalerna alltid är läsliga. Byt ut oläsliga dekaler.

- Barn kan skada sig på maskinen. Tänk på säkerheten för hur och var maskinen förvaras.
- Stäng av motorn innan någon form av underhållsarbete utförs.

Mikasa avsäger sig allt ansvar för olyckor eller problem som uppkommit till följd av användning av delar som inte är Mikasas originaldelar (stampfot etc.) eller om maskinen har modifierats.

4.2 Säkerhetsanvisningar för tankning

DANGER Fara!

- När du tankar:
 - Säkerställ att arbetet utförs på en väl ventilerad plats.
 - Se till att motorn är avstängd och att den har svalnat.
 - Ställ maskinen på en öppen plan yta utan brännbara material i närheten. Var försiktig och spill inte bränsle. Torka noga om spill inträffar.



- Tillåt ingen öppen flamma i närheten vid tankning. (Rökning vid tankning är förbjudet.)
- Fyll inte upp till kanten på grund av risk för spill.
- Stäng tanklocket ordentligt efter tankningen.

4.3 Säkerhetsanvisningar för var maskinen används

DANGER Fara!



- Använd inte maskinen i dåligt ventilerade utrymmen som inomhus eller i tunnlar. Avgaserna från motorn innehåller giftiga gaser som kolmonoxid och är livsfarliga.



- Använd inte maskinen nära öppen eld.

4.4 Säkerhetsanvisningar före start

CAUTION Försiktighet.

- Se upp för tecken på vibrationsskador om du använder maskinen under en längre tid. Eftersom maskinen vibrerar kan lång tids användning ge vibrationsskador. Ta tillräckligt med raster under arbetet.
- Se till att det är säkert att starta maskinen genom att först kontrollera att det inte finns människor eller föremål för nära maskinen.
- När motorn startas kan stampen plötsligt hoppa. Håll handtaget stadigt med en hand och dra magnapullstartens starthandtag med den andra handen.
- Var alltid mycket försiktig i närheten av byggnadsställningar. Kör stampen stadigt och lugnt så att det inte uppstår obalans.
- Låt aldrig stampfoten komma nära din fot när stampen körs. Din fot kan krossas.



- Motorn, ljuddämparen och ljuddämparkåpan blir mycket heta under drift. Var försiktig och rör dem inte under drift eller omedelbart efter att motorn stängts av.
- Om du märker en försämring av maskinens prestanda eller något onormalt beteende under arbetet, avbryt omedelbart arbetet.
- Stäng alltid av motorn innan du lämnar maskinen. Stäng av motorn och stäng bränslekranen innan maskinen flyttas.
- Akta så att du inte klämmer fingrarna mellan handtaget och maskinkroppen om maskinen lyfts manuellt i handtaget.
- Kontrollera vibrationsdämparnas kondition genom att trycka ner bakre änden av handtaget, enligt A i figur 1 och titta efter skador. Byt båda vibrationsdämparna om någon skada upptäcks.

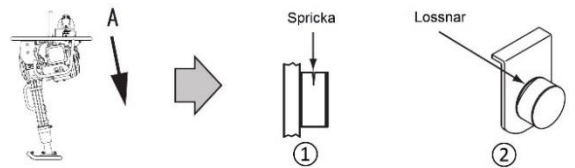

- ① Spricka i vibrationsdämparens gummi.
- ② Vibrationsdämparens gummi lossnar från stålplattan

DANGER Fara!



- Var försiktig så att maskinen inte välter under arbetet, när den står stilla eller vid förvaring. När du lämnar stampen vid

EPOX Maskin AB

Postadress

Box 6060
192 06 Sollentuna

Besöksadress

Landsvägen 1
Sollentuna

Telefon

08-754 71 60

e-post

info@epox.se

hemsida

www.epox.se

Version

302-06101
1,0

förvaring eller på tomgång, surra den stadigt med band eller liknande så att den inte kan välta. En allvarlig olycka kan ske om stampen välter när det finns barn i närheten. Om stampfoten är sliten blir maskinen mer ostadig. Byt ut stampfoten mot en ny om den är mycket sliten.

- Om maskinen välter under drift kommer stampfotens sparkande rörelse få maskinen att åka framåt när den ligger på sidan. Om marken är hård kommer den att förflytta sig snabbt och vara mycket farlig. För din och andras säkerhet dra gasreglaget till stoppläget och se till att maskinen stannar. Var extra försiktig vid arbete på vägar eftersom en allvarlig olycka lätt kan inträffa.

4.5 Säkerhetsanvisningar för lyftning

DANGER Fara!

- Kontrollera alltid före lyft att inga delar sitter löst eller är skadade, särskilt lyftbågen och vibrationsdämparna, och att inga bultar saknas.
- Stäng av motorn och stäng bränslekranen innan maskinen lyfts.
- Använd en tillräckligt stark lyftstropp.
- Av säkerhetsskäl, lyft inte högre än nödvändigt.
- Använd inte en skadad lyftstropp.

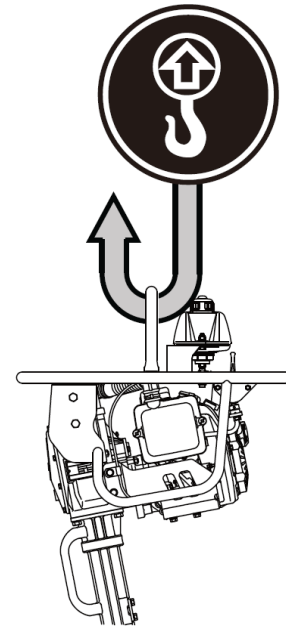

- Lyft alltid endast i lyftpunkten på lyftbågen, och lyft inte i någon annan del (som handtaget).
- Lyft eller sänk inte stampen snabbt vid maskinella lyft.
- Låt aldrig människor eller djur befinna sig under eller nära den lyfta maskinen.
- Var försiktig vid maskinella lyft så att du inte förorsakar en olycka. Kontrollera alltid så att den lyftutrustning du använder inte är skadad.

4.6 Säkerhetsanvisningar för transport och förvaring



Fara!

Vid transport

- Stäng av motorn och stäng bränslekranen innan maskinen flyttas.
- Låt maskin och motor svalna före transport.
- Töm maskinen på bränsle före transport.
- Transportera helst stampen stående. Om det är nödvändigt att lägga maskinen ner töm då först både tanken och förgasaren på bränsle, dra åt tanklocket och oljepluggen noga. Lägg maskinen med luftrenaren vänd uppåt.

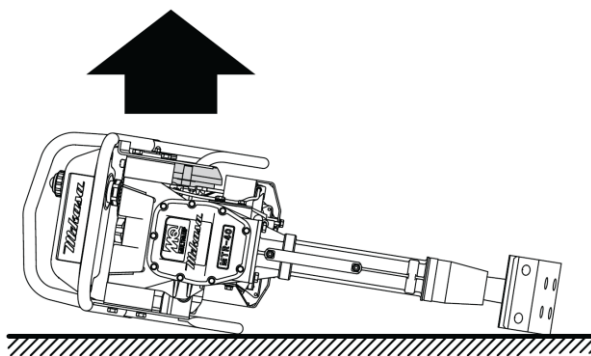

- Surra maskinen så att den inte kan förflyttas eller välta under transporten.
- Akta så att du inte klämmer fingrarna mellan handtaget och maskinkroppen om maskinen lyfts manuellt i handtaget.
- För att lyfta maskinen, använd bara hjälpmedel som klarar maskinens vikt.

Vid förvaring

- När maskinen och motorn svalnat, ställ maskinen plant. Surra stampen stadigt med band eller liknande så att den inte kan välta. Om det är nödvändigt att lägga maskinen ner töm då först både tanken och förgasaren på bränsle och dra åt tanklocket och oljepluggen noga. Lägg maskinen med

förgasaren vänd uppåt. Kontrollera så att den inte läcker olja eller bränsle när den ligger ner. (Om den läcker bränsle, töm ur det sista ur tanken.)

4.7 Säkerhetsanvisningar för underhåll



Varning!

- Lämpligt underhållsarbete måste utföras på maskinen för att den ska kunna fungera effektivt och säkert. Var uppmärksam på maskinens skick och håll den i gott skick.



Försiktighet.

- Stäng alltid av maskinen innan du utför kontroller eller justeringar.



- Motorn, ljuddämparen och ljuddämparkåpan blir mycket heta under drift. Rör dem inte förrän de har svalnat.
- Oljan i maskinen och motorn blir mycket heta under drift och kan orsaka brännskador. Låt oljan svalna innan du utför underhållsarbeten.
- Kontrollera efter utfört underhållsarbete maskinens säkerhetsfunktioner och allmäntillstånd. Kontrollera särskilt att muttrar och bultar är åtdragna.
- Om du behöver demontera delar från maskinen läs underhållsinstruktionerna först och arbeta på ett säkerhetsmedvetet sätt.

5 Maskinens märkning och dekalernas platser på maskinen

5.1 Dekalernas placering

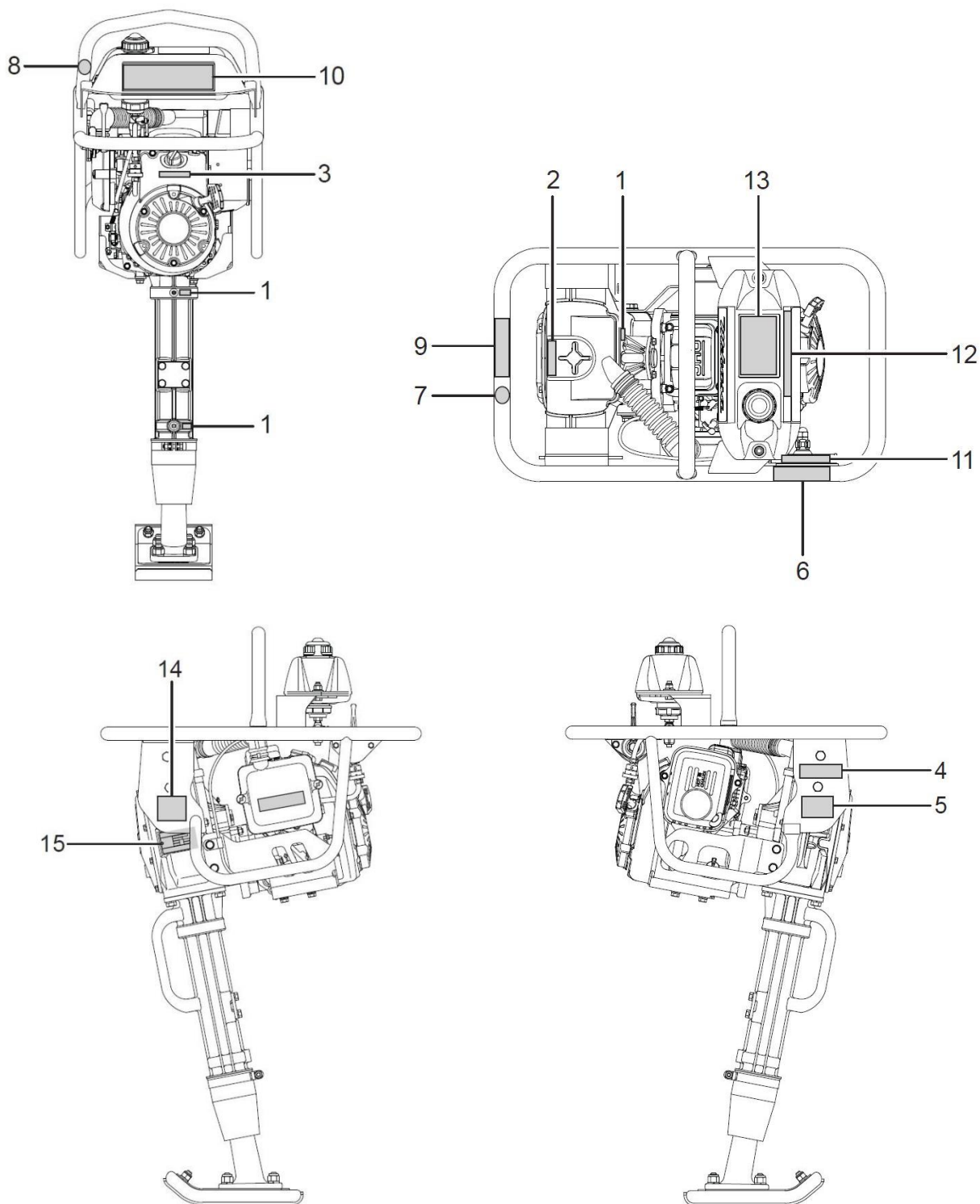

EPOX Maskin AB

Postadress

Box 6060
192 06 Sollentuna

Besöksadress

Landsvägen 1
Sollentuna

Telefon

08-754 71 60

e-post

info@epox.se

hemsida

www.epox.se

Version

302-06101
1,0

5.2 Lista på dekaler

Nr	Artikelnummer	Benämning	Antal	Anmärkning
1	9201-01200	Dekal, smörjning	3	
2	9202-09610	Dekal, luftrenare	1	
3	9202-09570	Dekal, varvta "3800-4100 RPM"	1	
4	9202-10870	Dekal, uppmaningar	1	
5	9202-14700	Dekal, varningar, 6st	1	
6	9202-14710	Dekal, fara vid tankning	1	
7	9202-14730	Dekal, lyft inte här	1	
8	9202-14740	Dekal, lyftpunkt	1	
9	9202-06910	Dekal, lägg ner åt detta håll	1	
10	9202-11000	Dekal, varning och användning	1	
11	9202-11690	Dekal, reglageanvändning	1	
12	9202-10170	Dekal, endast bensen	1	
13	9202-14720	Dekal, användning	1	
14	9202-10310	Dekal, EC noise req. LWA107	1	Ej i AUS & NZL
15	9202-21590	Maskinskyt, serienummer/ MTR-40	1	

5.3 Beskrivning av symbolerna på varningsdekalerna

- ①  **Fara: Giftiga avgaser**
Risk för kolmonoxidförgiftning vid inandning av avgaserna. Använd inte maskinen i dåligt ventilerade utrymmen.
- ②  **Fara: Maskinen kan välta**
Var mycket försiktig så att maskinen inte välter under arbetet, när den står stilla eller vid förvaring
- ③  **Läs bruksanvisningen noga**
Läs alltid bruksanvisningen så du förstår hur maskinen fungerar innan du använder den.
- ④  **Risk för brännskada**
Rör inte de heta delarna (motor, ljuddämpare o.s.v.) under drift eller strax efter maskinen stängts av.
- ⑤  **Risk för krosskada**
Akta dig för att ha fötterna nära stampfoten under drift.
- ⑥  **Fara vid tankning**
Tanka inte när motorn är på eller är het
- ⑦  **Brandrisk**
Stäng av motorn vid tankning. Öppen flamma nära öppen bensintank medför stor brandrisk
- ⑧  **Fara för ögonskada**
Använd alltid skyddsglasögon när du använder maskinen.
- ⑨  **Fara för hörselskada**
Använd alltid hörselskydd när du använder maskinen.
- ⑩  **Lyftställe**
Lyft endast maskinen i denna lyftbåge.
- ⑪  **Lyft inte maskinen i denna del**
Förbjudet att lyfta maskinen i handtaget.

EPOX Maskin AB

Postadress

Box 6060
192 06 Sollentuna

Besöksadress

Landsvägen 1
Sollentuna

Telefon

08-754 71 60

e-post

info@epox.se

hemsida

www.epox.se

Version

302-06101
1,0

6 Specifikationer

6.1 Maskin

Modell		MTR-40H
Yttermått		
Längd	mm	1110
Bredd	mm	370
Höjd	mm	620
Stampfot		
Längd	mm	270
Bredd	mm	150
Bränsletank, kapacitet	L	2
Smörjmedel för stampekamism		Shell Stamina EP-2 eller motsvarande (Högtemperaturfett)
Slagfrekvens	Hz (vpm)	10,7 – 11,6 (644 – 695)
Slagkraft	kN (kgf)	4,9 – 5,4 (500 – 550)
Slaglängd / amplitud	mm	40 - 55
Arbetsvikt	kg	47

6.2 Motor

Fabrikat, modell		HONDA GX100RT-KRB6
Motortyp		Luftkyld, fyrtakts encylindrig bensinmotor
Slagvolym	cc (cm ³)	98
Maximal effekt* / vid varvtal	kW (HK) / r/min	2,1 (2,9) / 3600
Maximalt vridmoment* / vid varvtal	Nm (kgf) / r/min	5,7 (0,58) / 3600
Bränsle		Blyfri bensin
Motorolja, typ		Motorolja SE klass eller högre
Motorolja, volym	mL (cm ³)	280
Startmekanism		Magnapullstart
Varvfrekvens	r/min	3800 - 4100

*Baserat på "SAE J1349"

7 Utseende

7.1 Dimensioner

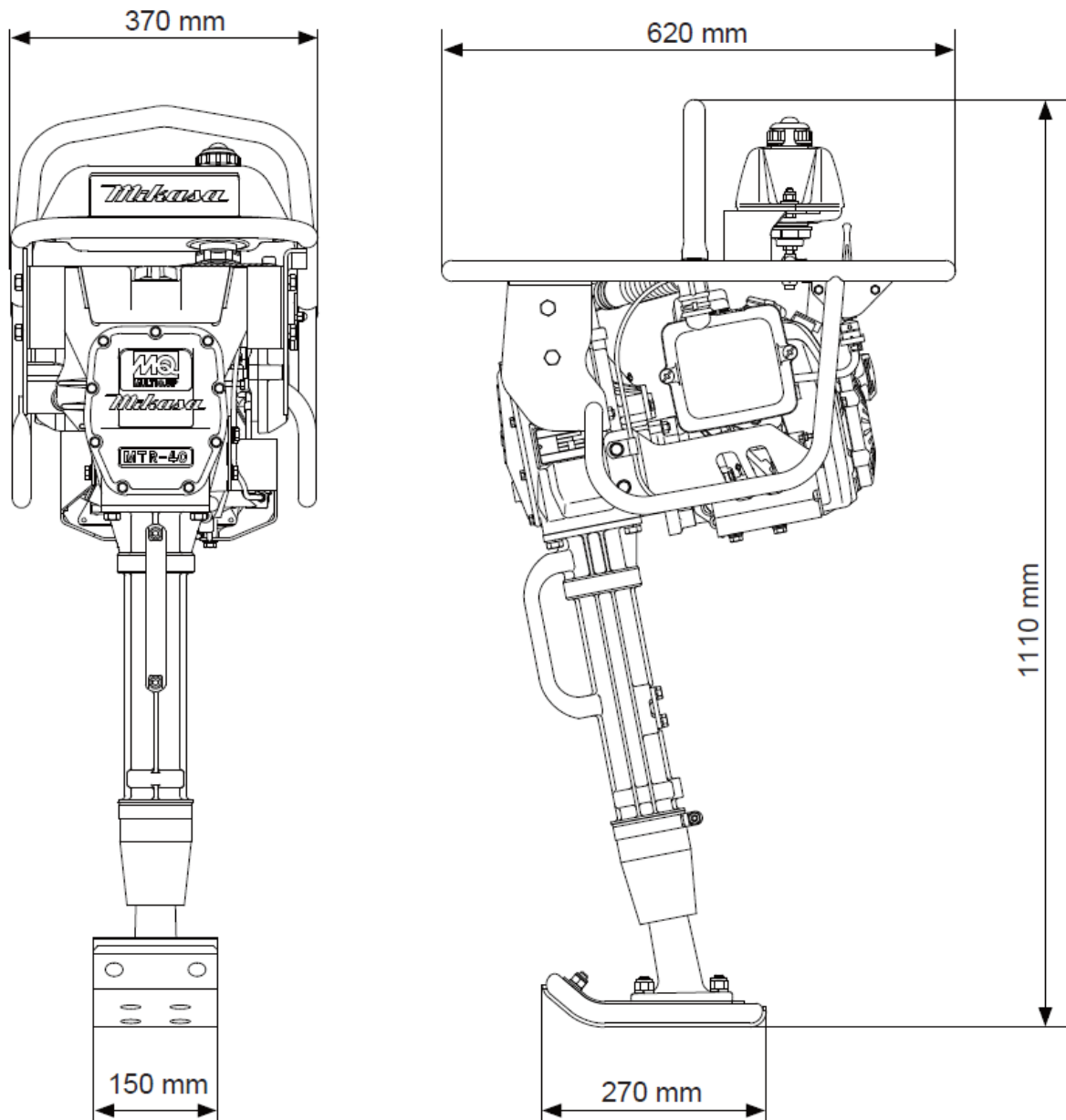

* Specifikationer kan ändras utan förvarning.

EPOX Maskin AB

Postadress

Box 6060
192 06 Sollentuna

Besöksadress

Landsvägen 1
Sollentuna

Telefon

08-754 71 60

e-post

info@epox.se

hemsida

www.epox.se

Version

302-06101
1,0

7.2 Detaljers plats och benämningar

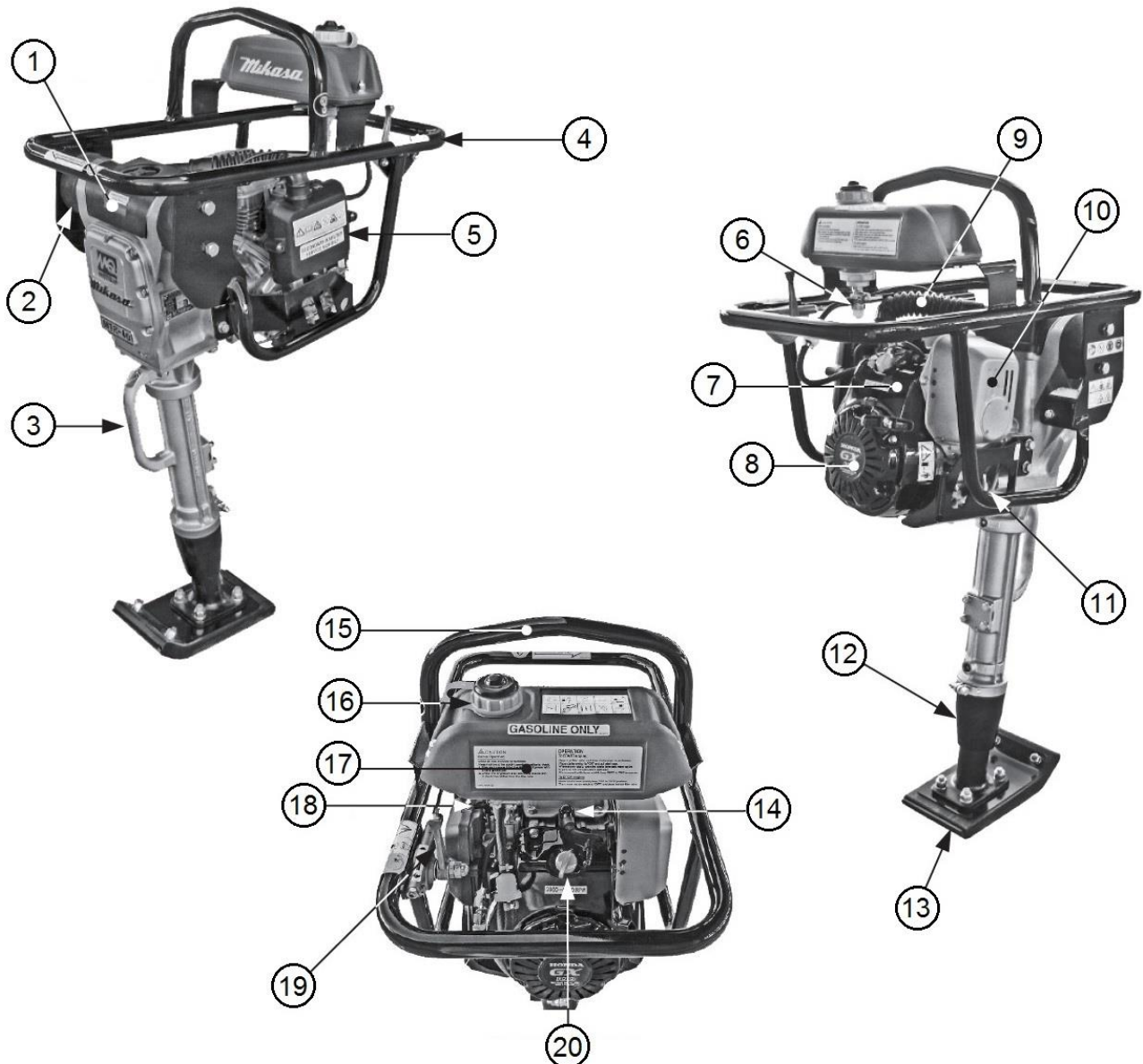

1. Luftrenare (övre)
2. Vibrationsdämpare
3. Lyfthandtag
4. Handtags-, lyft- och skyddsbåge
5. Luftrenare (motor)
6. Bränslekran
7. Motor
8. Magnapullstart
9. Luftintag
10. Ljuddämpare

* Specifikationer kan ändras utan förvarning.

11. Oljeplugg
12. Dammskydd
13. Stampfot
14. Tändstift
15. Lyftpunkt, lyft- och skyddsbåge
16. Tanklock
17. Bränsletank
18. Chokereglage
19. Gasreglage
20. Motorströmbrytare

EPOX Maskin AB

Postadress

Box 6060
192 06 Sollentuna

Besöksadress

Landsvägen 1
Sollentuna

Telefon

08-754 71 60

e-post

info@epox.se

hemsida

www.epox.se

Version

302-06101
1,0

8 Kontroll före användning



Varning!

- Utför kontroll av maskinen endast när motorn är avstängd, annars kan du fastna i rörliga delar och skadas allvarligt.



- Vänta tills motorn och maskinen svalnat innan du utför kontroller eller justeringar. Ljuddämparen blir mycket het och du kan få svåra brännskador.

Kontrollera, del	Att göra / titta efter
Utseende	Skavanker, deformation, smuts
Luftrenare	Smuts, skador, deformation
Bultar och muttrar	Lösa eller saknade delar
Handtag	Sprickor, skador, deformation, slitage
Vibrationsdämpare	Sprickor, skador, deformation, slitage
Motorolja	Läckage, oljenivå, smuts
Smörjnipplar	Läckage, smuts, skador, tillför smörjfett var 8:e drifttimme
Bränsletank	Läckage, bränslenivå, smuts
Bränslesystem	Läckage, slitage, lösa delar

- Rengör alla delar noga från smuts och lera. Var särskilt noga med att ta bort smuts från stampfoten och området runt magnapullstarten och förgasaren.
- Kontrollera att alla bultar och muttrar är ordentligt åtdragna. Lösa bultar kan på grund av vibrationerna orsaka en olycka.

- För att kontrollera motoroljan, placera maskinen på ett plant horisontellt underlag (motorn lutar då lite framåt). (Figur 1)
Fyll på med olja om det behövs, för låg oljenivå ger ökat slitage på motorn.

- **Använd motorolja 10W-30 av SE eller SF kvalitet eller bättre.**
- **Oljevolym: 280 ml**

Se den separata bruksanvisningen för motorn för fler detaljer.

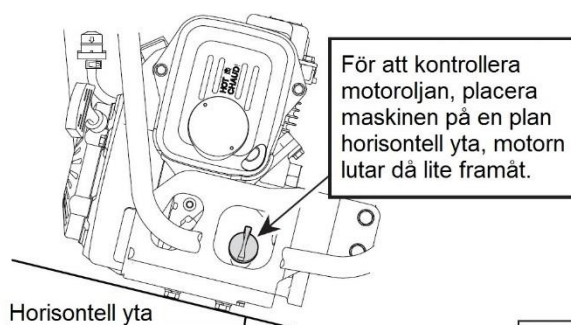

Fig.1

- Använd en fettspruta för att dagligen applicera smörjfett i maskinens fyra smörjnipplar. (Figur 2)
Om fett av undermålig kvalitet används kan fettet bli för tjockt eller tunt vid temperaturförändringar och otillräcklig smörjning erhålls.

- **Smörjfett: Shell Stamina EP-2 eller motsvarande. (Högtemperaturfett)**

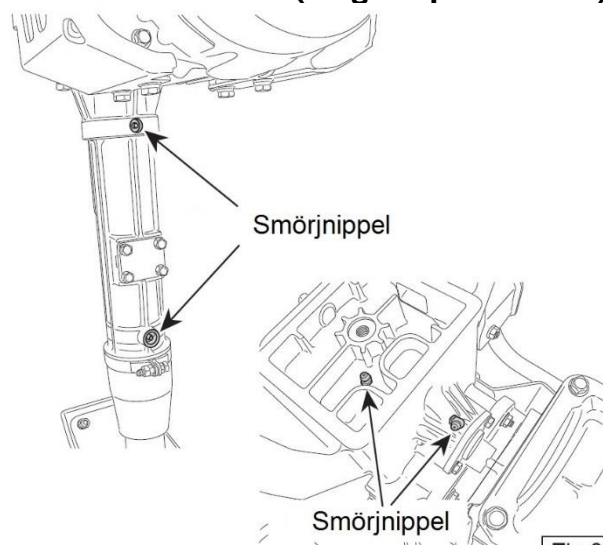

Fig.2

EPOX Maskin AB

Postadress

Box 6060
192 06 Sollentuna

Besöksadress

Landsvägen 1
Sollentuna

Telefon

08-754 71 60

e-post

info@epox.se

hemsida

www.epox.se

Version

302-06101
1,0

CAUTION **Försiktighet.**
Tillför smörjfett var 8:e drifttimme.

5. Dra åt alla muttrar på stampfoten före användning. (Figur 3)
Åtdragningsmoment:
Mutter M10: 29,4 Nm (21,6 ft lbf)
Mutter M12: 78,4 Nm (57,9 ft lbf)

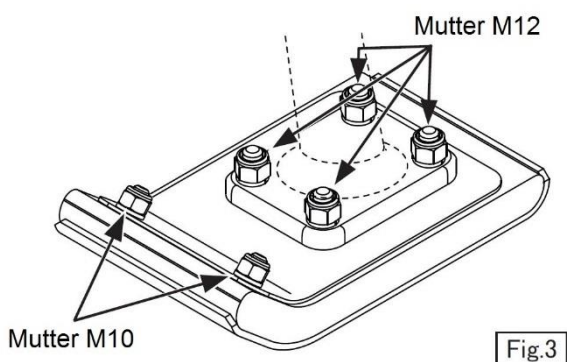

Fig.3

6. På grund av vibrationerna stänker fett ner på stampfoten. Avlägsna fett och håll rent så att det inte ansamlas fett och smuts vilket kan göra maskinen obalanserad. (Figur 4)

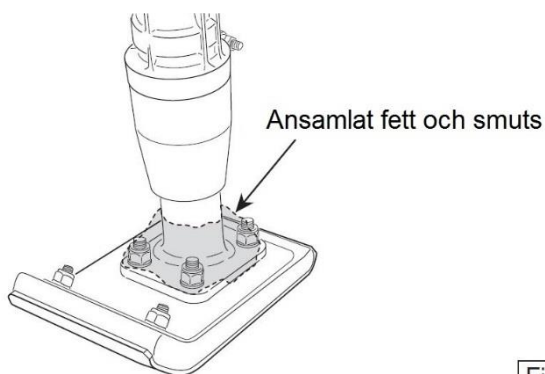

Fig.4

7. Fyll på med blyfri bensin i bränsletanken och kontrollera motoroljan. (Figur 5)

DANGER **Fara!**
Brandfara vid tankning.

CAUTION **Försiktighet.**
Torka upp eventuellt bränslespill noga.

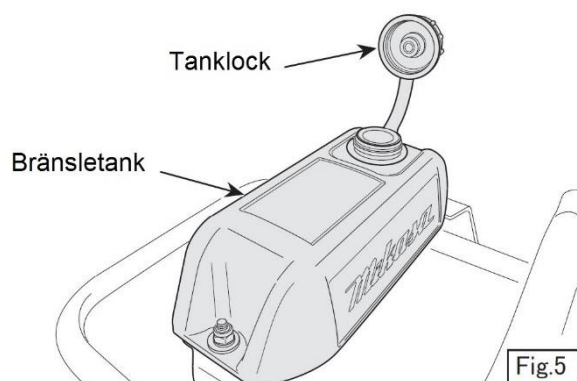

Fig.5

9 Användning

9.1 Start

1. Öppna bränslekranen genom att vrida reglaget till "ON". (Figur 6)

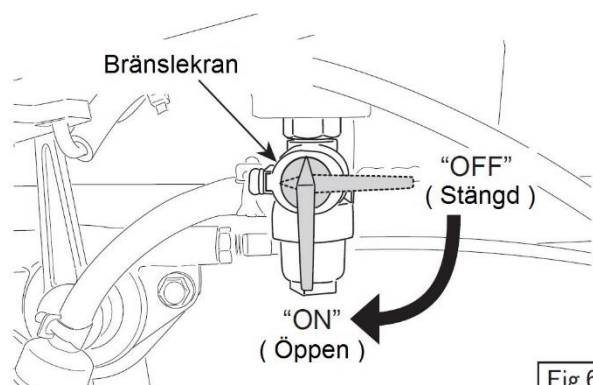
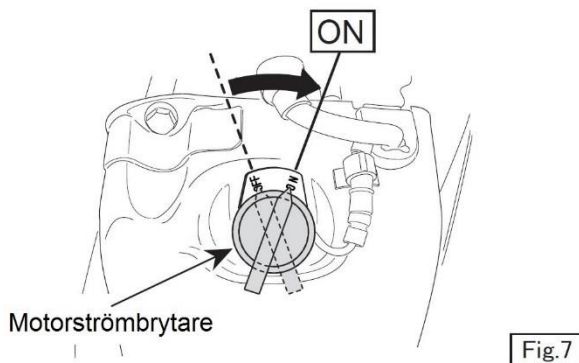

Fig.6

2. Vrid motorströmbrytaren till läge "ON".
(Figur 7)



3. För chokereglaget till läget "stängt". Vrid reglaget till helt stängt vid kall väderlek men lämna det lite öppet när det är varmt eller helt öppet om motorn redan är varmkörd. (Figur 8)

CAUTION **Försiktighet.**
Om motorn inte startar öppna choken lite så att förgasaren inte flödar över.

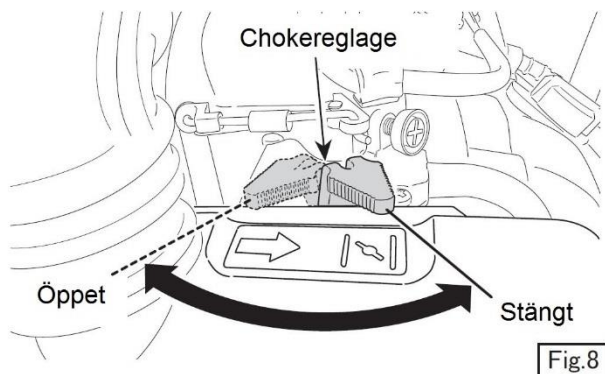

4. Starta genom att dra i starthandtaget på magnapullstarten. Dra lugnt tills startmekanismen "greppar" därefter kraftigt och snabbt. Följ med tillbaka med handtaget utan att släppa taget tills snöret rullats in. (Figur 9)

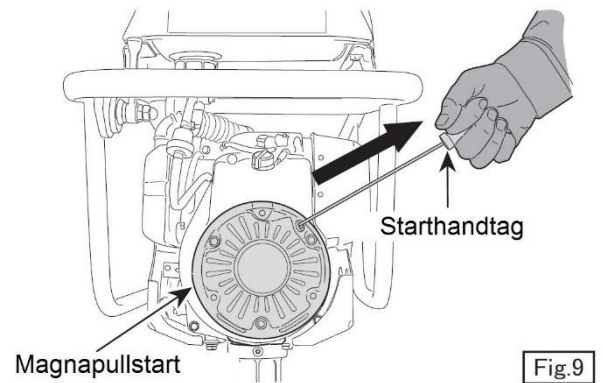

5. När motorn startat, öppna choken gradvis till helt öppet, lyssna så att motorns gång stabiliseras. Varmkör motorn i tomgångsläge i 3 till 5 minuter, detta är extra viktigt vid låg yttertemperatur. Medan motorn värms upp, kontrollera att det inte finns något bränsleläckage, att motorn låter normalt och att avgaserna inte har onormal färg.

CAUTION **Försiktighet.**
Var uppmärksam på motorns varvtal, värm inte upp motorn på för högt varvtal, då kan centrifugalkopplingen börja slira och maskinen röra sig ryckigt.

6. Om motorn inte startar efter flera drag med magnapullstarten, lossa tändstiftet och se om det ger gnistor. Torka det om det är blött av bränsle (för att förgasaren flödat över), rengör noga eller byt om det är skadat. Drag 2-3 gånger i starthandtaget när tändstiftet är borta för att driva ut bränsle från cylindern.

9.2 Drift

1. Stampen kommer att börja röra sig upp och ner, stampa, när gasreglaget förs från tomgångsläget till driftläget. (Fig. 10).

⚠ WARNING Varning!

För gasreglaget snabbt förbi läget där kopplingen börjar greppa, annars slirar kopplingen och maskinen kan då röra sig ryckigt vilket kan skada kopplingen, fjädern och foten.

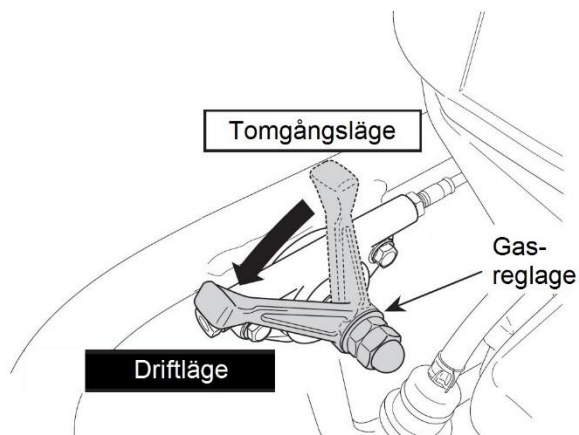

Fig.10

⚠ WARNING Varning!

Om du använder stampen i sluttande terräng var extra försiktig så att maskinen inte välter.

2. Vid kallt väder kommer fett i maskinen att vara tjockare och rörelsemotståndet större vilket kan få maskinen att röra sig oregelbundet. Skifta mellan tomgångsläge och driftläge flera gånger för att värma upp maskinen innan du påbörjar det faktiska arbetet.
3. Undersidan av stampfoten är av metall som står emot nötning mycket bra. Behöver du packa mark med större stenar (av knytnävsstorlek) täck dem med jord/sand så att foten slår mot ett jämnt underlag.
4. Maskinen kommer att röra sig framåt när den hoppar. Om du vill att den skall röra sig framåt fortare tryck handtaget framåt.
5. För att avbryta arbetet; för snabbt gasreglaget från driftläget till tomgångsläget. Dra inte ner reglaget sakta. (Figur 11)

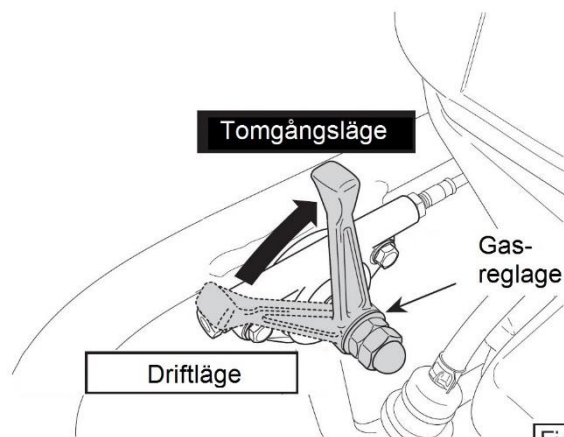
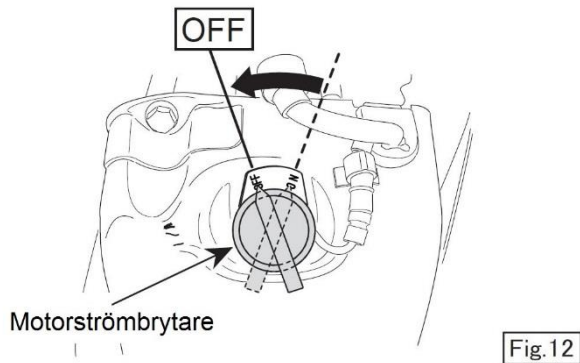

Fig.11

10 Stänga av maskinen

1. För gasreglaget snabbt från driftläget till tomgångsläget. Låt motorn varva ner på tomgång i 3 till 5 min. Stäng av maskinen med motorströmbrytaren när den svalnat. (Figur 12)



2. Stäng bränslekranen genom att vrida reglaget till läge "OFF". (Figur 13)

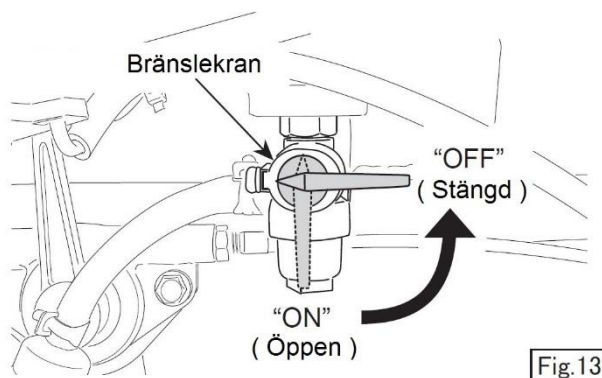

11 Förvaring

1. Tvätta bort smuts och lera från maskinens alla delar med rent vatten.
2. När maskinen och motorn svalnat förvara maskinen stående på en plan plats. Säkra maskinen så att den inte kan välta.
3. Om du behöver lägga maskinen ner, dra först åt tanklocket och oljepluggen noga. När maskinen läggs ner måste den läggas med luftrenaren vänd uppåt. (Figur 14) Kontrollera att inget bränsle eller olja läcker efter att du lagt den ner. Töm om nödvändigt bränsletanken och förgasaren på bränsle. Dessa föreskrifter gäller även vid transport.

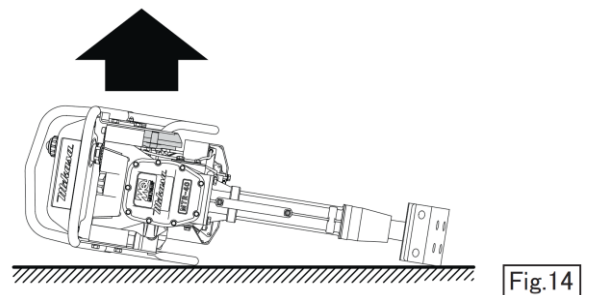

4. Täck över maskinen för att skydda den från smuts. Förvara maskinen på en torr plats skyddad från direkt solljus.
5. Vid längre tids förvaring:
 - Sätt gasreglaget i stoppläget.
 - Töm bränslet och byt olja. Töm även bränsleslangen. Smörj alla smörjpunkter.
 - Täck över luftintaget på luftrenaren och avgasmynningen på ljuddämparen.
 - Förvara maskinen inomhus, lämna den inte utomhus.

12 Regelbundet underhåll och justeringar

⚠ WARNING Varning!

- Stäng alltid av maskinen innan du utför kontroller eller justeringar. Risk att fastna i rörliga delar med allvarliga skador till följd.
- Risk för brännskada! Låt maskinen svalna innan något underhållsarbete utförs. Både motor och maskindelar blir mycket heta under drift.



12.1 Tabell över regelbundet underhåll

Kontrollintervall	Kontrollera, del	Att göra/titta efter	Annat
Dagligen (Före start)	Utseende	Skavanker, deformation, smuts	
	Luftrenare	Smuts, skador, deformation	
	Bultar och muttrar	Lösa eller saknade delar	
	Handtag	Sprickor, skador, deformation, slitage	
	Vibrationsdämpare	Sprickor, skador, deformation, slitage	
	Motorolja	Läckage, oljenivå, smuts	Motorolja
	Smörjning av stampmekanism	Fyll på med smörjfett om det inte gjorts nyligen	Högtemperaturfett
	Bränsletank	Läckage, bränslenivå, smuts	Bensin
Var 8:e timme	Bränslesystem	Läckage, slitage, lösa delar	
	Smörjning av stampmekanism	Fyll på med smörjfett i de fyra smörjnipplarna	Högtemperaturfett
Efter de första 20 timmarna	Motorolja	Byt efter de första 20 timmarna sen var 50:e timme	Motorolja
Var 50:e timme	Tändstift	Rengör, justera gnistgap	
	Motorolja	Byt	Motorolja
	Bränslekran	Rengör koppen	
	Luftrenare (motor)	Rengör filterinsats	Blås med tryckluft eller knacka filtret.
Var 150:e timme	Luftrenare (övre)	Rengör filterinsats	Fotogen Motorolja (7-9 ml)
Varje 200:e timme	Luftrenare (motor)	Byt filterinsats	
Vartannat år	Bränsleslang	Byt	
	Luftslang	Byt	

⚠ CAUTION Försiktighet.

- Den ovanstående tabellen visar kontrollintervaller vid standardförhållanden.
- Kontrollintervallet kan behöva ändras beroende på driftsförhållanden.

12.2 Utförande av underhåll

I. Dagligt underhåll

Ta bort smuts och damm från motorn och reglagen.

Rengör vid behov luftrenaren.

Kontrollera så att smörjfett inte läcker vid stampbenet (fjäderhuset) och dammskyddet. Reparera vid behov.



Försiktighet.

Dra åt alla muttrar på stampfoten före användning.

Åtdragningsmoment:

Mutter M10: 29,4 Nm (21,6 ft lbf)

Mutter M12: 78,4 Nm (57,9 ft lbf)

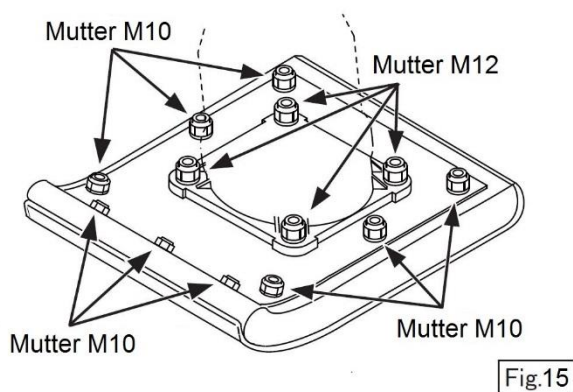

2. Underhåll var 8:e drifttimme

Använd en fettspruta för att dagligen applicera smörjfett i maskinens fyra smörjnippel. (Figur 16)

Om fett av undermålig kvalitet används kan fettet bli för tjockt eller tunt vid temperaturförändringar och otillräcklig smörjning erhålls.

- **Smörjfett: Shell Stamina EP-2 eller motsvarande. (Högtemperaturfett)**

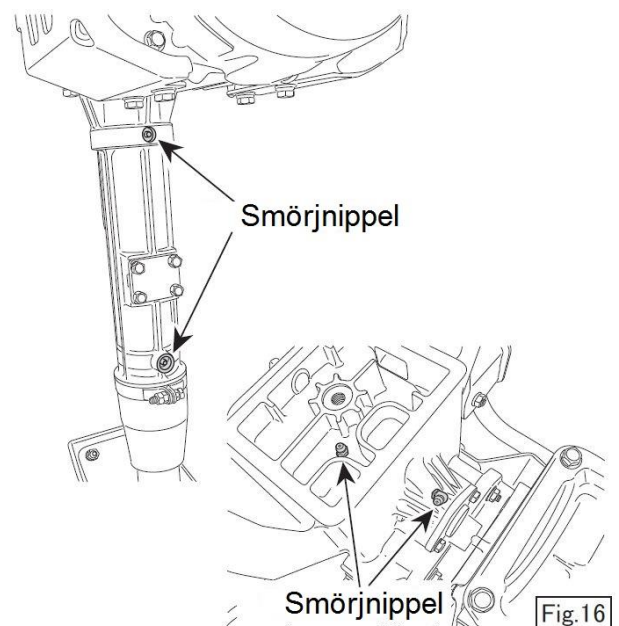

3. Underhåll efter var 50:e drifttimme

Rengör koppen under bränslekranen.

Ta loss tändstiftet, rengör det och justera gnistgapet till 0,6-0,7mm. Maskinen har en elektronisk tändning som inte behöver justeras.

• Luftrenare (motor)

Tag ur filterinsatsen från luftrenaren på motorn och ta bort smutsen genom att försiktigt knacka pappersinsatsen flera gånger mot en hård yta eller genom att försiktigt blåsa igenom den med tryckluft från motorsidan. (Figur 17)



Försiktighet.

För detaljer om underhåll av motorn se motorns medföljande separata bruksanvisning.

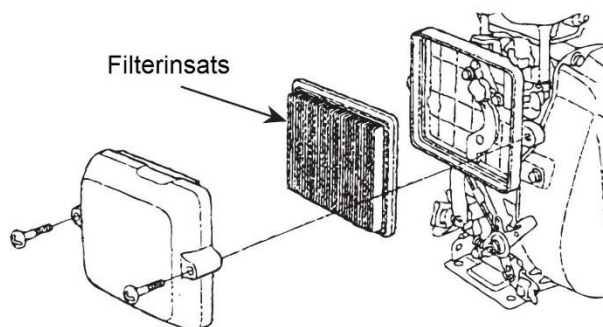

Fig.17

4. Underhåll efter var 150:e drifttimme

• Luftrenare (övre)

Tag ur filterinsatsen från den övre luftrenaren och rengör det med fotogen. Häll på 7-9 ml motorolja SAE10W-30 på den undre gula sidan och krama filtret så att oljan fördelar sig jämnt. (Figur 18)

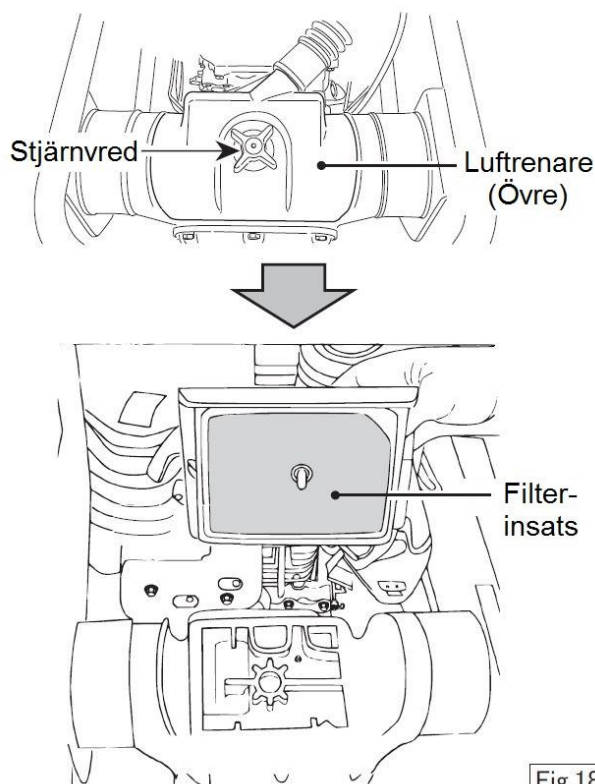

Fig.18

5. Underhåll efter var 200:e drifttimme

- **Luftrenare (motor)**

Byt filterinsats i motors luftrenare.

6. Underhåll efter vart annat år

- **Bränsleslang**

Byt bränsleslang vartannat år även om inga skador syns.

- **Gummislang till luftrenare**

Kontrollera så att infästningarna till gummislangen mellan luftrenarna är hela och sitter ordentligt. Byt gummislang vartannat år även om den inte har några synliga skador.

7. Rengöring av maskinen

Om du rengör maskinen med högtryckstvätt, akta noga så att det inte kommer in vatten i luftrenaren, förgasaren, ljuddämparen eller i bränsletanken, det kan ge motorproblem.

I3 Felsökning

Startproblem

Motorn får bränsle, men tändstiftet ger inga gnistor	Strömmen når tändstiftet	Bryggning i tändstiftet.
		Sotuppbbyggnad på tändstiftet.
	Strömmen når inte tändstiftet	Kortslutning pga skadad isolering i tändstiftet.
		Felaktigt gnistgap i tändstiftet.
Motorn får bränsle och tändstiftet ger gnistor	Kompressionen är bra	Ljuddämparen är igensotad.
		Fel bränsle används.
		Luftrenaren igensatt.
		Vatten eller smuts i bränslet.
	Kompressionen är dålig	Trasig topplockspackning eller topplocket ej fastsatt ordentligt.
		Sliten kolring.
		Sliten cylinder.
		Tättningsproblem mellan tändstift och topplock. Problem med motorventilerna.
Bränslet når inte förgasaren	Bränsletanken är tom.	
	Bränslekranen stängd eller fungerar inte.	
	Igensatt bränslefilter.	
	Tanklockets lufthål igensatt.	
	Luft har fastnat i bränsleslangen.	

Driftproblem

Låg effekt från motorn	Kompressionen är bra och inga tändproblem	Luftrenaren igensatt.	
		Luft har fastnat i bränsleslangen.	
		Sotuppbbyggnad i cylindern.	
	Kompressionen är dålig	Se ovan under startproblem, dålig kompression	
	Kompressionen är bra, men motorn feltänder	Fel på tändspolen.	
		Smuts på tändstiftet.	
Tillfälliga kortslutningar i tändspolen.			
Motorn blir överhettad	Sotuppbbyggnad inuti förbränningskammaren.		
	Igensatt avgasutblås eller ljuddämpare.		
	Tändstift med felaktigt värmetal.		
Det ryker från ljuddämparen	Svart rök	Choke reglaget har lämnats i stängt läge.	
	Blå rök	Kompressionen är bra	Tvåtaktsbensin, med olja inblandad, har använts.
			För mycket olja i motorn.
		Motorolja har läckt in till luftfiltret när maskinen lagts på sidan.	
	Kompressionen är dålig	Slitna eller dåligt passande kolringar.	
		Vit rök	Vatten i bensinen. Luftrenaren är blöt.
Vintertid kan maskinen avge vit rök en liten stund när den först startas på morgonen, det är helt normalt.			
Varierande varvtal	Gasreglaget fel injusterat.		
	Fel på fjädern till gasreglaget på motorn.		
	Bränsletillförseln hindrad.		
	Luft kommer in i bränslesystemet.		

EPOX Maskin AB

Postadress

Box 6060
192 06 Sollentuna

Besöksadress

Landsvägen 1
Sollentuna

Telefon

08-754 71 60

e-post

info@epox.se

hemsida

www.epox.se

Version

302-06101
1,0

HONDA

GX100

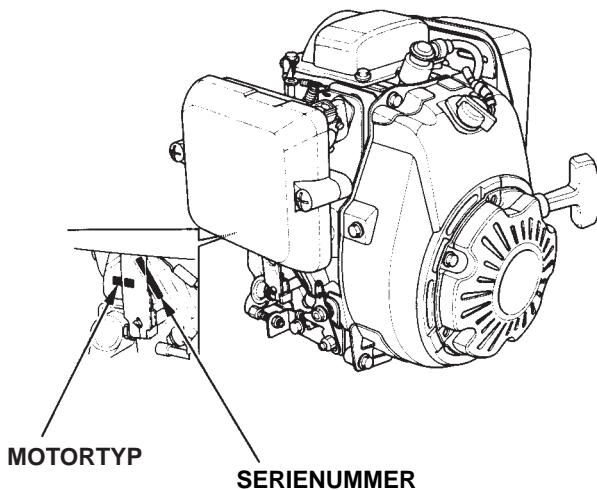

INSTRUKTIONSBOK

3SZ0D700 (RAMMER)
00X3S-Z0D-7001

HONDA EUROPE N.V. (EEC)
2002.01



Denna instruktionsbok beskriver användandet och underhållet av Din motor, GX100.

All information i denna bok baseras på den senaste tillgängliga produktinformationen vid utgivningstillfället.

Honda Motor Co. förbehåller sig rätten att när som helst göra ändringar utan föregående meddelande eller andra förpliktelser.

Ingen del av denna bok får kopieras utan skriftligt tillstånd.

Denna instruktion skall betraktas som en del av motorn och skall överlämnas till den nya ägaren vid eventuell vidare försäljning.

Stycken i boken som förgås av följande ord måste läsas noga :

! VARNING Indikerar att risk för svåra kroppsskador, även dödliga, föreligger om instruktionerna inte följs.

FÖRSIKTIGKEIT ! Indikerar att risk för kropps – eller maskinskada föreligger om instruktionerna inte följs.

OBS! Ger värdefull information.

Om det uppstår några problem eller om Du har några frågor, kontakta Din auktoriserade HONDA-återförsäljare.

! VARNING Denna HONDA-motor är konstruerad för att fungera säkert och pålitligt om den används i enlighet med dessa instruktioner. Läs och förstå instruktionsboken innan Du tar motorn i bruk. Åsidosättande av detta kan orsaka olyckor med person- och maskinskador som följd.

1 SÄKERHETSINSTRUKTIONER

! VARNING

För att använda motorn säkert :



- Denna HONDA-motor är konstruerad för att fungera säkert och pålitligt under förutsättning att den används i enlighet med dessa instruktioner. Läs och förstå instruktionsboken innan Du tar motorn i bruk. Åsidosättande av detta kan orsaka olyckor med person- och maskinskador som följd.
- Kontrollera alltid motorn före start (se sid 7). Detta kan förhindra olyckor och maskinskador.
- Undvik brandrisk genom sörja för god ventilation och ha ett säkerhetsavstånd på minst 1 meter till byggnader och annan utrustning. Se till att inget brännbart material finns i närheten av motorn.
- Håll barn och husdjur borta från motorn. Motorns heta delar kan orsaka brännskador Även den utrustning som motorn skall driva kan orsaka skador.
- Lär Dig att stoppa motorn snabbt och se till att Du förstår funktionen hos alla reglage. Tillåt aldrig att någon använder motorn om de inte har fått utförliga instruktioner.
- Placera aldrig brännbart material som bensin, tändstickor eller liknande i närheten av motorn när den igång.
- Tanka i ett väl ventilerat utrymme med motorn stoppad. Bensin är mycket lättantändligt och kan, under vissa förhållanden, vara explosivt.
- Överfyll inte bränsletanken. Det skall inte finnas bensin i påfyllningsröret. Försäkra Dig om att tanklocket är ordentligt ådraget.

Säkerhetsinstruktioner

! VARNING

För att använda motorn säkert :

- Om bränsle är utspillt, torka upp det helt och låt bensinångorna vädra ut innan Du startar motorn.
- Rök inte och se till att inte öppen eld eller gnistor förekommer där motorn tankas och bränslet förvaras.
- Avgaserna innehåller giftig koloxid. Undvik att inandas avgaser. Kör aldrig motorn i ett stängt garage eller tillslutet utrymme.
- Ställ motorn på ett stadigt underlag. Luta den inte mer än 20°. För stor lutning kan medföra bränsleläckage.
- Placera ingenting över motorn då detta kan orsaka en brand.
- Gnistsläckare finns som extra tillbehör till denna motor. I vissa områden är det förbjudet att använda motorn utan gnistsläckare. Kontrollera lokala lagar och bestämmelser innan Du tar motorn i bruk.
- Ljuddämparen blir mycket het under drift och förblir så en tid efter det att motorn stoppats. Rör inte ljuddämparen när den är het. Undvik brännskador och brandrisk genom att låta motorn svalna innan den transporteras eller ställs i ett slutet utrymme.

PLACERING AV SÄKERHETSINSTRUKTIONER

Denna instruktion varnar för potentiella faror som kan orsaka allvarliga skador.
Läs den noga.

LÄS INSTRUKTIONSBOKEN FÖRE ANVÄNDADET

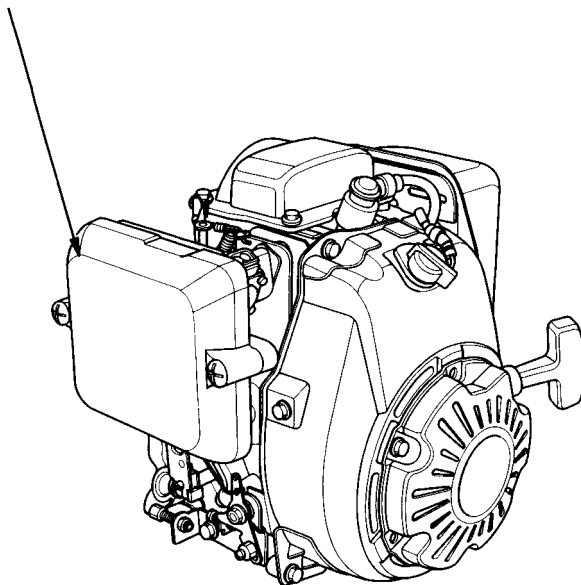

2 IDENTIFIERING AV KOMPONENTER

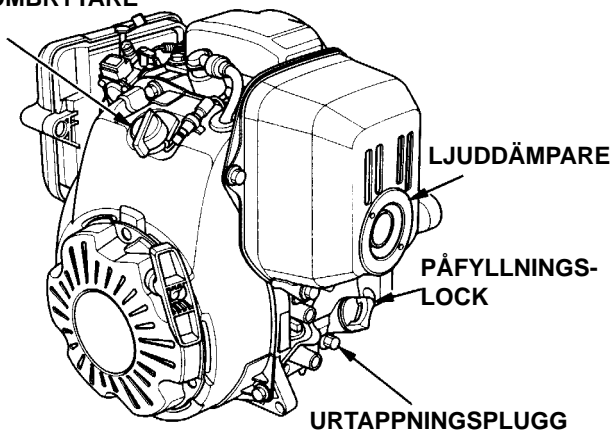
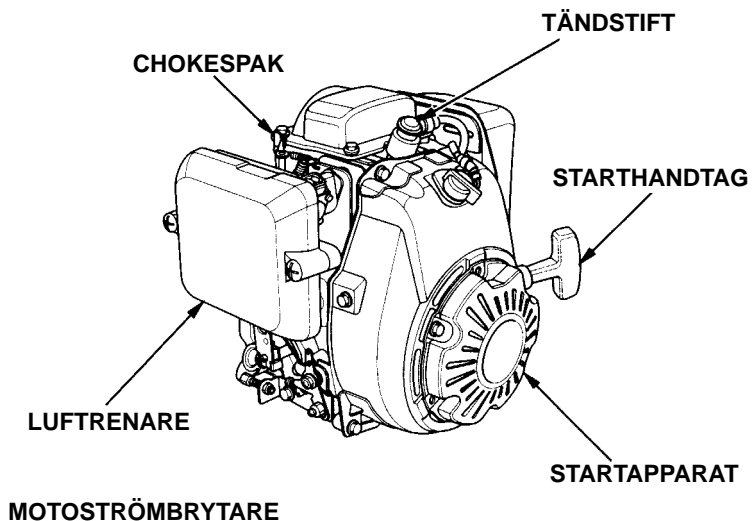

3 KONTROLL FÖRE ANVÄNDNING

1. Motorens oljenivå

FÖRSIKTIGHET!

- För låg oljenivå kan orsaka allvarliga motorskador.
- Kontrollera oljenivån på en plan yta med motorn stoppad.

1. Ta bort oljepåfyllningslocket och torka ren mätstickan.
2. För in mätstickan i påfyllningshålet men skruva inte fast den.
3. Om oljenivån är låg, fyll på med rekommenderad motorolja upp till övre nivån på mätstickan.

Använd Honda fyrtaktsolja eller motsvarande högrenad olja som uppfyller eller överträffar de amerikanska biltillverkarnas rekommendationer för serviceklassificering SG, SH. Det framgår på förpackningarna om motoroljan är klassificerad SG, SH. I allmänhet rekommenderas SAE 10W-30 för användning i alla temperaturer. Om en olja med enkel viskositet skall användas, välj lämplig viskositet beroende på genomsnittstemperaturen i det område där motorn skall användas.

FÖRSIKTIGHET!

Använd ej förorenad olja eller tvåtaktsolja som förkortar motorns livslängd.

SAE viskositetsgrad

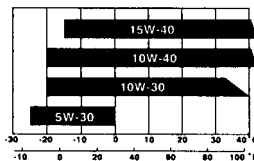

OMGIVANDE TEMPERATUR

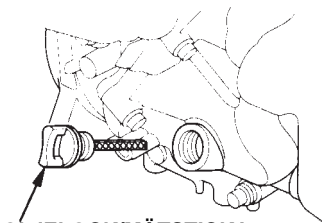

OLJELOCK/MÄTSTICKA

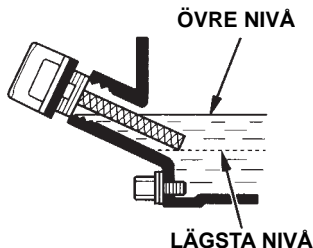

Den här motorns rekommenderade arbetsområde är -15°C till 40°C.

2. Luftrenare

FÖRSIKTIGHET !

Kör aldrig motorn utan luftfilter. Detta resulterar i snabb förlitnig av motorn.

Ta bort luftrenarkåpan och kontrollera om luftfiltret är smutsigt eller skadat.

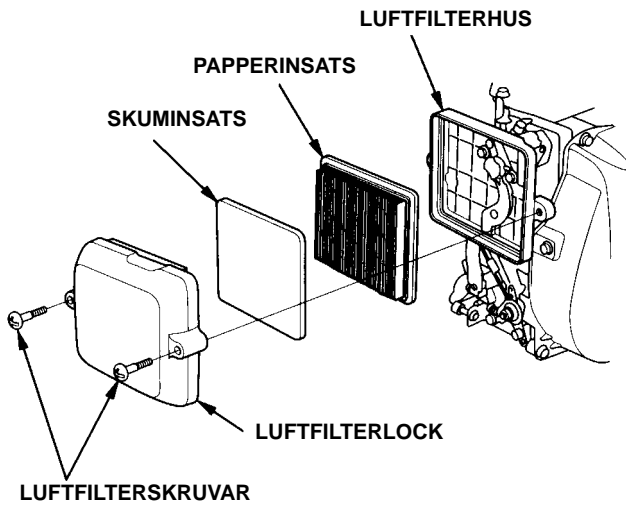

3. Bränsle

Använd bränsle med lågt oktantal för att undvika avlagringar i förbränningsrummet.

! VARNING

- Bensin är mycket lättantändligt och kan, under vissa förhållanden, vara explosivt.
- Tanka i ett väl ventilerat utrymme med motorn stoppad. Rök inte och se till att inte öppen eld eller gnistor förekommer där motorn tankas och bränslet förvaras.
- Överfyll inte bränsletanken. Det skall inte finnas bensin i påfyllningsröret. Försäkra Dig om att tanklocket är ordentligt åtdraget.
- Spill inte ut bensin vid tankning. Utspilld bensin eller bensinångor kan antändas. Om Du spillt ut bensin, se till att torka upp ordentligt och vädra innan Du startar motorn.
- Undvik långvarig och upprepad hudkontakt med bensin. Andas inte in bensinångor.
- **SE TILL ATT BARN ÄR UTOM RÄCKHÅLL FRAN BENSIN !**

BRÄNSLE SOM INNEHÅLLER ALKOHOL

Om Du avser att använda ett bränsle som innehåller alkohol, kontrollera att oktantalet är minst lika högt som det som rekommenderas av HONDA. Det finns två typer av blandningar, bensin om innehåller etanol och bensin som innehåller metanol. Använd aldrig ett bränsle som innehåller mer än 10% etanol. Ett bränsle som innehåller metanol (metyl eller träsprit) skall ha inblandning av lösningsmedel och antikorrosionsmedel för metanol. Använd aldrig ett bränsle med mer än 5% metanolinblandning, även om det innehåller lösningsmedel och antikorrosionsmedel.

OBS !

- Fel på bränslesystemet eller motorns funktion, orsakat av att ett bränsle med alkoholinblandning använts, täcks inte av garantin. Honda kan inte rekommendera användning av bränsle som innehåller metylalkohol eftersom bevis på dess lämplighet ännu inte föreligger.
- Före Du köper bränsle som innehåller alkohol, ta reda på alkoholtypen och procenten som ingår. Om några oönskade symptom upptäcks när motorn körs på bränsle som innehåller alkohol skall bränslet bytas till ett som inte innehåller alkohol.

4 START AV MOTORN

Se till att bränsleventilen och luftningsventilen i bränslelocket står i läge OPEN (Öppen) eller ON (Till) innan du försöker starta motorn i enlighet med instruktionerna i handboken.

1. Ställ chokespaken i läge CLOSED (Stängd).

OBS !

Använd inte choken när motorn är varm eller den omgivande temperaturen är hög.

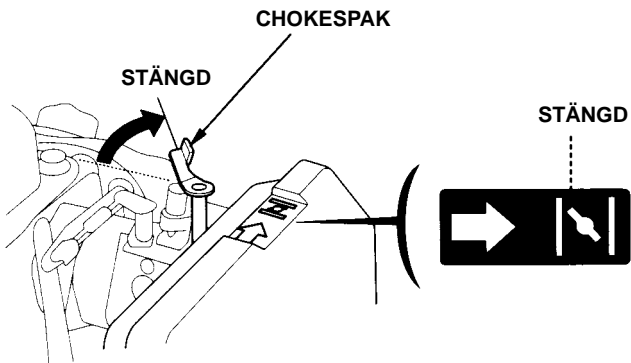

2. För gasreglaget helt till läge LÅG (LOW).

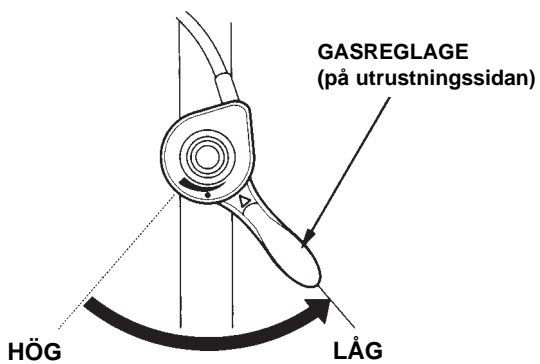

3. För motorströmbrytaren till läge ON (Till).

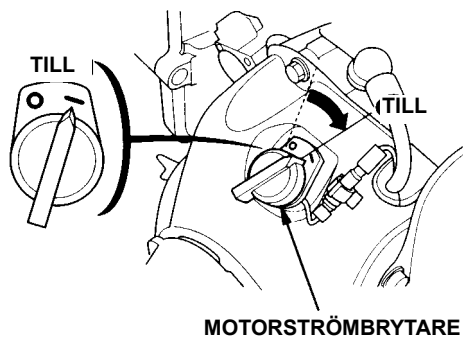

4. Drag lätt i startsnöret tills du känner motstånd, drag sedan till med en bestämd rörelse och håll emot med handen på lämplig plats på utrustningen.

FÖRSIKTIGHET !

Släpp inte starthandtaget okontrollerat utan för det försiktigt tillbaka mot motorn för att undvika skador på statapparaten.

OBS!

Drag alltid i startsnöret med en bestämd rörelse. Om det inte sker med en bestämd rörelse kan det hända att gnistorna inte kan hoppa över till tändstiftselektrodena, varigenom motorn inte startar.

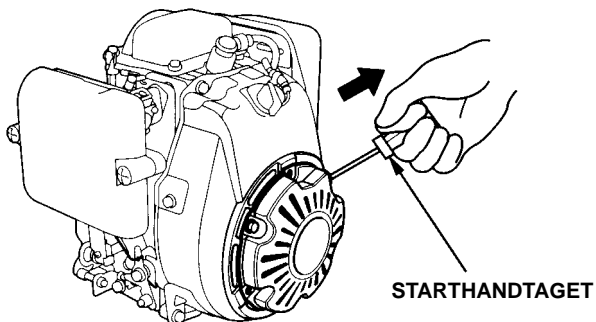

5 ANVÄNDNING

1. Om chokespaken ställs i stängt läge (CLOSED) för att starta motorn, flytta den till öppet läge (OPEN) så snart motorn blivit tillräckligt varm för att gå på ett jämnt varv.

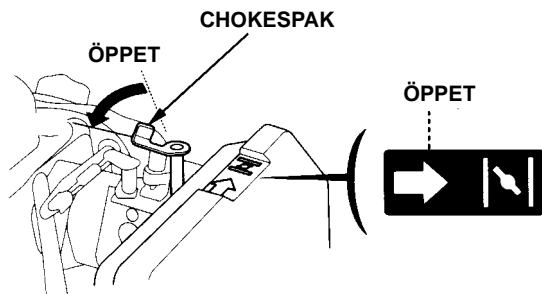

2. Ställ in gasreglaget på önskad motorhastighet.

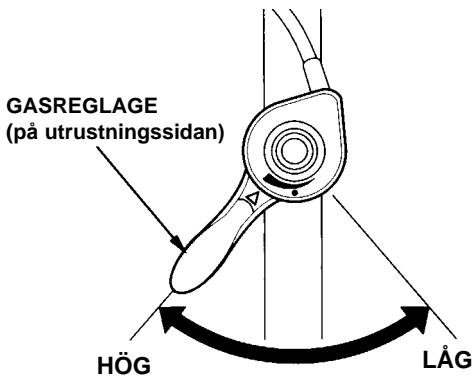

- **Körning på hög höjd**

Vid höga höjder ger förgasarens standardinställning en alltför fet bränsle/luftblandning. Motorns funktion försämras och bränsleförbrukningen ökar.

Funktionen på höga höjder kan förbättras genom att byta ut förgasarens huvudmunstycke mot ett med mindre diameter och justera blandarskruven. Om Du alltid kör Din motor på höga höjder, över 1500 meter över havet, skall Du låta en auktoriserad HONDA återförsäljare utföra dessa förgasarmodifieringar.

Även om förgasaren är modifierad kommer motorns effekt att minska med ungefär 3,5% per 300 meter i höjdförändring. Detta är dock mindre än om ingen modifiering görs.

FÖRSIKTIGHET !

Att köra motorn på lägre höjd än vad förgasaren är bestyckad för kan resultera i minskad effekt, överhettning och därmed allvarliga maskinskador på grund av en alltför tunn blandning av luft och bränsle.

6 STOPP AV MOTORN

För att stanna motorn i en nödsituation ska du vrida motorströmbrytaren till läge OFF (Från). Gör på följande sätt under normala förhållanden:

1. För gasreglaget helt till läge LÅG (LOW).

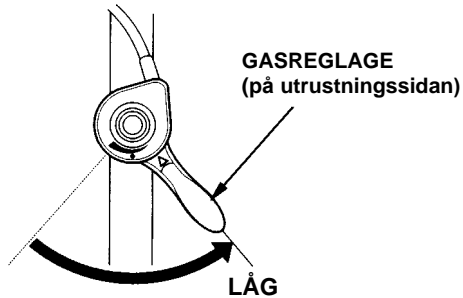

2. För motorströmbrytaren till läge OFF (Från).

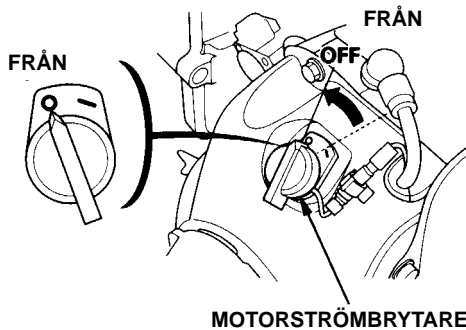

3. Ställ bränsleventilen och luftningsventilen i bränslelocket i läge CLOSED (Stängd) eller OFF (Från) i enlighet med instruktionerna i handboken.

7 UNDERHÅLL

! VARNING

- Stoppa motorn innan Du utför underhållsbete på den.
- För att undvika ofrivillig start av motorn, ta bort tändstiftsanslutningen.
- Service skall utföras av en auktoriserad HONDA-återförsäljare om ägaren inte har de erforderliga utrustningen och kunskaperna.

FÖRSIKTIGHET !

Använd endast originalreservdelar. Användande av reservdelar med lägre kvalitet kan skada motorn.

Regelbundet underhåll av motorn är viktigt för att upprätthålla motorns goda funktion.

Regelbundet underhåll är också viktigt för motorns livslängd. De rekommenderade serviceintervallerna och de åtgärder som skall utföras beskrivs i följande tabell.

Underhållsschema

SERVICEINTERVALLER (3)		Före start	Efter 1 månad eller efter 20 tim	Var tredje månad eller 50 tim	Var sjätte månad eller 100 tim	Varje år eller 200 tim
PUNKT Ska genomföras varje angiven månad eller drifttimme, vilket som inträffar först						
Motorolja	Kontroll	○				
	Byte		○		○	
Luftfilter	Kontroll	○				
	Rengöring			○ (1)		
	Byte					○ (1)
Tändstift	Kontroll - Justering				○	
	Byte					○
Gnistsläckare (tillvalsdel)	Rengöring				○	
Tomgångsvarv	Kontroll - Justering					○ (2)
Förbränningskammare	Rengöring	Efter 300 timer (2)				
Ventilspel	Kontroll - Justering					○ (2)
Bränsletank och bränslefilter	Rengöring				○ (2)	
Bränsleslang	Kontroll	Vartannat år (byt om det behövs) (2)				

OBS!

- (1): Tätare serviceintervaller om motorn körs i dammig miljö.
- (2): Denna service skall utföras av en auktoriserad Honda-verkstad om inte ägaren har erforderliga verktyg och kunskaper. Se Honda verkstadsanvisningar.
- (3): Vid kommersiell användning, notera drifttimmar för att fastställa lämpliga serviceintervaller.

1. Oljebyte

Det underlättar att tappa ur oljan medan motorn är varm.

1. Ta bort locket till oljefiltret och avtappningspluggen för att tappa av oljan.
2. Sätt tillbaka avtappningspluggen och dra åt den ordentligt.
3. Fyll på med rekommenderad olja kontrollera oljenivån.
4. Sätt tillbaka oljepåfyllningslocket.

OLJEMÄNGD : 0,28 liter

OBS!

Motorns oljekapacitet kan variera beroende på vilken vinkel utrustningen är monterad i.

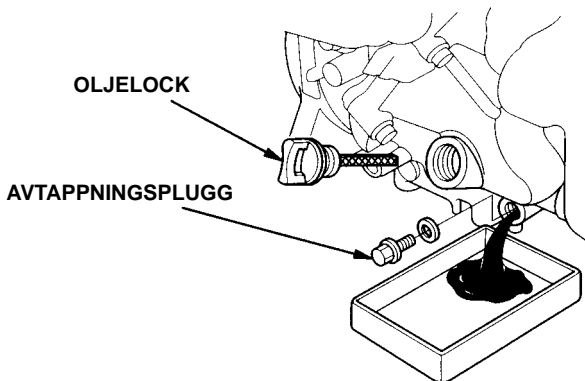

Tvätta händerna med tvål och vatten efter oljebytet.

OBS !

Hantera använd motorolja på ett miljövänligt sätt. Lämna in den, i en tät förpackning, på en bensinstation. Släng aldrig olja med hushållssoporna eller i naturen.

2. Luftrenaren

Ett smutsigt luftfilter begränsar luftflödet till förgasaren. Rengör luftrenare och luftfilter regelbundet. Utför denna service oftare om motorn körs i dammig miljö.

! VARNING

Explosionsrisk. Använd aldrig bensin eller lättantändliga vätskor för att göra rent luftfiltret.

FÖRSIKTIGHET !

Kör aldrig motorn utan luftfilter. Föroreningar som till exempel damm och smuts som sugts in i motorn förorsakar snabb förlitning av motorn.

1. Lossa två luftfilterskruvar och ta bort luftfilterlocket.
2. Ta bort skuminsatsen från luftfilterlocket. Ta bort pappersinsatsen från luftfilterhuset.
3. Rengör filterinsatserna om de ska användas igen.

Skuminsats: Rengör i varmt tvålatten, spola och torka noggrant. Eller rengör i flamsäker lösningsvätska och torka.

Pappersinsats: Knacka insatsen flera gånger lätt mot en hård yta för att ta bort överflödigt smuts eller blås med tryckluft (ej över 207 kPa (2,1 kgf/cm²) genom luftfiltret från den rena sidan som är vänd mot motorn. Försök aldrig borsta bort smutsen, på det sättet tvingas smutsen in i fibrerna. Byt ut pappersinsatsen om den är väldigt smutsig.

4. Torka bort smuts från insidan av filterhus och filterlock med en fuktig trasa. Var försiktig så att inte smutsen tränger in i luftkammaren som leder till förgasaren.

5. Montera tillbaka filterinsatser och filterlock. Dra åt de två luftfilterskruvarna ordentligt.

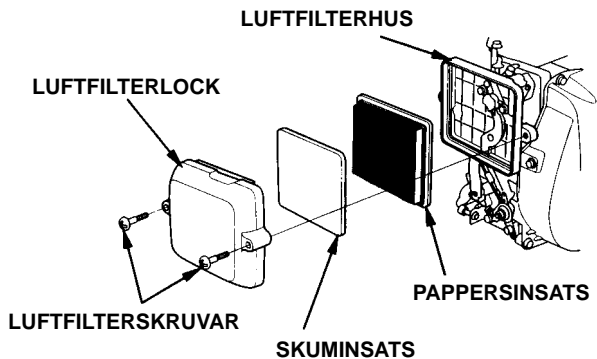

OBS!

Se till att damm, smuts eller skräp tränger in i luftkammaren (luftfilterhuset) vid underhåll av luftfiltret.

3. Tändstift

Rekommenderat tändstift :

CR5HSB (NGK)

U16FST-UB (DENSO)

FÖRSIKTIGHET !

Använd aldrig ett tändstift med felaktigt värmetal.

För att erhålla en god motorfunktion måste tändstiftet ha rätt gnistgap och vara fritt från sotavlagringar.

1. Ta av tändstiftsanslutningen och använd en tändstiftsnyckel för att skruva ur tändstiftet.

! VARNING

Ljuddämparen är mycket het efter dat att motorn har körts. Se till att Du inte vidrör ljuddämparen.

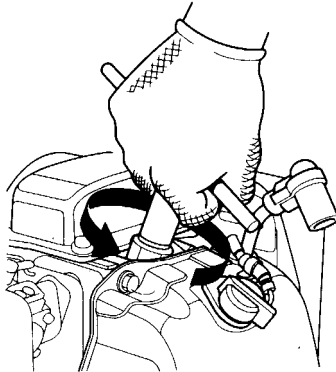

2. Inspektera tändstiftet och kassera det om det finns tecken på förslitning eller om det finns sprickor i isolatorn. Gör rent tändstiftet med en stålborste om det skall återanvändas.
3. Mät gnistgapet med ett bladmått. Om nödvändigt, justera sidoelektroden.

Gnistgapet skall vara : 0,60-0,70 mm.

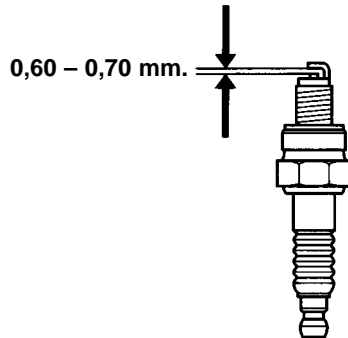

4. Kontrollera att tätningsring inte är skadad och skruva in stiftet för hand för att förhindra sneddragna gängor.

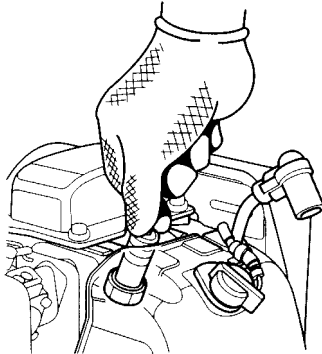

5. När tändstiftet har bottnat, drag åt med en tändstiftsnyckel.

OBS !

Vid montering av ett nytt tändstift, drag 1/2 varv efter det att tändstiftet har bottnat för att pressa ihop tätningsringen. Vid återmontering av ett använt tändstift, drag å 1/8 – 1/4 varv.

FORSIKTIGHET!

Tändstiftet måste vara ordentligt åtdraget. I annat fall kan tändstiftet bli överhettat och orsaka motorskador.

8 TRANSPORT OCH FÖRVARING

Förvara motorn i jämnt läge för att minska risken för bränsleläckor. Om bränsletanken är försedd med en bränsleventil och en luftventil i tanklocket ska de ställas i stängt läge (CLOSED) eller i läge Från (OFF).

! VARNING

Stäng bränslekranen och håll motorn upprät under transport för att undvika bränslespill. Bensinångor och utspillt bränsle kan antändas

Om bränsletanken är försedd med en bränsleventil och en luftventil i tanklocket kan motorn placeras i sidoläge. Tänk på följande om du placerar motorn i liggande läge:

Förgasare utan avtappningsslang och skruv:

1. Genomför de åtgärder för att förhindra bränsleläckor som beskrivs i den handbok som getts ut separat för utrustningen.
2. Om bränsletanken är försedd med en bränsleventil ska den ställas i stängt läge (CLOSED) eller i läge Från (OFF).
3. Placera motorn i liggande läge.

Förgasare med avtappningsslang och skruv:

Töm bränsletank och förgasare i lämplig bränsledunk.

- A. Töm tanken i godkänd bensinbehållare med hjälp av handhävert som finns tillgänglig i handeln.
- B. Ställ bränsleventilen i läge ON (Till) och lossa förgasarens avtappningsskruv.
- C. När avtappningen är klar, drag åt förgasarens avtappningsskruv och ställ bränsleventilen i läge OFF (Från).

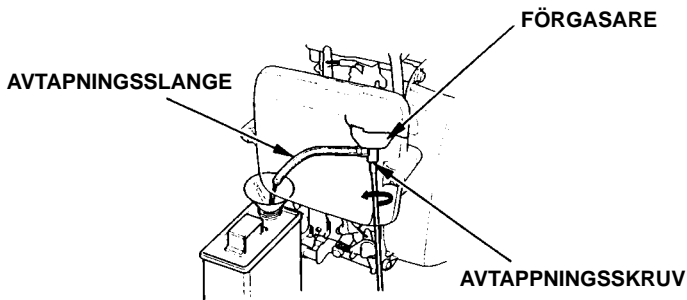

! VARNING

Bensin är mycket brandfarligt och kan under vissa förhållanden vara explosivt. Rök inte och se till att inte öppen eld och gnistor finns i närheten.

Före förvaring av enheten under en längre period:

1. Se till att förvaringsplatsen inte är för fuktig eller dammig.
2. Byt motorolja (sida 19).
3. Drag sakt i startsnöret tills du känner motstånd och ▲-märket på svänghjulet ligger i linje med skruvhålet mitt uppe på fläktlocket. Det stänger ventilerna så att fukt inte kan tränga in i motorcyindern och skyddar motorn mot damm och korrosion. För tillbaka startsnöret försiktigt.

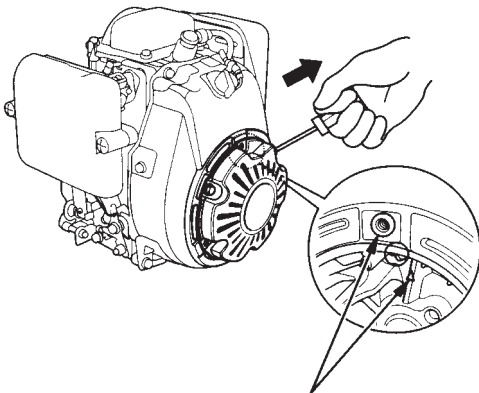

Se till att ▲-märket befinner sig i linje med skruvhålet mitt uppe på fläktlocket

4. Täck över motorn och förvara den på ett jämnt underlag i ett torrt, dammfritt utrymme.

9 FELSÖKNING

Om motorn inte startar:

1. Befinner sig motoromkopplaren i läge ON?
2. Finns det tillräckligt mycket olja i motorn?
3. Står bränsleventilen (om sådan finns) i läge OPEN eller ON?
4. Står bränslelockets luftningsventil (om sådan finns) i läge OPEN eller ON?
5. Finns det bränsle i tanken?
6. Kommer bränslet fram till förgasaren?
Lossa avtappningsskruven för att kontrollera med bränslelockets luftningsventil (om sådan finns) i läge OPEN eller ON.

! VARNING

Om Du spillt ut bensin, se till att torka upp ordentligt och vädra innan Du provar om tändstiftet avger gnista eller startar motorn. Utspillt eller bränsleångor kan antändas.

7. Avger tändstiftet gnista?

- a. Ta bort tändstiftsanslutningen. Avlägsna eventuell smuts runt tändstiftet och skruva ur tändstiftet.
- b. Sätt tillbaka tändstiftet i tändstiftsanslutningen.
- c. Jorda tändstiftets sideelektrod genom att hålla det emot motorblocket på lämpligt ställe och dra i startsnöret för att kontrollera om tändstiftet avger någon gnista.

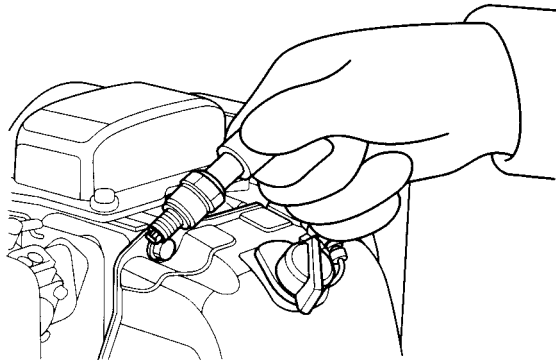

- d. Om ingen gnista avges, byt tändstift.
Om det finns gnista, montera tändstiftet igen och försök starta motorn enligt instruktionerna.

8. Om motorn inte startar, lämna in den till närmaste HONDA-återförsäljare.

10 SPECIFIKATIONER

Modell	GX100
Beskrivningskod	GCANM
Längd	266 mm
Bredd	306,5 mm
Höjd	290 mm
Torrsvikt	10,9 kg

Motor

Motorotyp	4-takt, överliggande kamaxel, 1 cylinder
Cylindervolym	98 cm ³
Cylinderdiameter x slaglängd	56,0 x 40,0 mm
Max. effekt	2,1 kW/3.600 varv/min
Max. vridmoment	5,7 N.m/3.600 varv/min
Bränsleförbrukning	0,88 l / h /3.600 varv/min
Kylsystem	Fläktdriven luftkylning
Tändsystem	Transistor
Rotationsriktning	Moturs
Oljevolym *	0,28 l
Typ av motorolja	Serviceklassifisering SG – SH: SAE 10W-30
Tändstift	NGK: CR5HSB DENSO: U16FSR-UB

OBS!

Specifikationerna kan variera beroende av motortyp och kan ändras utan föregående avisering.

*: Motorns oljekapacitet kan variera beroende på vilken vinkel utrustningen är monterad i.

