

Bruksanvisning

**Vibratorplatta**

**AP**

**1840we, 1840e, 1850we,  
1850e**



Typ

AP

Dokument

5100038508

Utgåva

09.2018

Version

04

Språk

sv

Copyright © 2018 Wacker Neuson Produktion GmbH & Co. KG

Printed in Germany

Alla rättigheter förbehålls, särskilt rätten till världsvid gällande upphovsrätt, till mångfaldigande och rätt till distribution.

Mottagaren får endast använda denna katalog för det avsedda syftet. Information får inte helt eller delvist kopieras eller översättas utan föregående skriftligt godkännande.

Eftertryck eller översättning, också i utdrag, endast med skriftligt godkännande av Wacker Neuson Produktion GmbH & Co. KG.

Varje överträdelse av lagliga bestämmelser främst den till skydd av upphovsrätt kommer att förföljas civil- och brotträttsligt.

Wacker Neuson Produktion GmbH & Co. KG arbetar ständigt på förbättring av sina produkter i samband med teknisk vidareutveckling. Därför måste vi förbehålla ändringar gentemot bilder och beskrivningar i denna dokumentation, utan att det uppstår krav på ändringar av redan levererade maskiner.

Misstag förbehålls.

Maskinen på titelbilden kan vara med specialutrustning (alternativ).



#### **Tillverkare**

Wacker Neuson Produktion GmbH & Co. KG

Wackerstraße 6

D-85084 Reichertshofen

[www.wackerneuson.com](http://www.wackerneuson.com)

Tel.: +4984533403200

E-Mail: [service-LE@wackerneuson.com](mailto:service-LE@wackerneuson.com)

#### **Originalversionen av bruksanvisningen**

<b>1</b>	<b>Förord</b> .....	<b>5</b>
<b>2</b>	<b>Inledning</b> .....	<b>6</b>
2.1	Användning av instruktionerna .....	6
2.2	Lagring av instruktionerna .....	6
2.3	Olycksförebyggande föreskrifterna .....	6
2.4	Övriga upplysningar .....	6
2.5	Målgrupp .....	6
2.6	Förklaring av symboler .....	6
2.7	Wacker Neuson Kontaktperson .....	7
2.8	Garantibegränsningar .....	7
2.9	Märkning av maskinen .....	7
<b>3</b>	<b>Säkerhet</b> .....	<b>8</b>
3.1	Grundsats .....	8
3.2	Ändamålsenlig användning .....	8
3.3	Strukturella förändringar .....	8
3.4	Brukarens ansvar .....	9
3.5	Brukarens skyldigheter .....	9
3.6	Personalkvalifikationer .....	9
3.7	Kvarvarande faror .....	9
3.8	Allmänna säkerhetsanvisningar .....	9
3.9	Särskilda säkerhetsföreskrifter - vibratorplattor .....	10
3.10	Allmänna säkerhetsanvisningar - drivmedel .....	12
3.11	Underhåll .....	12
3.12	Allmänna säkerhetsanvisningar - laddningsbart batteri (tillbehör) .....	12
3.13	Allmänna säkerhetsanvisningar - laddare (tillbehör) .....	13
3.14	Personlig skyddsutrustning .....	14
3.15	Hantering i farliga situationer .....	15
<b>4</b>	<b>Säkerhets- och anvisningsdekaler</b> .....	<b>16</b>
<b>5</b>	<b>Design och funktion</b> .....	<b>18</b>
5.1	Leveransomfattning .....	18
5.2	Användningsområde .....	18
5.3	Kortbeskrivning .....	18
5.4	Varianter .....	18
<b>6</b>	<b>Komponenter och manöverreglage</b> .....	<b>19</b>
6.1	Komponenter .....	19
6.2	Manöverreglage .....	19
6.3	Komponenter och manöverreglage - laddningsbart batteri (tillval) .....	20
6.4	Komponenter och manöverreglage - laddare (tillval) .....	20
<b>7</b>	<b>Transport</b> .....	<b>21</b>
7.1	Lasta och transportera maskinen .....	21
7.2	Packa och transportera det laddningsbara batteriet .....	22
7.3	Transportera det laddningsbara batteriet .....	22
<b>8</b>	<b>Förvaring</b> .....	<b>22</b>
8.1	Särskild förvaring - laddningsbart batteri .....	22
<b>9</b>	<b>Användning och drift</b> .....	<b>23</b>
9.1	Innan idrifttagande .....	23
9.2	Hänvisningar till driften .....	24
9.3	Idrifttagning .....	25
9.4	Drift .....	26
9.5	Urdrifttagning .....	26
9.6	Efter driften .....	27



<b>10</b>	<b>Underhåll</b> .....	28
	10.1 Underhållsschema .....	28
	10.2 Underhållsarbeten .....	28
<b>11</b>	<b>Felavhjälpning,</b> .....	31
	11.1 Störningstabell - laddningsbart batteri .....	31
	11.2 Störningstabell .....	31
<b>12</b>	<b>Avfallshantering</b> .....	33
	12.1 Avfallshantering av batterier .....	33
<b>13</b>	<b>Avfallshantering</b> .....	34
	13.1 Avfallshantering av elektrisk och elektronisk utrustning .....	34
<b>14</b>	<b>Tillbehör</b> .....	35
<b>15</b>	<b>Tekniska data</b> .....	36
	15.1 Buller- och vibrationsuppgifter .....	36
	15.2 Vibrationsplatta .....	37
	15.3 Laddningsbart batteri .....	38
	15.4 Laddare .....	38
<b>16</b>	<b>Ordlista</b> .....	40
	<b>EG-försäkran om överensstämmelse</b> .....	41

## **1 Förord**

Denna bruksanvisning innehåller viktig information och procedurer för säker, korrekt och ekonomisk drift av denna Wacker Neuson maskin. Noggrann läsning, förståelse och dess beaktande hjälper att undvika risker, minska reparationskostnader och avbrotstider och därmed öka maskinens tillgänglighet och förlänga dess livslängd.

Denna bruksanvisning är inte en instruktionsbok för omfattande underhålls- eller reparationsarbeten. Sådant arbete måste utföras av servicepersonal Wacker Neuson eller auktoriserade specialister. Wacker Neuson Maskinen skall manövreras och underhållas enligt uppgifterna i denna bruksanvisning. En felaktig användning eller felaktigt underhåll kan innebära fara. Därför måste bruksanvisningen alltid finnas på maskinens användningsplats.

Defekta maskindelar måste genast bytas ut!

Vid frågor till drift eller underhåll står Wacker Neuson kontaktpersoner dig alltid till förfogande.

## 2 Inledning

### 2.1 Användning av instruktionerna

Den här guiden ska betrakta som en del av maskinen och ska förvaras säkert under hela livslängden. Denna handbok bör ges till en eventuell ny ägare eller användare av denna maskin.

### 2.2 Lagring av instruktionerna

Dessa instruktioner är en del av maskinen och måste bevaras i omedelbar närhet av maskinen och måste alltid vara tillgänglig för personalen.

I händelse av förlust eller om du behöver ytterligare en kopia av dessa instruktioner, finns det två alternativ att välja mellan:

- Ladda ned från internet - [www.wackerneuson.com](http://www.wackerneuson.com)
- Wacker Neuson Kontakta kontaktpersonen.

### 2.3 Olycksförebyggande föreskrifterna

Förutom de anvisningar och säkerhetsföreskrifter i denna manual gäller lokala olycksförebyggande föreskrifter och nationella hälso- och säkerhetsföreskrifter.

### 2.4 Övriga upplysningar

Dessa instruktioner gäller för olika maskintyper från en produktserie. Av detta skäl kan vissa bilder skilja sig från utseendet av den förvärvade maskinen. Dessutom kan varianter av komponenter beskrivas som inte ingår i leveransen.

Informationen i denna handbok baseras på maskiner som gjorts fram till tidpunkten för tryckning. Wacker Neuson förbehåller sig rätten för oanmäld ändring av denna information.

Det måste säkerställas att eventuella ändringar eller tillägg av tillverkaren, omedelbart införs i denna handbok.

### 2.5 Målgrupp

Personer som arbetar med den här maskinen måste regelbundet utbildas gällande farorna med hanteringen av denna maskin.

Denna instruktionsbok är avsedd för följande personer:

Manöverpersonal:

Dessa personer har utbildats i hanteringen av maskinen och informeras om möjliga faror vid felaktigt beteende.

Facklig personal:

Dessa personer har en facklig utbildning samt ytterligare kunskap och erfarenhet. De kan bedöma de uppgifter som ålagts dem och de kan identifiera möjliga faror.

### 2.6 Förklaring av symboler

Denna bruksanvisning innehåller särskilt betonade säkerhetsinformation av kategorierna: **FARA**, **VARNING**, **OBSERVERA** och **OBS!**.

Innan alla arbeten vid och med denna maskin måste anmärkningarna och säkerhetsanvisningarna läsas och förstås. Alla anvisningar och säkerhetsföreskrifter i dessa instruktioner måste vidarebefordras till service-, underhåll- och transportpersonalen.



---

#### **FARA**

Denna kombination av symbol och signalord indikerar en potentiellt farlig situation som leder till dödsfall eller allvarliga skador om den inte undviks.

---



---

#### **VARNING**

Denna kombination av symbol och signalord indikerar en potentiellt farlig situation som kan leda till dödsfall eller allvarliga skador om den inte undviks.

---

**OBSERVERA**

Denna kombination av symbol och signalord indikerar en potentiellt farlig situation som kan resultera i mindre skador på utrustningen om den inte undviks.

**OBS!**

Ytterligare information.

**2.7 Wacker Neuson Kontaktperson**

Wacker Neuson Kontaktpersonen är beroende på land, en Wacker Neuson servicetjänst, ett Wacker Neuson dotterbolag eller en Wacker Neuson återförsäljare.

På Internet [www.wackerneuson.com](http://www.wackerneuson.com).

**2.8 Garantibegränsningar**

I följande fall av icke-beaktande av gällande anvisningar avvisar Wacker Neuson allt ansvar för personskador och skador på egendom:

- Underlåtenhet att följa dessa instruktioner.
- Icke avsedd användning.
- Användning av utbildad personal.
- Användning av icke godkända reservdelar och tillbehör.
- Felaktig hantering.
- Strukturella förändringar av alla slag.
- Underlåtenhet att följa "Allmänna villkor" (AGB).

**2.9 Märkning av maskinen****Uppgifter på typskylten**

Typskylten innehåller information som unikt identifierar den här maskinen. Denna information krävs för beställning av reservdelar och vid ytterligare tekniska frågor.

- Ange information om maskinen i följande tabell:

Beteckning	Dina uppgifter
Grupp och typ	
Tillverkningsår	
Maskinnr.	
Versionsnr.	
Artikelnr.	

## 3 Säkerhet

### **OBS!**

Läs och följ alla anvisningar och säkerhetsinstruktionerna i denna bruksanvisning. Felaktig hantering kan orsaka elstötar, brand och/eller allvarliga skador samt skador på maskinen och/eller skada på andra objekt. Bevara säkerhetsföreskrifter och anvisningar för framtida bruk.

Instruktioner och säkerhetsföreskrifter i detta kapitel tillämpas på alla typer av maskiner som beskrivs i denna bruksanvisning.

Det laddningsbara batteriet klassas enligt internationell transporträtt som litiumjon-batteri. Litiumjon-batterier är farligt gods och räknas till farligt gods-klass 9 *Olika farligt material och föremål*.

Informationerna nedan ska hjälpa att följa plikterna, som uppstår genom detta. Förutom här nämnda föreskrifterna, kan det dessutom finnas andra nationella regleringar samt undantag på grund av nationell överföring av multilaterala överenskommelser. Dessa ska också beaktas:

Den korta framställningen över plikter, enligt lag om farligt gods i denna anvisning befriar inte från eget aktsamhetskrav, liksom att följa gällande föreskrifterna motsvarande originallagtexter.

### 3.1 Grundsats

#### **Aktuell teknik**

Maskinen är konstruerad enligt den aktuella tekniken och alla erkända säkerhetsbestämmelser. Ändå kan fara för liv och hälsa för användaren eller tredje part uppstå eller det kan uppstå störningar i maskinen och annan utrustning om maskinen används på olämpligt sätt.

### 3.2 Ändamålsenlig användning

Maskinen är avsedd för förtätning av mark:

- Förtätning av blandad och kornig mark.
- Komprimering av asfalt.
- Fastsättning av gatsten.

Maskinen får endast kombineras och användas med tillåtna komponenter.

Maskinen får endast användas med tillåtna laddningsbara batterier och tillhör Wacker Neuson.

#### **Som missbruk i användningen av maskinen gäller särskilt:**

- Komprimering av starkt bindande mark.
- Komprimering av frusen mark.
- Komprimering av hård mark som inte går att komprimera.
- Komprimering av mark med dålig bärighet.
- Anslutning av otillåtna komponenter.
- Driva maskinen utanför dess kapacitet.
- Användning av maskinen på ett sätt som strider mot anvisningar och säkerhetsföreskrifter i bruksanvisningen och som finns på maskinen.

Till avsedd användning hör också att alla anvisningar och säkerhetsinstruktioner i denna bruksanvisning följs samt att föreskrivna instruktionerna för skötsel och underhåll följs.

All annan användning betraktas som felaktig. För eventuella skador som följer av felaktig användning, upphör tillverkarens ansvar och garanti. Risker bärs enbart av brukaren.

### 3.3 Strukturella förändringar

Strukturella förändringar får inte genomföras utan skriftligt tillstånd från tillverkaren. Risker för användare och/eller tredje part, samt skador på maskinen kan uppstå för icke godkända ändringar av denna maskin.

Om icke godkända strukturella förändringar har genomförts, gäller inte tillverkarens ansvars- och garantibestämmelser.



**Som konstruktionsändring gäller främst:**

- Att öppna maskinen och varaktigt avlägsna komponenter.
- Användning av reservdelar, som inte härstammar från Wacker Neuson eller i konstruktion och kvalitet inte är lika värda som originaldelarna.
- Montering av tillbehör av alla slag som inte kommer från Wacker Neuson.

Reservdelar och tillbehör, som härstammar från Wacker Neuson kan utan tvekan monteras in eller till, på Internet under [www.wackerneuson.com](http://www.wackerneuson.com).

**3.4 Brukarens ansvar**

Brukaren är den person som driver denna maskin för kommersiella eller ekonomiska ändamål eller lämnar den till tredje part för användning och som under drift bär lagligt producentansvar för skydd av personal eller tredje man.

Brukaren måste ge personalen bruksanvisningen och förvissa sig om att användaren har läst och förstått denna bruksanvisning.

Alla personer, vars arbetsområde omfattar transport av det laddningsbara batteriet, måste innan de börjar med arbetet, bli informerade om vilka krav som gäller vid transport av farligt gods.

**3.5 Brukarens skyldigheter**

- Känna till och tillämpa gällande säkerhetsföreskrifter.
- Göra en riskbedömning och identifiera faror, som uppstår genom arbetsvillkor på platsen.
- Utarbeta driftsinstruktioner för av denna maskin.
- Kontrollera regelbundet, att bruksanvisningen är förenlig med nuvarande regler.
- Tydligt reglera och fastlägga ansvaret för installation, drift, felsökning, underhåll och rengöring.
- Utbilda personal med jämna mellanrum och informera personalen om eventuella faror.
- Utbildningen ska upprepas med jämna mellanrum.
- Spara inspelningarna från utbildningen och tillhandahåll dem vid behov till ansvarig myndighet.
- Ge personalen nödvändig skyddsutrustning.

**3.6 Personalkvalifikationer**

Denna maskin får endast drivas av utbildad personal.

Det laddningsbara batteriet från endast transporteras av speciellt utbildad eller informerad personal.

Vid felaktig användning, missbruk eller drift av utbildad personal kan hälsorisker för användare och/eller tredje part uppstå, liksom skador eller totalt bortfall av maskinen.

**Dessutom gäller följande krav på användaren:**

- Fysiskt och psykiskt lämpad.
- Ingen påverkan på reaktionsförmåga på grund av droger, alkohol eller läkemedel.
- Känna till säkerhetsinstruktionerna i denna bruksanvisning.
- Känna till avsedd användningen av maskinen.
- Har fått instruktioner för självständig drift av maskinen.

**3.7 Kvarvarande faror**

Kvarvarande faror är särskilda faror, som trots konstruktion enligt gällande säkerhetskrav, kan uppstå vid hanteringen av maskinen.

Dessa kvarvarande faror är inte påtagligt märkbar och kan orsaka möjlig fara för skador eller hälsorisker.

Om oförutsägbara kvarvarande faror uppstår måste maskinen omedelbart stängas av och behöriga arbetsledare underrättas. Den tillkallade arbetsledaren beslutar och vidtar åtgärder för att eliminera den inträffade faran.

Om nödvändigt måste maskintillverkaren informeras.

**3.8 Allmänna säkerhetsanvisningar**

Säkerhetsanvisningarna i detta kapitel omfattar de "allmänna säkerhetsanvisningar" som måste finnas med i enlighet med tillämpade normer. Detta kapitel kan innehålla anvisningar, som inte är relevanta för denna maskin.

### 3.8.1 Arbetsplatsen

- Var noga med att arbetsplatsen är ordentlig. Om arbetsplatsen är stökig eller belysningen inte är tillräcklig, kan detta orsaka olyckor.
- Innan du börjar arbeta, måste du lära känna arbetsomgivningen, d.v.s. markens bärförmåga eller hinder i omgivningen.
- Arbetsområdet mot offentlig trafik ska säkras.
- Nödvändig säkring av väggar och tak, t.ex i gruvor.
- Använd inte maskinen i en omgivning med explosionsrisk.
- Håll barn och andra personer borta när du arbetar med denna maskin. Om användare störs, kan detta leda till förlust av kontrollen över maskinen.
- Skydda alltid maskin mot att välta, rulla bort, glida eller falla ner. Risk för skador!

### 3.8.2 Service

- Reparation och underhåll av maskin får endast utföras av kvalificerad personal.
- Använd endast original reservdelar och tillbehör. Därigenom bibehålls maskinens driftsäkerhet.

#### Skruvförband

Alla skruvförband måste uppfylla de föreskrivna specifikationerna och vara fast åtskruvade. Beakta åtdragningsmomenten!

Skrubar och muttrar får inte skadas, böjas eller deformeras.

I synnerhet ska följande beaktas:

- Självlåsand muttrar och mikroförkapslade skruvar får inte återanvändas efter det att de har lossats. Säkerhetsverkan går i så fall förlorad.
- Skruvförband med limsäkring / flytande lim (t.ex. Loctite) måste rengöras efter lossningen och förses med nytt lim.

---

#### **OBS!**

Beakta anvisningarna från limtillverkaren.

---

### 3.8.3 Säkerheten för personer

- Arbeta under inflytande av droger, alkohol eller läkemedel kan orsaka allvarliga personskador.
- Utför allt arbete iklädd lämplig skyddsutrustning. Lämplig skyddsutrustning minskar betydligt risken för skador.
- Ta bort verktyg innan du börjar använda maskinen. Verktyg som finns på en roterande del av maskinen, kan kastas ut och orsaka allvarliga skador.
- Se alltid till att maskinen står stabilt.
- Vid längre arbete med denna maskin kan inte vibrationsbetingade långtidsskador helt uteslutas. För maskinens vibrationsbelastning, se kapitlet *Tekniska data*.
- Bär lämpliga kläder. Håll undan vida eller löst sittande kläder, handskar, smycken och långt hår från rörliga/roterande maskindelar. Risk för att föremål slits in i maskinen!
- Se till att inga personer vistas i riskområdet!

### 3.8.4 Hantering och användning

- Använd aldrig maskinen om strömbrytaren är defekt. Byt ut strömbrytaren omedelbart om den är defekt. Maskiner med defekt strömbrytare utgör en hög risk för skada.
- Maskinens manöverelement får inte otillåtet låsas, manipuleras eller ändras.
- Förvara oanvända maskiner utom räckhåll för barn. Maskinen får endast drivas av behörig personal.
- Hantera maskinen med omsorg. Byt ut defekta delar omedelbart innan maskinen tas i drift. Defekta maskiner utgör en hög risk för olyckor.
- Använd maskiner, tillbehör, verktyg, etc. som motsvarar dessa anvisningar.
- Förvara den nedkylda maskinen efter användning på en avspärrad, ren, frostskyddad och torr plats, som andra personer och barn inte kan komma åt.

## 3.9 Särskilda säkerhetsföreskrifter - vibratorplattor

### 3.9.1 Yttre påverkan

**Vibratorplattan får inte användas vid följande yttre påverkan:**

- I explosiv omgivning. Explosionsrisk!
- I närheten av öppna lågor. Brandrisk!



### **3.9.2 Gör regelbundna pauser**

Vid längre arbete med denna maskin, kan det uppstå vibrationsbetingade störningar i blodcirkulationen i fingrar, händer eller handleder.

**Symptom:**

- Nämda kroppsdelar somnar in, kliar, gör ont, sticker eller ändrar hudfärg.

---

**OBS!**

Om du upptäcker dessa symptom, besök genast en läkare.

---

- Vid personlig anlag till dålig blodcirkulation, kan arbetstiden minska trots användning av skyddshandskar och regelbundna arbetspauser.

### 3.9.3 Driftsäkerhet

- Vid användning av maskinen ska du beakta att inga gas-, vatten-, eller elledningar, samt rör skadas.
- Var extra försiktig i närheten av avgrunder eller slutningar. Risk för störtning!
- Lämna inte den avsedda manöverplatsen när du använder maskinen.
- I gravar och gruvor ska du särskilt beakta sidoväggarna, att dessa är stabila och inte rasar in på grund av vibrationerna. Risk för begravning!
- Låt maskinen aldrig köra utan tillsyn. Risk för skador!
- Spärra av arbetsområdet stort och håll obehöriga personer borta. Risk för skador!
- Maskinens användare måste beakta, att personer som finns i arbetsområdet håller minst ett avstånd på 2 meter till den körande maskinen.
- Om du använder maskinen i lutningar, ska du köra i stigningar nedifrån och alltid vara ovanför maskinen i slutningar. Maskinen kan glida bort eller välta.
- Använd endast Wacker Neuson det laddningsbara batteriet. Dessa är vibrationsfast och därigenom lämpliga för den höga svängningspåkänningen.

### 3.9.4 Säkerhetsavstånd

Komprimeringsarbeten i närheten av byggplatser kan leda till skador på byggnader. På grund av detta måste du i förväg ta reda på all möjlig påverkan och vibrationer på nära liggande byggnader.

Du måste beakta gällande föreskrifter och regler för mätning, bedömning och minskning av vibrationsutsläpp, främst DIN 4150-3.

För skador på byggnader tar Wacker Neuson inget ansvar.

## 3.10 Allmänna säkerhetsanvisningar - drivmedel

### Följande punkter måste följas:

- Vid hantering med drivmedel ska du alltid använda skyddsglasögon och skyddshandskar. Gå till en läkare, om t.ex. olja eller fett kommer in i ögonen.
- Undvik direkt hudkontakt med processmedel. Rengör huden genast med vatten och tvål.
- Ät och drick inte under arbetet med processmedel.
- Förorenad olja på grund av smuts eller vatten kan leda till för tidig slitning eller störningar i maskinen.
- Kassera tömda eller spillda drivmedel, enligt gällande bestämmelser om miljöskydd.

Om det tränger ut drivmedel ur maskinen, använd inte längre maskinen och låt den genast repareras av Wacker Neuson kontaktperson.

## 3.11 Underhåll

### Följande punkter måste följas:

- Denna maskin får inte underhållas, repareras, justeras eller rengöras när den är påslagen - det laddningsbara batteriet måste vara demonterat.
- Underhållsintervall måste följas.
- Följ underhållsplanen. Arbeten som inte anges måste utföras av Wacker Neuson kontaktpersonens servicepersonal.
- Slitna eller skadade maskindelar ska alltid bytas ut omedelbart. Använd endast reservdelar av Wacker Neuson.
- Håll maskinen ren.
- Säkerhetsdekalerna som saknas, är skadade eller oläsliga måste omedelbart bytas ut. På säkerhetsdekalerna finns viktig information för att skydda användaren.

Underhåll måste utföras i en ren och torr miljö (t.ex. verkstad).

## 3.12 Allmänna säkerhetsanvisningar - laddningsbart batteri (tillbehör)

### Följande punkter måste följas:

- Använd endast den godkända laddaren Wacker Neuson för att ladda det laddningsbara batteriet Wacker Neuson.
- Wacker Neuson De laddningsbara batterierna får endast användas i för dem avsedd maskin Wacker Neuson.
- De laddningsbara batterierna får inte demonteras, öppnas eller deformeras.
- De laddningsbara batterierna får inte utsättas för värme eller eld. Undvik lagring i direkt solljus.
- De laddningsbara batterierna får inte kortslutas.

- De laddningsbara batterierna får inte förvaras i en schaktel eller låda som skulle medföra risker, där de skulle kunna kortslutas gentemot varandra eller kortslutas på grund av kontakt med annat ledande material.
- De laddningsbara batterierna får inte utsättas för mekanisk stöt.
- Om det laddningsbara batteriet är otät, får vätskan inte komma i kontakt med huden eller komma in i ögonen. Om det kom till en beröring, ska det beträffade området tvättas av med tillräcklig vatten och en läkare besökas.
- Polaritetsmärkningen plus och minuts på det laddningsbara batteriet och på maskinen måste alltid beaktas. Korrekt användning måste säkerställas.
- Laddningsbara batterier som inte är avsedda för användning tillsammans med maskinen, får inte användas.
- Håll laddningsbara batterier borta från barn.
- Om du skulle svälja delar av de laddningsbara batteriet, måste du genast söka hjälp hos en läkare.
- De laddningsbara batterierna ska hållas rena och torra. För de inte i kontakt med vatten.
- Om anslutningarna på de laddningsbara batteriet är smutsiga, ska dessa rengöras med en torr och ren trasa.
- Det laddningsbara batterierna måste laddas före användning. Därvid ska rätt laddningssätt användas, se kapitlet Ladda och montera det laddningsbara batteriet.
- Ladda inte de laddningsbara batterierna för mycket. Om ladd cykeln är avslutad, koppla från det laddningsbara batteriet från laddaren.
- Beakta vid förvaring (>1 månad) att laddkapaciteten ligger mellan 30-50%.
- De laddningsbara batterierna har bästa effekt, om de används i normal rumstemperatur (cirka 20°C).
- De laddningsbara batterierna får endast används för det som de är avsedda för.
- Håll laddningsbara batterier borta från kontorsklämmor, nycklar, naglar, skruvar och andra metallföremål som skulle kunna orsaka en överbrygning av kontakterna. Risk för kortslutning och brand!
- Ta bort helt bort de laddningsbara batterierna ur maskinen, om de inte används.
- De laddningsbara batteriet måste demonteras ur maskinen före transport.
- Vid längre förvaring ska det laddningsbara batteriet avlägsnas ur maskinen.
- Kassera enligt föreskrifterna.

### **3.13 Allmänna säkerhetsanvisningar - laddare (tillbehör)**

#### **Följande punkter måste följas:**

- Kontrollera laddaren, kabeln och kontakten före varje användning. Skadade laddare, kablar och kontakter ökar risken för elektriska slag.
- Använd inte laddaren, om det fastställs skador. Öppna inte laddaren själv, utan låt det reparerar av kvalificerad fackpersonal under användning av originala reservdelar.
- Använd laddaren endast i rum och håll den borta för regn och fukt. Om det tränger in vatten i en laddaren, ökar risken för elektriska stötar.
- Ladda endast tillåtna laddningsbara batterier Wacker Neuson.
- Laddaren får inte utsättas för värme eller eld. Undvik lagring i direkt solljus.
- Laddaren får inte utsättas för mekaniska stöt.
- Laddningsbara batterier som inte är avsedda för användning tillsammans med maskinen, får inte användas.
- Om anslutningarna är smutsiga, ska dessa rengöras med en torr och ren trasa.
- Om laddningscykeln är avslutad, frångkoppla det laddningsbara batteriet från laddaren.
- Laddaren får inte användas i omgivningar med lättändliga ytor (t.ex. papper, textil) eller brandfarlig omgivning. Brandrisk!
- Laddaren får inte användas i frostiga temperaturer och inte ställas i direkt solljus.
- Laddarens anslutningskontakt måste passa in i uttaget. Kontakten får inte på något sätt förändras. Använd inga nätadapter, eftersom dessa är som regel utförda utan skyddsledaranslutning. I detta fall finns det ökad risk för elektriska stötar.
- Undvik kroppskontakt med jordade ytor (rör, element), om kroppen är jordad, eftersom det finns större risk för elektriska stötar.
- Håll laddaren borta från barn.
- Håll laddaren ren och torr. Vid förorening finns det risk för elektriska stötar.

- Håll anslutningskabeln borta från påverkan av värme, olja, skarpa kanter eller rörliga maskindelar på kabeln. Anslutningskabeln får inte användas för att bära och hänga upp maskinen. Dra inte i kabeln för att koppla ur kontakten ur uttaget.
- Kassera enligt föreskrifterna.

### 3.13.1 Elsäkerhet

- Laddarens anslutningskontakter måste passa i uttaget. Anslutningskontakter får inte ändras på något sätt. Använd inte adapter med skyddsjordade maskiner. Oförändrade kontakter och uttag minskar risken för elektriska stötar.
- Undvik kontakt med jordade ytor. Det finns en ökad risk för elektriska stötar, om kroppen är jordad.
- Håll laddaren borta från fukt. Inträngande fukt ökar risken för elektriska stötar.
- Hantera inte kabeln på felaktigt sätt. Skydda kabeln mot värme, olja och vassa föremål. Skadade eller intrasslade kablar ökar risken för elektriska stötar.
- När du arbetar utomhus, använd endast kablar som är lämpliga för utomhusbruk. Användning av en kabel som är lämplig för utomhusbruk minskar risken för elektriska stötar.
- Om det inte går att undvika arbete i fuktig miljö, måste en jordfelsbrytare användas. Jordfelsbrytare minskar risken för elektriska stötar.

### 3.13.2 Förlängningskablar och kabeltrumma





**För att minimera risken för skador, brand, elektriska stötar och skador på egendom måste följande punkter uppfyllas:**

- Förlängningskablar och kabeltrummor måste vara testade och oskadade.
- Använd endast förlängningskablar med skyddsledare och anslutningar med skyddsledare på kontakter och kopplingar.
- Använd endast förlängningskablar och kabeltrummor, som är godkända och lämplig för arbeten vid en byggarbetsplats.
- Skadade förlängningskablar och kabeltrummor får inte användas och måste bytas omedelbart.
- Kabelvindor och förgreningsdosor ska uppvisa samma krav som en förlängningskabel.
- Skydda förlängningskablar, kabeltrummor förgreningsdosor och anslutningskopplingar mot fuktighet.
- Förlängningskablar och kabeltrummor måste före användning helt avrullas.

### 3.14 Personlig skyddsutrustning

#### OBS!

För att, så långt som möjligt, undvika personskador när du använder maskinen måste personlig skyddsutrustning bäras vid arbete på eller med maskinen.

Symbol	Betydelse	Beskrivning
	Använd skyddsskor!	Skyddsskor skyddar fötterna från att bli inklämda, mot fallande föremål och mot halkning på halt underlag.
	Använd skyddshandskar!	Skyddshandskar skyddar mot skrubbsår, skärskador, sticksår, samt varma ytor.
	Använd hörselskydd!	Hörselskydd skyddar mot varaktiga hörselskador.
	Använd skyddshjälm!	Skyddshjälp skyddar mot skador genom fallande föremål.

**OBS!**

Hos denna maskin är en överskridning av den lokalt tillåtna bullergränsen (personrelaterad bedömningsnivå) möjligt.

Därför måste du använda hörselskydd. För exakta värde om bullermätning, se kapitlet *Tekniska data*.

Arbeta med hörselskydd särskilt uppmärksamt och försiktigt, eftersom du endast begränsat kan höra ljud, t.ex. skrik och signaltoner.

Wacker Neuson rekommenderar att alltid bära hörselskydd.

---

### 3.15 Hantering i farliga situationer

**Förebyggande åtgärder:**

- Var alltid beredd på olyckor.
- Håll första hjälpen-utrustning till hands.
- Informera personalen om olycksrapportering, första hjälpen- och räddningsutrustning.
- Håll tillfartsvägar fria för utryckningsfordon.
- Utbilda personalen i första hjälpen-åtgärder.

**Åtgärder i händelse av nödfall:**

- Stäng av maskinen omedelbart.
- För bort skadade och andra personer från riskområdet.
- Utför första hjälpen-åtgärder.
- Larma utryckningspersonal.
- Håll tillfartsvägar fria för utryckningsfordon.
- Informera ansvarig person på plats.

**Åtgärder i händelse av brand:**

- Håll dig borta från ångor och gaser, beakta vindens riktning!
- Släck endast med brandsläckare av brandklass ABC (pulversläckare).

## 4 Säkerhets- och anvisningsdekaler



### VARNING



Oläsliga symboler

Med tiden kan dekaler och skyltar på maskinen bli smutsiga eller bli oläsliga på något annat sätt.

- Se till att alla säkerhets-, varnings- och bruksanvisningar på maskinen är i bra läsbart skick.
- Byt omedelbart ut skadade dekaler och skyltar.

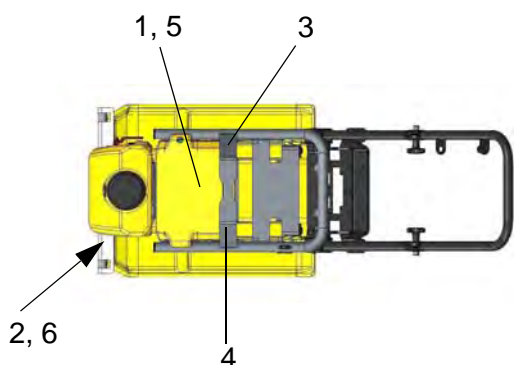
På maskinen befinner sig följande dekaler:

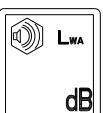

Pos.	Dekal	Beskrivning
1		Använd personlig skyddsutrustning för att förhindra skador och hälsoskador: <ul style="list-style-type: none"> <li>■ Hörselskydd.</li> <li>■ Läs bruksanvisningen.</li> </ul>
2		Varning för varma ytor. Läs bruksanvisningen före idrifttagning.
3		Garanterad bullereffektnivå.



Pos.	Dekal	Beskrivning
4		Maskinen som faller kan orsaka svåra skador. <ul style="list-style-type: none"><li>■ Lyft maskinen endast med centralfästet med testat lyftmedel och fästmedel (säkerhetskrok).</li><li>■ Lyft inte maskinen med en grävmaskinskopa på centralfästet.</li></ul>
5		Varning. Från kemikalier, som förorsakar cancer, födelsedefekter eller andra reproduktiva skador.
6		Försiktighet.

## 5 Design och funktion

### 5.1 Leveransomfattning

Leveransomfattningen omfattar:

- Vibrationsplatta.
- Bruksanvisning.

Andra komponenter:

- Laddningsbart batteri.
- Laddare.

---

#### OBS!

Det laddningsbara batteriet levereras av säkerhetstekniska skäl separat.

---

### 5.2 Användningsområde

Vibratorplattan används för komprimering av mark och anlitas vid trädgårds-, jordbruks-, grund- och vägbyggnad.

### 5.3 Kortbeskrivning

Denna maskin är en vibratorplatta, som drivs med ett Wacker Neuson laddningsbart batteri.

Vibratorplattan från Wacker Neuson består i huvudsak av ett laddningsbart batteri, en omformare, en elektro-matare, en grundplatta, en styrbygel och vattentank.

Batteri-bäraren och bottenplattan är sammankopplade genom vibrationsabsorberande gummimetallbufferts.

Det laddningsbara batteriet med omformaren överför effekten via elektro-mataren till grundplattan. Därmed skapas centrifugalkraften för komprimering av marken.

Vattentanken med steglöst inställbar sprinkleranläggning förhindrar sprickbildning och hopklistring på asfalten.

#### Laddningsbart batteri

Hos denna komponent handlar det om ett litiumjon-laddningsbart batteri. Det laddningsbara batteriet har en indikator med sex lysdioder, som visar det laddningsbara batteriets laddningsstatus samt service-informationer.

#### Laddare

Hos denna komponent handlar det om en laddare för effektiv laddning av laddningsbara batterier.

Laddningen anpassas automatiskt till den aktuella laddningsstatusen av det laddningsbara batteriet. Om det laddningsbara batteriet är fullt laddat, växlar laddaren till underhållsläge.

### 5.4 Varianter

I denna bruksanvisning anges olika maskintyper:

Varianter	Beskrivning
w	Vattentank

## 6 Komponenter och manöverreglage

### 6.1 Komponenter



Pos.	Beteckning	Pos.	Beteckning
1	Laddningsbart batteri (tillval)	5	Matare
2	Centralupphängning	6	Bottenplatta
3	Skyddsram	7	Vattentank (tillval)
4	Gummimetallbuffert	8	Typskylt

### 6.2 Manöverreglage

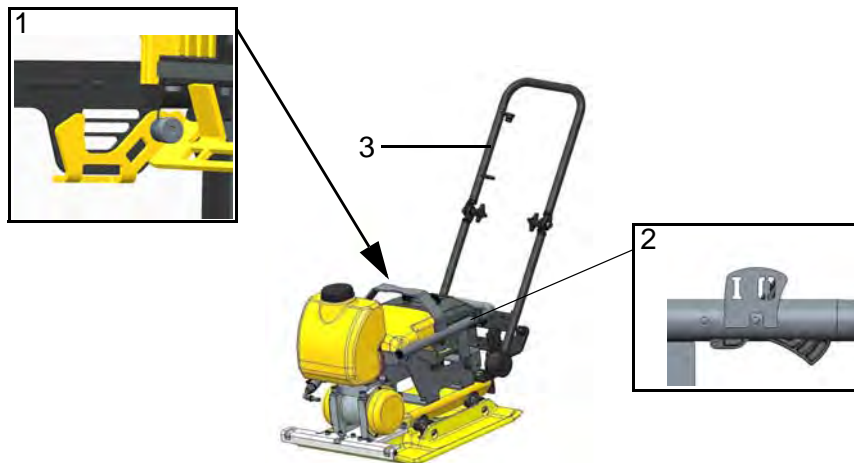

Pos.	Beteckning	Pos.	Beteckning
1	Låsanordning	3	Styrbygel
2	Kopplings-och säkringsspak		

## 6.3 Komponenter och manöverreglage - laddningsbart batteri (tillval)

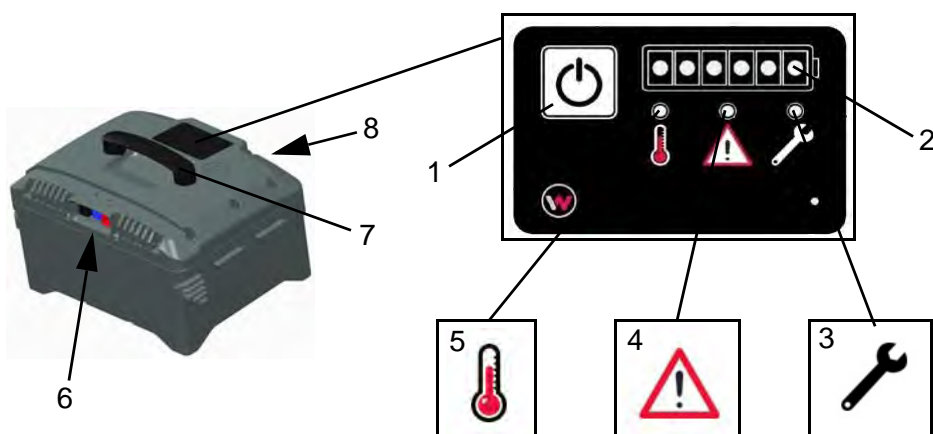

Pos.	Beteckning	Pos.	Beteckning
1	Startbrytare På/Av	5	Temperaturindikator
2	Indikator - laddningsstatus	6	Anslutning
3	Underhållsindikator	7	Handtag
4	Störningsindikator	8	Typskylt

**Indikator - laddningsstatus**

Visar med hjälp av sex lysdioder laddningsstatusen av det laddningsbara batteriet

**Underhållsindikator**

Om lysdioder lyser, kontakta kontaktpersonens service Wacker Neuson.

**Temperaturindikator**

Lysdioden lyser, om det laddningsbara batteriet har uppnått för hög eller för låg temperatur.

**Störningsindikator**

Lysdioden lyser, om det föreligger en störning.

## 6.4 Komponenter och manöverreglage - laddare (tillval)



Pos.	Beteckning	Pos.	Beteckning
1	LED-laddningsindikator	4	Anslutningskabel laddningsbart batteri
2	LED-driftsindikator	5	Anslutningskabel
3	LED-felindikator	6	Typskylt

## 7 Transport



### VARNING

Felaktig hantering kan leda till personskador eller svåra materiella skador.

- Läs och följ alla säkerhetsanvisningar i denna bruksanvisning.



### VARNING

Risk för nedfall.

Den nedfallande maskinen kan förorsaka allvarliga klämskador.

- Använd endast lämpliga och testade lyftdon och fästanelordningar med tillräcklig lastkapacitet.
- Säkra maskinen pålitligt på lyftdonet.
- Lyft inte maskinen med en grävmaskinskopa eller gaffeltruck.
- Lyft inte maskinen med styrbygeln.
- Lämna riskområdet vid lyft, stå inte under svängande last.

### 7.1 Lasta och transportera maskinen

#### Genomföra förberedelser

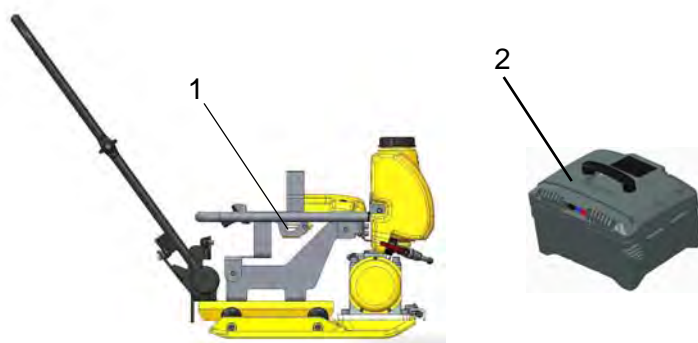

Pos.	Beteckning	Pos.	Beteckning
1	Låsanordning	2	Laddningsbart batteri

1. Före lastning och transport måste det laddningsbara batteriet demonteras.

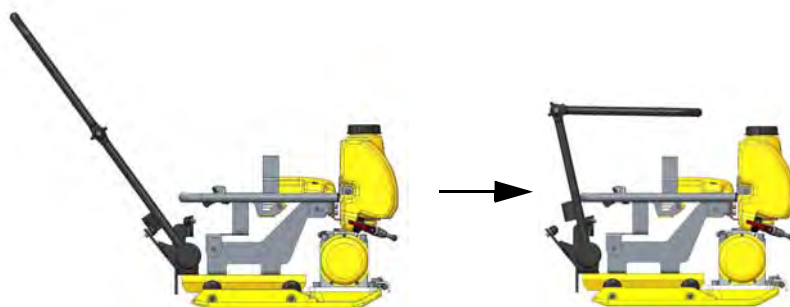

2. Styrbygeln kan för transporten vikas in.

## Lasta och säkra maskinen

### OBS!

Utse en utbildad person för säker lyftprocedur.



Pos.	Beteckning	Pos.	Beteckning
1	Centralupphängning	2	Låsremmar

1. Använd lämpliga lyftöglor, som hängs in på centralupphängningen, för att lyfta maskinen.
2. Lasta maskinen försiktigt på ett stabilt transportmedel med tillräcklig bärförmåga.
3. Säkra maskinen efter att den har lastats på transportmedlet, så att den inte kan rulla och glida bort och tippa över.

## 7.2 Packa och transportera det laddningsbara batteriet

### OBS!

Beakta och följ alltid medföljande transportföreskrift för det laddningsbara batteriet samt säkerhetsanvisningar i denna bruksanvisning!

Beakta det aktuella läget av transportföreskrifter, beroende av transportmedlet och vägen.

- Vid packning och transport måste det laddningsbara batteriet vara avstängd.

## 7.3 Transportera det laddningsbara batteriet

Linda in laddarens kabel, vik inte kabeln.

## 8 Förvaring

För att undvika eventuella skador måste följande punkter följas:

- Lagra maskinen, det laddningsbara batteriet och laddaren alltid separat.
- Maskinen får inte förvaras utomhus.
- Maskinen måste förvaras torrt och dammfritt.
- Maskinen måste skyddas från direkt solljus.

### 8.1 Särskild förvaring - laddningsbart batteri

För att undvika eventuella skador måste följande punkter följas:

- Förvara vid möjlighet i en luftfuktighet på < 80%. Risk för korrosion!
- Förvara kallt vid möjlighet (< 25 °C).
- Förvara vid möjlighet med 30 - 50 % laddningsstatus.
- Förvara borta från andra farliga ämnen (minsta avstånd 2,5 m).
- Förvara inte tillsammans med metallföremål. Risk för kortslutning!
- Det får inte finnas någon eld eller öppet ljus i lagringsområdet.
- Beakta tillåtna lagringstemperaturer, se kapitlet *Tekniska data*.

## 9 Användning och drift



### **VARNING**

Felaktig hantering kan leda till personskador eller svåra materiella skador.

- Läs och följ alla säkerhetsanvisningar i denna bruksanvisning.

### 9.1 Innan idrifttagande

#### 9.1.1 Kontroll före idrifttagande

- Kontrollera maskinen och komponenter inte är skadade. Använd inte maskinen om den har synliga skador utan kontakta omedelbart en Wacker Neuson återförsäljare.
- Kontrollera att kopplings- och säkringsspaken går lätt.
- Se till att löst förpackningsmaterial avlägsnas från maskinen.
- Aktuella föreskrifter av lokala myndigheter om bulleremissioner.
- Det laddningsbara batteriet - laddningsstatus.
- Skruvkopplingar på fast säte.

### **OBS!**

Genomför kontrollera enligt kapitlet *Underhåll*, vid behov fyll på drivmedel som saknas, se kapitlet *Tekniska data*.

#### 9.1.2 Ladda och använda det laddningsbara batteriet

### **OBS!**

Använd endast laddare och laddningsbara batterier från Wacker Neuson.

#### **Ladda det laddningsbara batteriet**

1. Ställ laddaren och det laddningsbara batteriet i ett torrt och rent arbetsområde.
2. Anslut laddaren till elnätet.
3. Anslut sedan det laddningsbara batteriet till laddaren.
4. Kontrollera laddningsstatus regelbundet.
5. Om det laddningsbara batteriet är fullständigt laddat, koppla från det laddningsbara batteriet från laddaren och laddaren från elnätet.

#### **Använda det laddningsbara batteriet**

### **OBS!**

Elektriska kontakter och det laddningsbara batteriets uppläggningsyta måste vara rena och torra.



Pos.	Beteckning	Pos.	Beteckning
1	Startspak	2	Laddningsbart batteri

1. Sätt startspaken på AV-position.

**OBS!**

Beakta monteringsläget vid montering av det laddningsbara batteriet. Anslutningar måste visa i riktning mot skyddet.



Pos.	Beteckning	Pos.	Beteckning
1	Skyddsskåpa	2	Låsanordning

2. Lyft det laddningsbara batteriet med handtaget och sätt det försiktigt i den avsedda löpskenan.
3. Skjut det laddningsbara batteriet så långt in vid handtaget, tills det hörs ett tydligt rasterljud från låsanordningen. Kontrollera att det laddningsbara batteriet sitter som de ska.

## 9.2 Hänvisningar till driften

**Se upp**

Försiktighet vid funktionsnedsättning på grund av vibrationen.

- Gör regelbundna pauser.

- Användarens avsedda plats är bakom maskinen.
- Led och styr maskinen med styrbygel.

**Användning i lutningar**

- I lutningar skall du alltid stå ovanför maskinen.
- Kör i stigningar endast nedifrån (en stigning som du kan utan problem köra upp på, kan du också köra ned från).
- Stå inte i maskinens fallriktning.

**Användning i kanaler**

- I bryt- gruv-, tipp- och slutningskanter, vid gruvkanter och slutningar skall du använda maskinen så att det inte finns några risker för fall och vältning.
- Beakta sidoväggar och dess stabilitet. Risk för störning och begravning!

**Markens skick**

- Den maximala stört höjden beror på flera faktorer av markens skick som fuktighet, kornfördelning o.s.v.

Det är inte möjligt att ge för detta värde en exakt uppgift.

**Rekommendation:** I enskilda fall skall du identifiera den maximala störthöjden genom komprimeringsförsök och jordprov.

**Lägga gatsten**

Vid komprimering av gatsten rekommenderar Wacker Neuson användning av en glidanordning, för att förhindra skador på maskinen och komprimeringsmaterial, se kapitlet *Tillbehör*.

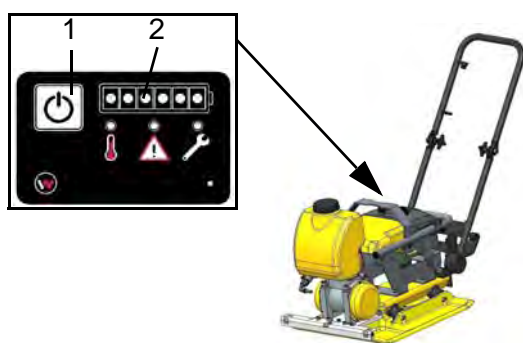

**9.3 Idrifttagning**

Pos.	Beteckning	Pos.	Beteckning
1	Startbrytare På/Av	2	LED-ljuskörningsbalk

1. Håll maskinen i styrbågen.
2. Kontrollera att startspaken är i AV-position.
3. Tryck på startknappen på det laddningsbara batteriet.
4. Beakta LED-ljuskörningsbalken, lysdioder lyser växelvis och visar den aktuella laddningsstatusen av det laddningsbara batteriet.

---

**OBS!**

Om maskinen inte tas i drift, stängs det laddningsbara batteriet automatiskt av efter 30 sekunder.

---

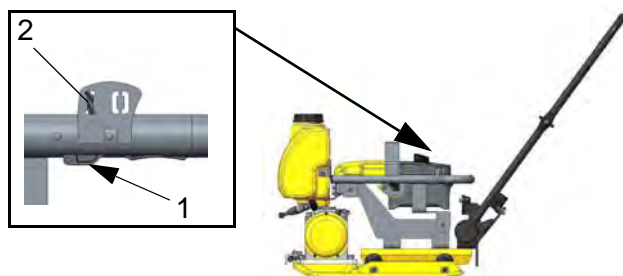

Pos.	Beteckning	Pos.	Beteckning
1	Säkringsspak	2	Startspak

5. Dra säkringsspaken med en hand och tryck startspaken långsamt framåt.
6. Maskinen startas och vibrationen startar i framriktning.

## 9.4 Drift

Led och styr maskinen endast med styrbygeln.

### 9.4.1 Indikator - laddningsstatus

Kontrollera regelbundet det laddningsbara batteriet laddningsstatus under driften.

Antal lysande lysdioder på det laddningsbara batteriet	Betydelse
1 lysdiod lyser	Laddningsstatus 0-20% - ladda det laddningsbara batteriet.
2 lysdioder lyser	Laddningsstatus > 20%
3 lysdioder lyser	Laddningsstatus > 40%
4 lysdioder lyser	Laddningsstatus > 60%
5 lysdioder lyser	Laddningsstatus > 80%
6 lysdioder lyser	Laddningsstatus 100% - det laddningsbara batteriet fullständigt laddat.
alla lysdioder släckt	Automatisk avstängning efter cirka 30 sekunder

## 9.5 Urdrifftagning

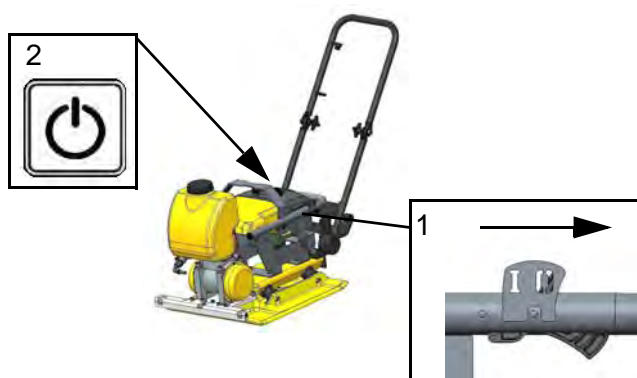

Pos.	Beteckning	Pos.	Beteckning
1	Startspak	2	Startbrytare På/Av

1. Dra startspaken långsamt bakåt fram till anslaget.
2. Säkringsspaken rastar in med startspaken och håller denna i AV-position.
3. Vänta tills maskinen står helt stilla.

---

### OBS!

Ställ maskinen så att det inte kan tippa över, falla eller glida bort.

---

**9.6 Efter driften**

**Se upp**

Heta ytor

- Bär skyddshandskar.

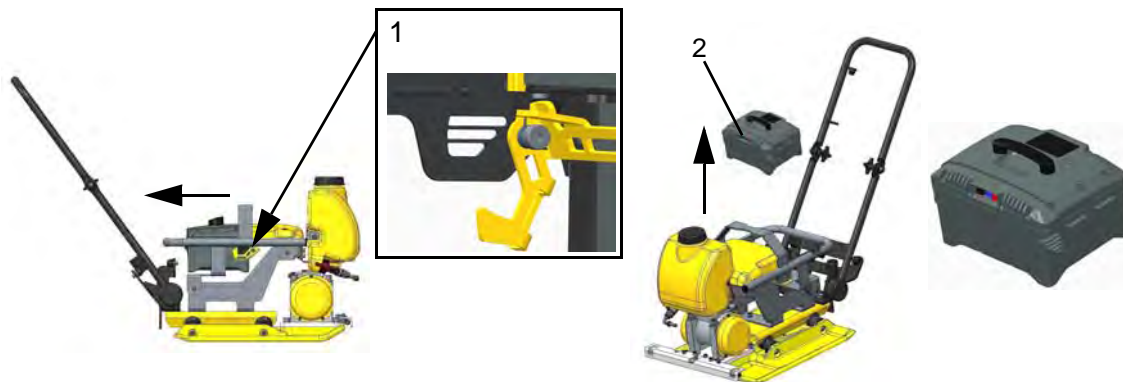
**9.6.1 Ta ut det laddningsbara batteriet.**

Pos.	Beteckning	Pos.	Beteckning
1	Låsanordning	2	Laddningsbart batteri

1. Vänta tills maskinen står helt stilla.
2. Kontrollera att startspaken är i AV-position.
3. Tryck ned låset.
4. Dra det laddningsbara batteriet försiktigt med handtaget bakåt fram till anslaget.
5. Lyft ut det laddningsbara batteriet med handtaget och ställ det på en säker plats.

## 10 Underhåll



### VARNING

Felaktig hantering kan leda till personskador eller svåra materiella skador.

- Läs och följ alla säkerhetsanvisningar i denna bruksanvisning.



### VARNING

Skaderisk på grund av okontrollerat körande maskin och roterande delar.

- Utför underhållsarbeten endast med uttaget uppladdningsbart batteri.



### VARNING

Varning för varma ytor

Lampan kan redan efter en kort tid bli mycket varmt, vilket kan orsaka svåra brännskador vid kontakt med huden.

- Låt maskinen kylas ned efter användning.

### 10.1 Underhållsschema

Underhållsarbeten	dagligen	150 h
Rengör maskinen Visuell kontroll på fullständighet. Visuell kontroll med avseende på skador.	■	
Kontrollera att kopplings- och säkringsspaken går lätt och fungerar.	■	
Kontrollera att skruvförbanden är åtdragna.	■	
Rengör det laddningsbara batteriet. Visuell kontroll med avseende på skador.	■	
Rengör laddaren Visuell kontroll med avseende på skador.	■	
Smörj mataren (cylinderrullager).		■

### 10.2 Underhållsarbeten

#### Genomföra förberedelser:

1. Ställ maskinen på plan mark.
2. Ta maskinen ur drift.
3. Ta ut det laddningsbara batteriet.
4. Låt maskinen svalna.

## 10.2.1 Underhållsarbeten på maskinen

### Rengör maskinen

---

**OBS!**

Använd inte högtryckstvätt!

Om det tränger in vatten i elektriskt manöverreglage eller komponenter, kan det skada maskinen.

---

1. Kontrollera kablar, ledningar och skruvkopplingar efter rengöring på lösa anslutningar, friktionsställen och andra skador.
2. Åtgärda genast fastställda brister.

## 10.2.2 Smörj mataren (cylinderrullager).





---

**VARNING**

Överflödigt fett kan vara strömledande.  
Skada genom elektrisk stöt.

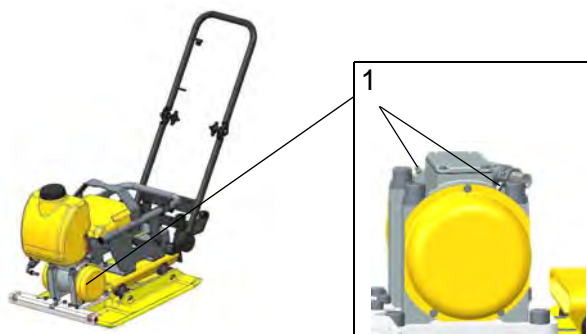
- Torka bort överflödigt fett.
- 



Pos.	Beteckning
1	Fästhål för stängningsskruv

---

**OBS!**

Överfettning förändrar maskinens beteende fram till stopp.

---

**Följande punkter måste beaktas och följas:**

1. Ta bort smuts i området av låsskruven.
2. Skruva skruvlocket ur påfyllningshålet.
3. Fylld manuell handspakfettpress (DIN 1283) sätts på smörjnippel och tas ca. 1-2 gånger (1,0-2,0 cm<sup>3</sup>) per smörjnippel.
4. Torka av oljenivåglasets område med en ren trasa.
5. Skruva på skruvpluggen med tätningsskruven i påfyllningshålet. Åtdragningsmoment 3,5 Nm.

### 10.2.3 Underhållsarbeten på det laddningsbara batteriet

Rengör det laddningsbara batteriet.



---

**VARNING**

Brand- och explosionsrisk vid användning av brännbara rengöringsmedel.

- Rengör inte maskinen och komponenterna med bensin eller andra lösningsmedel.
- 

**OBS!**

Använd endast torra och rena trasor!

Fukt som tränger in kan leda till totalavbrott.

---

- Kontrollera på skador efter rengöring.
- 

**OBS!**

Vid skador på det laddningsbara batteriet, kontakta kontaktpersonens service Wacker Neuson.

---

### 10.2.4 Underhållsarbeten på laddaren

Rengör laddaren



---

**VARNING**

Brand- och explosionsrisk vid användning av brännbara rengöringsmedel.

- Rengör inte maskinen, komponenterna och manöverreglaget med bensin eller andra lösningsmedel.
- 

**OBS!**

Använd endast torra och rena trasor!

Fukt som tränger in kan leda till totalavbrott.

---

1. Kontrollera på skador efter rengöring.
  2. Kontrollera att kabeln och kontakten är oskadade.
- 

**OBS!**

Vid skador på laddaren kontakta kontaktpersonens service Wacker Neuson.

---



## 11 Felavhjälpning,

**FARA**

Livsfara vid felavhjälpning på egen hand.

- Kontakta tillverkaren om fel uppstår i maskinen, som inte beskrivs in denna bruksanvisning. Genomför inte felavhjälpning på egen hand.

### 11.1 Störningstabell - laddningsbart batteri

Symbol	Lysdiod lyser Piktogram	Möjlig orsak	Åtgärd
	<ul style="list-style-type: none"> <li>■ Störnings-lysdiod lyser.</li> <li>■ Störnings-lysdiod lyser konstant.</li> </ul>	<ul style="list-style-type: none"> <li>■ Spänningen för hög.</li> <li>■ Kontakteringsfel.</li> <li>■ Maskinvarufel.</li> </ul>	<ul style="list-style-type: none"> <li>■ Skilj maskinen eller laddaren från det laddningsbara batteriet.</li> <li>■ Rengör kontakter, torkas vid behov.</li> <li>■ Starta åter maskinen och kvittera fel med tangenter.</li> <li>■ *</li> </ul>
	Temperatur-lysdiod lyser.	Temperaturfel (För hög/för låg temperatur).	<ul style="list-style-type: none"> <li>■ Maskinen körs endast inom tillåtet temperaturområde.</li> <li>■ Kyl ned vid behov.</li> <li>■ Starta åter maskinen och kvittera fel med tangenter.</li> </ul>
	Underhåll-lysdiod lyser.	Det laddningsbara batteriet har inaktiverats på grund av en störning.	*

\* Wacker Neuson Kontakta kontaktpersonen.

### 11.2 Störningstabell

Störning	Möjlig orsak	Åtgärd
Maskinen kan inte startas.	Det laddningsbara batteriets laddningsstatus är för låg.	Ladda det laddningsbara batteriet.
	Det laddningsbara batteriet är inte korrekt monterat i maskinen.	Montera det laddningsbara batteriet korrekt i maskinen.
	Det laddningsbara batteriet är defekt.	*
	Startspaken är i främre position, när PÅ-brytaren på det laddningsbara batteriet aktiverades.	Sätt startspaken i AV-position.
Maskinen uppvisar oväntade störningar under starten eller driften.	Se störningstabell - laddningsbart batteri.	Aktivera startbrytaren På/Av och demontera det laddningsbara batteriet, om störningen kvarstår *



Störning	Möjlig orsak	Åtgärd
Maskinen stänger sig av sig själv.	Det laddningsbara batteriets laddningsstatus är för lågt.	Ladda det laddningsbara batteriet.
	Maskinen har överbelastats.	Starta maskinen på nytt.
	För hög temperatur i omformaren.	Låt maskinen svalna.
	För låg temperatur maskinen.	Använd maskinen endast i tillåtet temperaturområde, se kapitlet <i>Tekniska data</i> .
* Wacker Neuson Kontakta kontaktpersonen.		



## 12 Avfallshantering

### 12.1 Avfallshantering av batterier

Maskinen innehåller ett eller flera batterier eller uppladdningsbara batterier (nedan enhetligt kallat "batteri"). Korrekt avfallshantering av batteriet undviker negativa effekter på människor och miljö, följer särskild hantering av skadliga ämnen och möjliggör återvinning av värdefulla råvaror.

#### För kunder inom EU-länder

Detta batteri omfattas av EU-direktivet om (gamla) batterier och (gamla) uppladdningsbara batterier och respektive nationella lagar. Riktlinjen om batterier beskriver ramen för en EU-omfattande hantering av elektrisk utrustning.



Batteriet är märkt med den intilliggande symbolen med en överstruken soptunna. Under den här symbolen, finns också beteckningarna på de föroreningar som finns, nämligen "Pb" för bly, "Cd" för kadmium och "Hg" för kvicksilver.

**Batterier får inte kastas tillsammans med vanligt hushållsavfall.** Du som slutanvändare måste avfallshandera använda batterier via tillverkaren och handeln eller vid behov lämna in dessa på återvinningscentraler (lagstadgad skyldighet att återlämna); återlämningen är gratis. Återförsäljare och tillverkare är skyldiga att ta tillbaka dessa batterier och att se till att de återvinns korrekt eller bortskaffas som farligt avfall (lagstadgad skyldighet att ta tillbaka).

De hos Wacker Neuson batterier kan efter användning gratis lämnas tillbaka till Wacker Neuson. Om batterierna inte kan lämnas tillbaka personligen hos ett Wacker Neuson säte, skall du beakta information i köpeavtalet eller i återförsäljarens allmänna affärsvillkor.

#### För kunder i andra länder

Wacker Neuson rekommenderar att du inte kastar batterierna tillsammans med vanligt hushållsavfall, utan att lämna in dem i en separat insamling för miljöfarligt avfall. Även nationell lagstiftning föreskriver i förekommande fall separat insamling av batterier. Säkerställ en kassering av batterierna enligt nationellt giltiga föreskrifter.

## 13 Avfallshantering

### 13.1 Avfallshantering av elektrisk och elektronisk utrustning

Korrekt avfallshantering av denna maskin undviker negativa effekter på människor och miljö, används för målinriktad hantering av föroreningar och möjliggör återvinning av värdefulla råvaror.

#### För kunder inom EU-länder

Denna maskin är underställd EU-direktivet om gammal elektrisk och elektronisk utrustning (Waste Electrical and Electronic Equipment - WEEE) samt respektive nationella lagar. WEEE-direktivet beskriver ramen för en EU-omfattande hantering av elektrisk utrustning.



Maskinen är märkt med den intilliggande symbolen med en överstruken soptunna. Det betyder att den inte kasseras tillsammans med vanligt hushållsavfall, utan att lämnas in den i en separat insamling för miljöfarligt avfall.

Detta är ett professionellt elektriskt redskap uteslutande för kommersiellt bruk (s.k. B2B-produkt enligt WEEE-direktivet). Till skillnad från de flesta maskiner som används i privata hushåll (s.k. B2C-enheter) får denna maskin i vissa EU-länder, t.ex. Tyskland inte lämnas in på vanlig avfallsinlämningsställen av offentliga-rättsliga kasseringsföretag (t.ex. kommunala återvinningsdepåer). Vid tvivel kan du hämta information om föreskriven kasseringsätt för B2B-elapparat för aktuellt land hos din återförsäljare, för att säkerställa en kassering enligt de aktuellt giltiga lagliga föreskrifterna. Beakta här också informationen i köpeavtalet eller i återförsäljarens allmänna affärsvillkor.

#### För kunder i andra länder

Det rekommenderas att inte kasta denna maskin tillsammans med vanligt hushållsavfall, utan att lämna in den i en separat miljövänlig insamling. Även nationell lagstiftning kan föreskriva en separat avfallshantering av elektriska och elektroniska produkter. En korrekt kassering av denna maskin enligt nationellt giltiga föreskrifter skall säkerställas.

## 14 Tillbehör

---

**Se upp**

Tillbehör och reservdelar, som inte kommer från Wacker Neuson, kan öka risken för skador och eventuella skador på utrustningen.

- Om annat tillbehör eller andra reservdelar, som inte kommer från Wacker Neuson används, utgår allt ansvar.
- 

För maskinen erbjuds ett omfattande sortiment av tillbehör.

Ytterligare information om de enskilda tillbehören - hittar du på Internet [www.wackerneuson.com](http://www.wackerneuson.com)

**Vattentank**

För bearbetning av asfalt rekommenderas att utrusta vibratorplattan med en vattentank med effektivt sprinklersystem. Det steglöst inställbara sprinklersystemet förhindrar sprickbildning och hopklistring på asfalten.

**Glidanordning**

Glidanordningar ger optimalt skydd mot skador av gatstenytor som krävs främst vid ytbelagda gatstensorter.

**Transportanordning**

För den lätta transporten på byggsplatsen erbjuds en transportutrustning.

---

## 15 Tekniska data

---

### **OBS!**

Angiven svängningstotalvärde och angiven bulleremissionsvärde kan också användas för en preliminär uppskattning av belastningen. Resultatet av detta, kan fastläggas ytterligare säkerhetsåtgärder för att skydda operatören under verkliga användningsvillkoren.

---

### **15.1 Buller- och vibrationsuppgifter**

De angivna data för buller och vibrationer bestäms av följande direktiv vid maskintypiska driftstillstånd/ speciella försöksvillkor och under användning av harmoniserade normer:

- - Maskindirektiv 2006/42/EG
- - Bullerdirektiv 2000/14/EG

Under arbetets gång kan allt efter dominerande företagsvillkor avvikande värden förekomma.

#### **15.1.1 Bulleruppgift**

##### **Ljudtrycksnivå vid operatörsplatsen**

- LWA framkom enligt EN ISO 11201 och EN 500-4.

##### **Garanterad ljudeffektsnivå**

- LWA framkom enligt EN ISO 3744 och EN 500-4.

#### **15.1.2 Vibrationsuppgift hand-arm-vibration (HAV)**

##### **Viktat svängningstotalvärde**

- ahv framkom enligt EN ISO 20643 und EN 500-4.

**15.2 Vibrationsplatta**

Beteckning	Enhet	AP1840we	AP1840e	AP1850we	AP1850e
Artikelnr.		5100042938	5100042939	5100038311	5100038319
Nominell ström	A	21,5			
Nominell spänning	V	51			
Nominell effekt	kW	1,2			
Strömtyp (utgång)		Likström			
Centrifugalkraft	kN	18			
Vibrationer	Hz	98			
	1/min	5.880			
Ytkapacitet*	m <sup>2</sup> /h	648		810	
Framkörning	m/min	27			
Stigningsförmåga	%	46,6			
Längd (i arbetsställning)	mm	1.230			
Bredd	mm	400		500	
Höjd	mm	579	482	579	482
Underkörningshöjd	mm	579	482	579	482
Vikt	kg	88	83	92	87
Arbetsvikt	kg	103	93	107	97
Rekommenderad laddningstyp		BP1000			
Laddningslöptid BP1000	min	60			
Förvaringstemperatur	°C	-30 – +50			
Drifttemperatur	°C	0 – +45			
Ljudtrycknivå L <sub>pA</sub>	dB(A)	92			
Ljudeffektnivå L <sub>WA</sub> uppmätt garanterad	dB(A)	104			
	dB(A)	105			
Totalt vibrationsvärde a <sub>hV</sub>	m/s <sup>2</sup>	3,2		4	
Mätosäkerhet av totala vibrationsvärdet a <sub>hV</sub>	m/s <sup>2</sup>	0,5			
* Beroende på markens skick.					



## 15.3 Laddningsbart batteri

Beteckning		BP1000
Artikelnr.		5100025709
Nominell spänning	V	51
Strömtyp (utgång)		Likström
Längd	mm	220
Bredd	mm	290
Höjd	mm	197
Vikt	kg	9,4
Märkning av det laddningsbara batteriet		14INR19/65/-8
Typ av det laddningsbara batteriet		Litiumjon
Energihalt	Wh	1.008
Kapacitet	Ah	20
Urladningsström max.	A	160
Laddningström max.	A	32
Skyddstyp		IP2X
Förvaringstemperatur	°C	-30 – +50
Driftstemperaturområde laddning	°C	0 – +45

## 15.4 Laddare

Beteckning		C48/4
Artikelnr.		5100006221
Nominell spänning	V	230 (90–265)
Strömtyp (ingång)		Växelström 1~
Nominell ström	A	<3
Nominell frekvens	Hz	50 – 60
Strömtyp (utgång)		Likström +/-
Utgångsström	A	4 +/-0,5
Utgångsspänning max.	V	57,6
Längd	mm	190
Bredd	mm	145
Höjd	mm	65
Vikt	kg	2,0
Anslutningskabel	mm	1500
Anslutningskabel	mm	1800
Skyddsklass		II
Skyddstyp		IP54

Beteckning		C48/4
Förvaringstemperatur	°C	-30 - +50
Drifttemperatur	°C	0 - +45

### 15.4.1 Förlängningskabel



#### **VARNING**

#### **Varning för elektrisk spänning**

Allvarliga skador från elektriska stötar.

- Kontrollera att anslutningskabeln och förlängningskabeln inte är skadade.
- Använd endast förlängningskablar vars skyddsledare är anslutna till koppling - endast för maskiner av skyddsklass I + III, se kapitel *Tekniska data*.

#### **Observera följande punkter:**

- Använd endast godkänd förlängningskabel.
- Uppgifter för denna maskins typbeteckning och spänning finns på typskylten.
- Nödvändiga vajertvårsnitt visas i tabellen nedan.

Maskintyp	Spänning [V]	Förlängning [m]	vajertvårsnitt [mm <sup>2</sup> ]
C48/4	230	≤ 150	1,5
C48/13	230	≤ 150	1,5

## 16 Ordlista

### Skyddsklass

Skyddsklasserna enligt DIN EN 61140 utmärker elektriska maskiner vad gäller säkerhetsåtgärder för att förhindra en elstöt. Det finns fyra skyddsklasser:

Skyddsklass	Betydelse
0	Inget särskilt skydd på grundisoleringen. Ingen skyddsledare. Stickkontakt utan skyddsledarkontakt.
I	Anslutning av alla elektriskt ledande delar på höljet till skyddsledaren. Stickkontakt med skyddsledarkontakt.
II	Förstärkt eller dubbel isolering (skyddsisolering). Ingen anslutning till skyddsledaren. Stickkontakt utan skyddsledarkontakt.
III	Driv maskiner med skyddslågspänning (< 50 V). Kräver ingen anslutning av skyddsledaren. Stickkontakt utan skyddsledarkontakt.

### Skyddstyp IP

Skyddstyp enligt DIN EN 60529 anger elektriska maskiners lämplighet för bestämda omgivningsförhållanden och skydd mot faror.

Skyddstypen specificeras med en IP-kod enligt DIN EN 60529.

Kod	Den 1:a siffrans betydelse: Beröringsskydd vid farliga delar. Skydd mot inträngande främmande föremål.
0	Inget beröringsskydd. Inget skydd mot främmande föremål.
1	Skyddad mot beröring med handryggen. Skyddad mot stora främmande föremål, diameter > 50 mm.
2	Skyddad mot beröring med ett finger. Skyddad mot medelstora främmande föremål (diameter > 12,5 mm).
3	Skyddad mot beröring med verktyg (diameter > 2,5 mm). Skyddad mot små främmande föremål (diameter > 2,5 mm).
4	Skyddad mot vidröring med en wire (diameter > 1 mm). Skyddad mot kornformade främmande föremål (diameter > 1 mm).
5	Beröringsskydd. Skyddad mot dammavlagringar inne i maskinen.
6	Fullständigt beröringsskydd. Skyddad mot inträngande damm.

Kod	Den 2:a siffrans betydelse: Skydd mot inträngande vatten
0	Ej skyddad mot inträngande vatten.
1	Skyddad mot lodrätt fallande droppar.
2	Skyddad mot snett fallande droppar (15° lutning).
3	Skyddad mot stänkvatten (60° lutning).
4	Skyddad mot stänkvatten från alla riktningar.
5	Skyddad mot sprutande vatten (munstycke) från alla vinklar.
6	Skyddad mot starkt sprutande vatten (översvämning).
7	Skyddad mot kortvarig neddoppning i vatten.
8	Skyddad mot permanent neddoppning i vatten.



**EG-försäkran om överensstämmelse****Tillverkare**

Wacker Neuson Produktion GmbH & Co. KG, Wackerstraße 6, D-85084 Reichertshofen  
Tillverkaren har ensamt ansvar för skapande av denna försäkran om överensstämmelse.

<b>Produkt</b>	<b>AP1840, AP1850</b>
Produktart	Vibratorplatta
Produktfunktion	Komprimering av mark
Artikelnummer	5100042938, 5100042939, 5100038311, 5100038319
Installerad nyttoeffekt	1,2 kW
Uppmätt bullereffektsnivå	104 db(A)
Garanterad bullereffektsnivå	105 db(A)

**Process för bedömning av överensstämmelsen**

2000/14/EG, Bilaga VIII

**Anmälda organet**

TÜV Rheinland LGA Products GmbH, Tillystr. 2, D-90431 Nürnberg (NB 0197)

**Riktlinjer och normer**

Härmed förklarar vi att denna produkt motsvarar de giltiga bestämmelserna och kraven i följande riktlinjer och normer:

2006/42/EG, 2000/14/EG, 2014/30/EU, EN 500-1:2006 +A1:2009, EN 500-4:2011, EN 13309:2010

**Fullmäktige för tekniska underlag**

Wacker Neuson Produktion GmbH & Co. KG, Wackerstraße 6, D-85084 Reichertshofen

Reichertshofen, 01.09.2018

Helmut Bauer

Företagsledare



## EG-försäkran om överensstämmelse

### Tillverkare

Wacker Neuson Produktion GmbH & Co. KG, Wackerstraße 6, D-85084 Reichertshofen  
Tillverkaren har ensamt ansvar för skapande av denna försäkran om överensstämmelse.

<b>Produkt</b>	<b>C48/4</b>
Produktart	Laddare
Produktfunktion	Laddning av batteri
Artikelnummer	5100006221

### Riktlinjer och normer

Härmed förklarar vi att denna produkt motsvarar de giltiga bestämmelserna och kraven i följande riktlinjer och normer:

2014/35/EU, 2014/30/EU, EN 55014-1:2006 +A1:2009 +A2:2011, EN 55014-2:2015, EN 60335-1:2012 +A11:2014 +AC:2014 +A13:2017, EN 60335-2-29:2004 +A2:2010

### Fullmäktige för tekniska underlag

Wacker Neuson Produktion GmbH & Co. KG, Wackerstraße 6, D-85084 Reichertshofen

Reichertshofen, 01.08.2018

---

Helmut Bauer  
Företagsledare



